

# SSM-2

## BRUKSANVISNING



**VARNING!**

**FÖR ATT MINSKA RISKEN FÖR SKADOR MÅSTE ANVÄNDAREN LÄSA OCH FÖRSTÅ DENNA BRUKSANVISNING.**

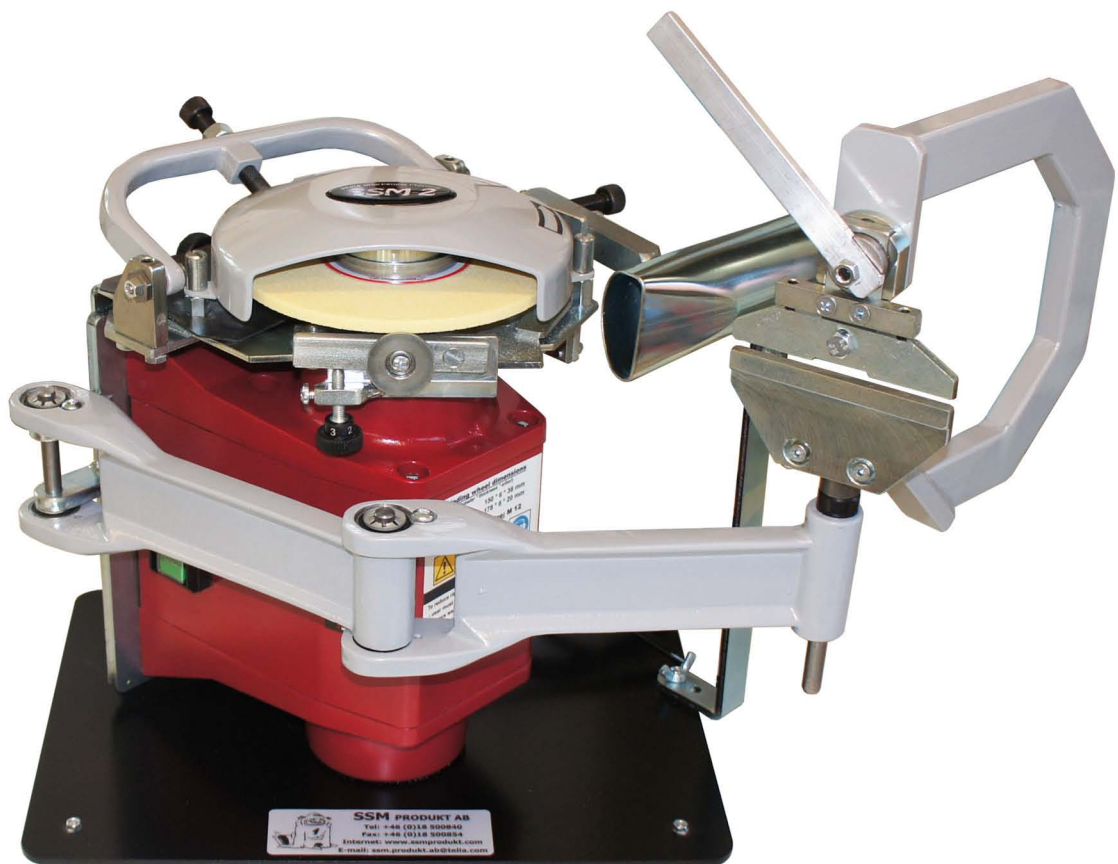

ORIGINAL INSTRUCTIONS



Inköpsdatum: .....



SSM-2 Manual.se © 09/2014 SSM Produkt AB

# Skridskoslipmaskin SSM-2

**Gratulerar till inköpet av en skridskoslipmaskin SSM-2.  
Vi tackar dig för att du väljer en produkt från SSM Produkt AB.**

**För att erhålla ytterligare en kopia av denna manual, kontakta SSM på:**



**SSM PRODUKT AB**

Vaksala-Eke  
755 94 Uppsala, Sverige

Tel: 018-500840

E-mail: [ssm.produkt.ab@telia.com](mailto:ssm.produkt.ab@telia.com)

Internet: [www.ssmprodukt.se](http://www.ssmprodukt.se)

## INNEHÅLLSFÖRTECKNING

Begränsning av garanti.....	2
Generella säkerhetsföreskrifter.....	3-4
Specifika säkerhetsföreskrifter och symboler.....	5
Funktionell beskrivning.....	6-7
Montering.....	8
Användning.....	9-11
Underhåll.....	12-13
Tekniska specifikationer och dimensioner.....	13
Tillbehör.....	14-15

## BEGRÄNSNING AV GARANTI

### Garantins omfattning

Garantin omfattar material- och tillverkningsfel vid normalt bruk.

### Garantitid

Garantin gäller under två (2) år från inköpsdagen. Spara kvittot eller fakturan.

### Begränsningar

Fel som uppstår på grund av vanvård, felaktig användning eller händelse som inte rimligen kan förväntas eller kontrolleras (som översvämning, jordbävning, force majeure m.m.) omfattas inte av garantin.

Ytbehandlingsskador som beror på för hög luftfuktighet, repor eller nötning vid användning eller direkt exponering för vädrets makter omfattas inte heller.

Reparation eller utbyte är de enda alternativ som finns enligt denna garanti. SSM Produkt AB (SSM) ansvarar inte för skador av vad slag de vara må, däribland oförutsedda eller följdskador.

Oförutsedd skada omfattar, men är inte begränsad till, skada av typ förlorad tid eller att maskinen inte kunnat brukas. Följdskada inbegriper, men är inte begränsad till, kostnad för att reparera eller ersätta egendom som skadats om produkten från SSM inte fungerar på avsett sätt.

### Åtgärdande av problem

Kan produkten inte repareras byter vi din produkt utan kostnad.

### Så får du tillgång till service

Skicka tillbaka produkten tillsammans med inköpskvittot. Service får du tillgång till genom att ta kontakt med en återförsäljare av produkter från SSM eller med SSM direkt. Återförsäljare kommer att efter vår bedömning reparera eller byta din produkt.

### Så förhåller sig landets eller delstatens lagstiftning gentemot garantin

Denna garanti ger dig särskilda juridiska rättigheter. Du kan även ha andra rättigheter, som skiljer sig mellan länder respektive delstater.



**SSM PRODUKT AB FÖRBEHÅLLER SIG RÄTTEN ATT UTAN FÖRVARNING  
GÖRA FÖRBÄTTRINGAR OCH MODIFIKATIONER AV PRODUKTEN.**

**SSM PRODUKT AB  
VAKSALA-EKE, 75594, UPPSALA, SVERIGE**

# GENERELLA SÄKERHETSFÖRESKRIFTER



## VARNING!

När elektriska verktyg används skall grundläggande säkerhetsregler alltid följas. Detta för att minska risken för eldsvåda, elektrisk stöt och personskador. Speciellt skall nedanstående punkter beaktas.

Läs alla dessa instruktioner innan du försöker att använda denna produkt och spara dessa instruktioner.

### Säker användning

*Håll arbetsplatsen ren.*

- Stökiga ytor och bänkar inbjuder till skador.

*Tänk på arbetsmiljön.*

- Utsätt inte verktyget för regn.
- Använd inte verktyget på fuktiga eller våta platser.
- Ha bra belysning vid arbetsytan.
- Använd inte verktyget i närheten av brandfarliga vätskor eller gaser.

*Skydda dig emot elektriska stötar.*

- Undvik kroppskontakt med jordade eller jordtytor (t.ex. ledningar, element, kökspisar, kylskåp).

*Håll andra personer borta.*

- Låt inte personer, speciellt barn, som inte är inblandade i arbetet röra vid verktyget eller förlängningsladden och håll dem borta från arbetsplatsen.

*Håll verktyg som inte används undanställda.*

- När verktyget inte används ska det förvaras på en torr och låst plats, utom räckhåll för barn.

*Överbelasta inte verktyget.*

- Den kommer utföra jobbet bättre och säkrare i det tempo den är avsedd för.

*Använd rätt verktyg.*

- Använd inte ett alltför klen verktyg att utföra ett arbete som kräver ett kraftigare.
- Använd inte verktyg till annat än det som det är avsett för.  
Använd t.ex inte cirkelsågar till att kapa trägrenar eller stockar.

*Klä dig rätt.*

- Ha inga lössittande kläder eller smycken, de kan fastna i rörliga delar.
- Skor som inte är hala rekommenderas när man arbetar utomhus.
- Bär täckande hårskydd för att innesluta långt hår.

*Använd skyddsutrustning.*

- Använd skyddsglasögon och hörselskydd.
- Använd andningsskydd eller ansiktsmask om arbetsoperationen skapar damm och stoft.

*Anslut dammborttagande utrustning.*

- Om verktyget är förberett för anslutning av utrustning för borttagande och uppsamling av damm, se till att sådan utrustning är ansluten och korrekt använd.

*Misshandla inte el-sladden.*

- Dra inte i sladden för att koppla bort den från det elektriska vägguttaget.  
Håll sladden borta från värme, olja och vassa kanter.

*Säkra arbetet.*

- Om möjligt, använd klämanordning eller skruvstäd för att hålla arbetsstycket. Det är säkrare än att använda din hand.

*Sträck dig inte längre än nödvändigt.*

- Stå stadigt och håll balansen hela tiden.

# GENERELLA SÄKERHETSFÖRESKRIFTER (fortsättning)

## *Underhåll verktyget noggrant.*

- Håll skärande verktyg vassa och rena för bättre och säkrare funktion.
- Följ instruktionen för smörjning och byte av tillbehör.
- Inspektera verktygets elsladd regelbundet. Om den är skadad skall den bytas av en godkänd service inrättning.
- Inspektera förlängningssladden periodvis, byt ut den ifall den är skadad.
- Håll handtag torra, rena och fria från olja och fett.

## *Koppla ur verktyget.*

- Koppla bort verktyget från strömkällan när det inte används, före service och vid byte av tillbehör (som klingor, bitar och skärare).

## *Ta bort inställningsnycklar och skiftnycklar.*

- Ha för vana att alltid kolla att nycklar och inställnings-skiftnycklar är borttagna från verktyget innan det sätts igång.

## *Undvik oavsiktlig start av maskinen.*

- Se till att strömbrytaren är i "off" läget när elsladden sätts i eluttaget.

## *Använd en utomhusmärkt förlängningssladd.*

- När verktyget används utomhus, använd bara förlängningssladdar avsedda för utomhusbruk och märkta för det.

## *Var uppmärksam.*

- Tänk på vad du gör. Använd sunt förnuft och använd inte verktyget när du är trött.

## *Kolla efter skadade delar.*

- Före fortsatt användning av verktyget, kontrollera det noggrant för att bedöma att det kommer fungera korrekt och uträtta sin avsedda funktion.
- Kontrollera rörliga delar med avseende på korrekt uppriktning och fastsättning samt att de inte är trasiga. Kontrollera vidare deras montering och andra förhållanden som kan påverka verktygets funktion.
- Ett skydd eller annan del som är skadad måste på ett korrekt sätt repareras eller bytas ut av ett godkänt servicecenter om inte annat är föreskrivet i denna instruktionsmanual.
- Låt defekta strömbrytare bytas av ett godkänt servicecenter.
- Använd inte verktyget ifall strömbrytaren inte sätter igång det.

## *Varning.*

- Användandet av andra tillbehör eller tillsatser än de som rekommenderas i denna bruksanvisning kan medföra risk för personskador.

## *Låt ditt verktyg repareras av en kvalificerad person.*

- Detta elektriska verktyg uppfyller de relevanta säkerhetsreglerna. Reparationer skall bara utföras av kvalificerade personer som använder originalreservdelar, annars kan avsevärd fara för användaren uppkomma.

## *Buller*

- Typiska A-vägda bullernivåer bestämda enligt EN 61029-1:2009 :

Ljudtrycksnivå ( $L_{PA}$ ): 80 dB

Ljudeffektsnivå ( $L_{WA}$ ): 93 dB

Osäkerhet (K): 2,5 dB

## EG-FÖRSÄKRAN OM ÖVERENSSTÄMMELSE

Vi, SSM PRODUKT AB, Vaksala-Eke, 75594, Uppsala, Sverige försäkrar härmed att skridskoslipmaskinen SSM-2, till vilken denna försäkrans hänför sig, är i överensstämmelse med följande standarder:

EN 61029-1:2009, EN 55014-1:2006, EN 61000-3-2:2006, EN 61000-3-3:2008, EN 55014-2:1997 & A1:2001 & A2:2008 i enlighet med rådsdirektiven 2004/108/EC, 2006/42/EC och 2006/95/EC.



Stefan Gustavsson  
(underskrift, namn)

Uppsala, November 21, 2014  
(plats, datum)

# SPECIFIKA SÄKERHETSFÖRESKRIFTER OCH SYMBOLER



**VARNING!**



**LÄS BRUKSANVISNINGEN  
INNAN MASKINEN ANVÄNDS**



**ÖGON- OCH  
HÖRSELKYDD KRÄVS**

Maskinen får endast användas till att slipa undersidan på skridskoskenor. Spänn alltid fast skridskoskenan i hållaren. Slipa **ALDRIG** skridskon på fri hand. *Det är viktigt med stöd vid arbetet för att få bästa möjliga resultat, minimera kroppsexponeringen och undvika förlust av kontroll.*

Kontrollera att skyddslocket för slipskivan sitter bra innan maskinen används för att minimera risken av flygande spillror. Håll händer och kropp borta från den roterande slipskivan. *Kontakt med en roterande slipskiva eller delar från en exploderande slipskiva kan resultera i allvarliga skador.*

Använd bara slipskivor godkända av SSM Produkt AB. Använd slipskivor med korrekt storlek och form. *Icke godkända slipskivor kan vara farliga!*

Håll slipskivan säkert fastspänd.

När du spänner fast slipskivan, använd aldrig skadad eller inkorrekt fläns, flänsbricka eller mutter. *Flänsen och flänsbrickan är speciellt designade för denna maskin, för optimala prestanda och säkerhet.*

## **Säkerhetsregler specifika för slipning:**

Använd bara slipskivstyper som är rekommenderade för ditt elverktyg och det specifika skyddet designat för den valda slipskivan.

*Slipskivor som inte är avsedda för elverktyget kan vara osäkra därigenom att skyddsanordningen fungerar sämre.*

Skyddet måste vara säkert fäst på elverktyget och positionerat för maximal säkerhet, så minsta möjliga del av slipskivan är exponerad emot användaren. *Skyddet hjälper till att skydda användaren från delar av en slipskiva som brister. Det minskar också risken för skada genom kroppskontakt med slipskivan.*

Slipskivor får användas bara för rekommenderad tillämpning. Till exempel: slipa inte med sidan av kapskivor. *Kapskivor med slipverkan är avsedda för slipning vid periferiytan. Sidokrafter på dessa skivor kan få dem att brista.*

Använd alltid oskadade skivflänsar som är av rätt storlek och form för din valda slipskiva.

*Rätt slipskivfläns stödjer slipskivan och minskar därmed möjligheten till att slipskivan går sönder. Flänsar för kapskivor kan vara annorlunda än de för slipskivor.*

Använd inte nedslitna slipskivor från större elverktyg.

*Slipskivor avsedda för större elverktyg är inte lämpade för den högre hastigheten hos ett mindre verktyg och kan brista.*

# FUNKTIONELL BESKRIVNING

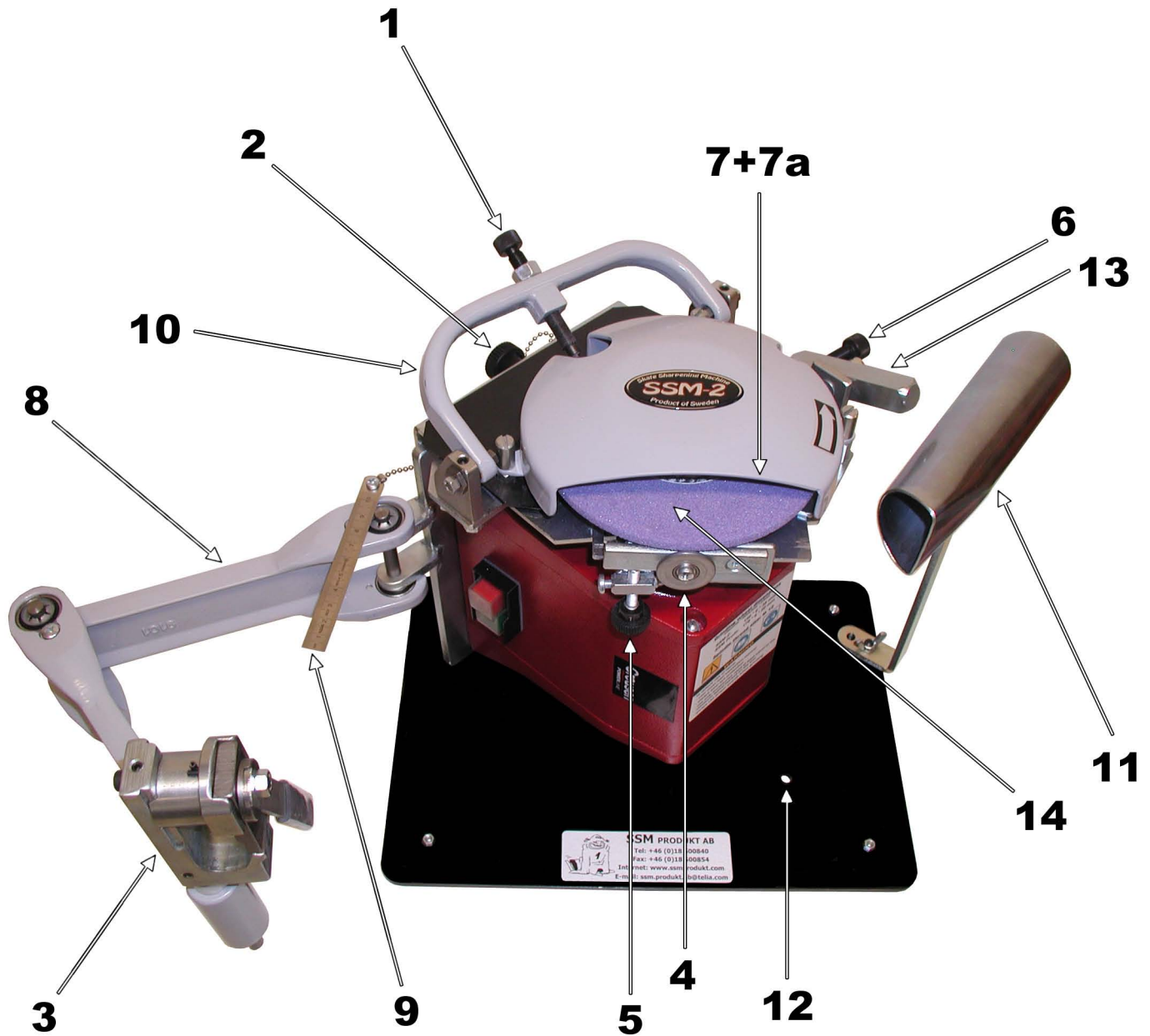

- 1. Diamant för skålrivning
- 2. Justerskruv
- 3. Hållare
- 4. Stödrulle
- 5. Inställningsskruv
- 6. Diamant för planrivning
- 7. Skyddslock
- 7a. Framkant på skyddslock.

- 8. Ledarm
- 9. Linjal
- 10. Skålrivarbygel
- 11. Utsugningsrör
- 12. Fastmonteringshål
- 13. Planrivare
- 14. Slipskiva

# FUNKTIONELL BESKRIVNING (fortsättning)

Maskinen är avsedd för att göra den slutliga slipningen på skridskoskenan (plan- eller skålslipning). Detta görs genom att manuellt dra skridskoskenan (monterad i en hållare) mot en lämpligt riven, roterande slipskiva. Den öppna konstruktionen av maskinen tillåter konstant och lätt övervakning av slipningen.

Maskinen är byggd runt en modifierad elektrisk slipmaskin med en fastsatt ledarm. Den elektriska motorn är fäst vid en bottenplatta. Det är tänkt att bottenplattan skall vara horisontel. Axeln på den elektriska motorn kommer då vara vertikal. På axeln sitter följande monterat: en fläns, en slipskiva, en flänsbricka, en balansbricka och en fastspänningsmutter. Detta är till en del täckt av skyddslocket.

1. Diamanten för skålrivning används till att riva slipskivan och sitter i skålrivaren (10).
2. Justerskruven används till att flytta skålrivaren (10) inåt eller utåt. Detta görs genom att skruva den medurs (utåt) eller moturs (inåt).
3. Hållaren används för att spänna fast skridskoskenan. Placera skenan mellan den övre och undre käften. Vrid handtaget och den övre käften rör sig upp eller ner.
4. Stödrullen används för att få skålen i skenan centrerad genom att styra det vertikala läget av hållaren (3). När en skena ska skålslipas, placera skenan ovanpå stödrullen.
5. Inställningsskruven används till att flytta stödrullen (4) upp eller ned. Detta görs genom att skruva den medurs (upp) eller moturs (ner). När stödrullen ska flyttas neråt så måste armen den sitter på tryckas ner.
6. Diamanten för planrivaren används till att riva slipskivan och sitter i planrivaren (13).
7. Skyddslocket skyddar ifall en slipskiva skulle spittras. Det hindrar även spridningen av gnistor. Locket monteras fast med tre toppmutterar.
8. Ledarmen är en flexibel, horisontell arm. Hållaren (3) placeras i plastbussningen på den främre ledarmen.
9. Linjalen (skalan i mm.) är till för att mäta på skålrivaren (10). Mät från underdelen på diamantskallen till bygeln på skålrivaren. Måttet ger skålradien som blir på skridskon. Se "INSTÄLLNINGAR".
10. Skålrivaren används med en diamant till att riva slipskivan. Diamanten dras fast med muttern. Använd diamant SD-80 eller D-80. Denna anordning ska användas när skridskoskenan ska skålslipas.

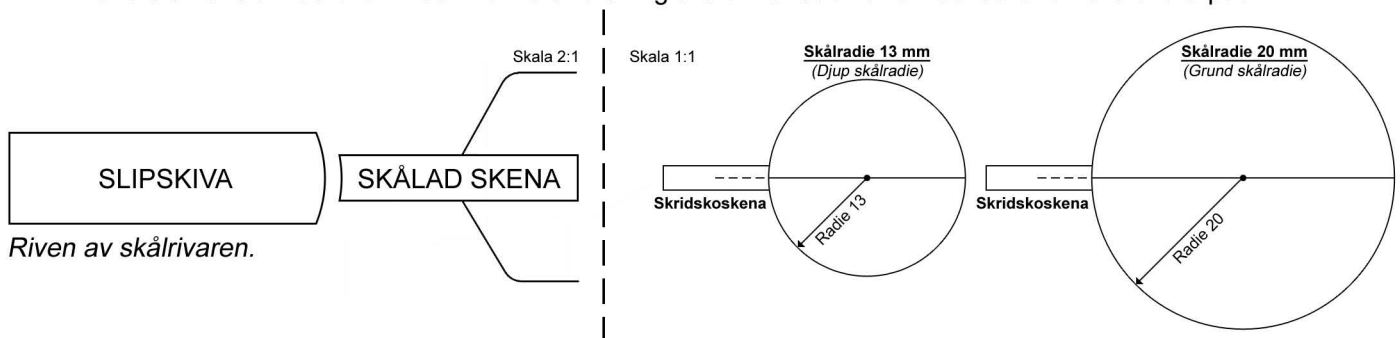

11. Utsugningsröret är avsett för att samla upp gnistor och annat skräp som uppstår vid slipning och rivning av slipskivan. Spänn fast den med vingmuttern på bottenplattan i den vinkel du föredrar. Anslut därefter ett passande utsug.
12. Fastmonteringshålet kan användas för att spänna fast maskinen i ytan där den är placerad. Använd en skruv genom hålet.
13. Planrivaren används med en diamant till att riva slipskivan. Använd diamant SD-50, SD-80 eller D-80. Denna anordning ska användas när skridskoskenan ska planslipas.



14. Slipskivan roterar motsols och används till att slipa skridskoskenan. Slipskiva S-2/HP70, S-2/ME60, S-2/KB80, S-2/KB60 eller S-2/60 rekommenderas.

# MONTERING

Din skridskoslipmaskin SSM-2 levereras komplett och skyddad inuti sin transportlåda. Ta ur allt innehåll i lådan och granska så att innehållet inte ådragit sig någon skada under transporten. Ditt SSM-2 paket ska innehålla följande:

BESKRIVNING	BENÄMNING	ANTAL
Bruksanvisning	SSM-2 Manual.se	1
Utsugningsrör	UT	1
Skridskohållare	H-5, H-8 eller H-10	1
Insexnyckel	AS 2.5 mm	1
Insexnyckel	AS 4 mm	1
Dubbelsidig U-nyckel	DEW 8,10 mm	1

## Förberedelser:



### **OBSERVERA!**

VID INGREPP I MASKINEN, HÅLL DEN OM MÖJLIGT BORTKOPPLAD FRÅN STRÖMKÄLLAN.

Placera maskinen på en stabil, jämn yta.

Maskinen kan spännas fast genom att dra en skruv genom hålet (12) i bottenplattan.

Maskinen levereras med en monterad och balanserad slipskiva.

Se UNDERHÅLL: BYTA OCH BALANSERA SLIPSKIVAN (på sidan 12) om du vill byta eller balansera slipskivan.

När maskinen kommer från SSM Produkt AB så är slipskivan och diamanten förinställda med en skålradien på 20 mm. Se ANVÄNDNING: INSTÄLLNINGAR (på sidan 9) när du vill ändra skålradien.

SE TILL ATT DIAMANTERNA INTE LIGGER EMOT SLIPSKIVAN NÄR MASKINEN STARTAS. Om nödvändigt, justera diamanterna utåt. Diamant (6) ska skruvas direkt. För diamant (1), använd justerskruven (2).

SE TILL ATT STÖDRULLEN INTE LIGGER EMOT SLIPSKIVAN NÄR MASKINEN STARTAS. Följ anvisningarna under ANVÄNDNING: INSTÄLLNINGAR (på sidan 9) för att justera stödrullen om nödvändigt.

Montera utsugningsröret (11) och anslut ett lämpligt utsug. Detta kommer minska mängden gnistor och andra partiklar. För kompletterande skydd bör en passande ansiktsmask som täcker mun och näsa bäras.

Se till att du alltid har skyddsglasögon och hörselskydd på dig när maskinen används.



# ANVÄNDNING

## INSTÄLLNINGAR innan slipning

### Balansera slipskivan

Om nödvändigt, byt ut slipskivan och/eller balansera slipskivan. (Se UNDERHÅLL: BYTA OCH BALANSERA SLIPSKIVAN.)

### Justera stödrullens läge

Om nödvändigt, justera läget på stödrullen (4). Den ska ligga så nära slipskivan som möjligt utan att nudda den.

Alltså, när slipskivan blir mindre med tiden genom upprepade rivning och slipning (eller blir större genom ett skivbyte) så måste läget justeras. Detta görs genom att först lossa muttern (M) på vänstra sidan av rullens hållare. (Undvik skruven som går genom den plana fjädern på högra sidan.) Det går nu att flytta rullens hållare genom att knacka eller trycka på den. Dra fast när stödrullen är i ett bra läge.

(Se till att rullen inte nuddar slipskivan.)

### Rivning av slipskivan

**Skålrivning:** använd diamant (1) i skålrivaren (10). Du kan ändra skålradien genom att skruva diamanten in eller ut tills den är i korrekt position. Använd linjal (9) till att mäta från insidan av diamantskruvens huvud (måste vara en D-80 eller SD-80) till skålrivarbygeln (se Fig. B). De användbara gränserna är 8 till 38 mm. Spänn fast diamanten i sitt läge genom att dra fast muttern på diamantskraven.

Vid rivning av slipskivan förbrukas den och blir mindre. Använd justerskruv (2) till att flytta hela skålrivarkonstruktionen. Rör skålrivaren upp och ner samtidigt som du skruvar justerskraven långsamt. De sista rörelserna ska ge rivning. Rivningen ska utföras mjukt så att diamanten eller slipskivan inte skadas.

**Planrivning:** använd diamant (6) i planrivaren (13). Skruva diamanten långsamt inåt samtidigt som du rör planrivaren upp och ner (så att diamanten rör sig upp och ner förbi slipskivan). De sista rörelserna ska ge rivning. Riv mjukt.

### Justera stödrullens höjd

Vid skålslipning måste skålen vara centrerad under skenan. En justering behövs ifall tjockleken på skenan har ändrats.

Se CENTRERING AV SKENAN VID SKÅLSLIPNING på nästa sida.

### Justera vinkeln på planrivaren

Detta behövs normalt inte. Hursomhelst är det beskrivet under JUSTERING AV PLANRIVARE på nästa sida.

A

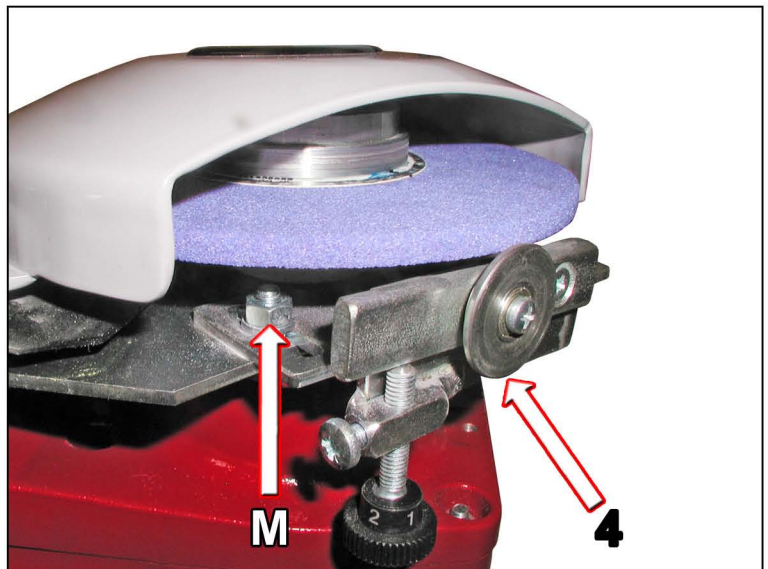

B

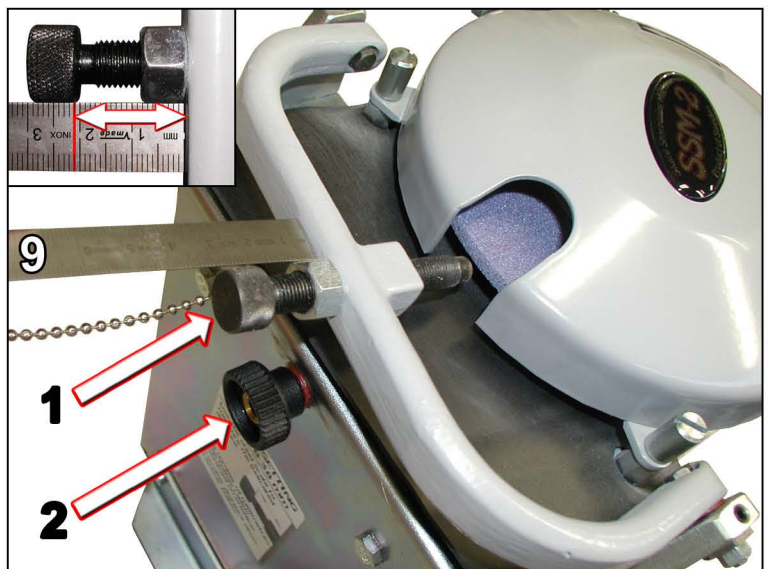

C

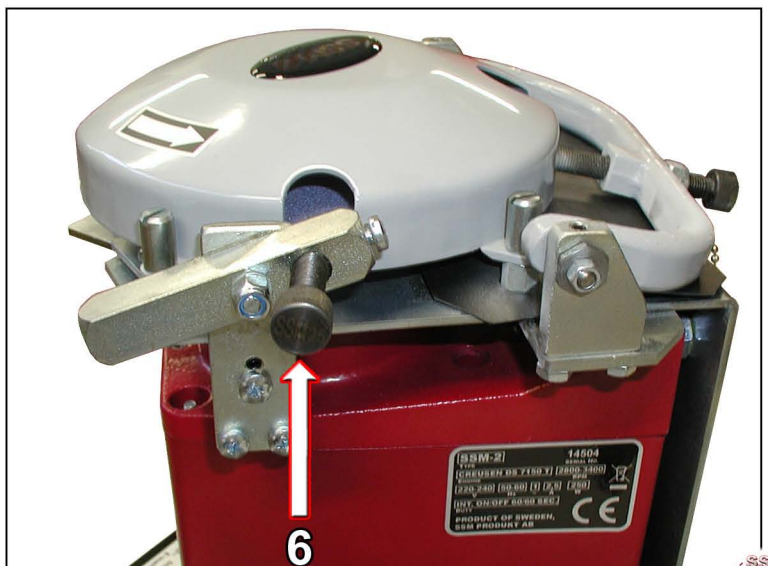

# ANVÄNDNING (fortsättning)

## CENTRERING AV SKENAN VID SKÅLSLIPNING

Det är viktigt att du får skålen i centrum på skridskoskenan.

När du har skärpt skivan ordentligt sätter du in skridskon i hållaren med exempelvis spetsen till vänster.

Dra några gånger fram och tillbaka mot skivan.

Ta ur skridskon och vänd den så att spetsen kommer till höger. (Skenan är nu upp och ner.)

Tryck till lätt mot skivan så det blir ett litet slipmärke. Passar tryckmärket in i skålen (märke A) är stödrullen rätt inställd.

Täcker märket den nedre delen av skenan (märke C eller E), ligger stödrullen för högt upp.

Justera rullen nedåt. Täcker märket den övre delen (märke B eller D), justera stödrullen uppåt.

Skälet till att man behöver göra om denna inställning då och då, är att tjockleken på vissa skenor skiljer sig åt.

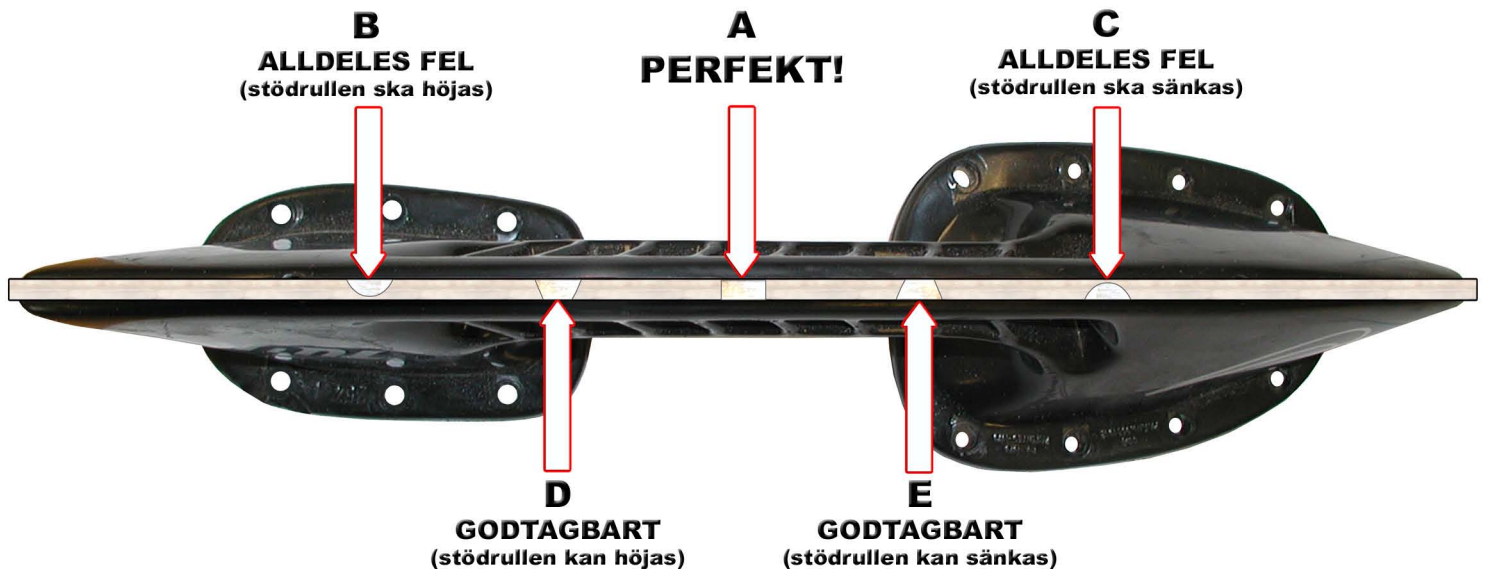

## JUSTERING AV PLANRIVARE

Planrivaren justeras genom att lossa låsskruven och ställa rätt vinkel med justerskruven (insexskruven).

Rätt vinkel får man genom följande:

Riv slipskivan. Slipa en skridsko, vänd sedan skridskon i hållaren och gör ett litet tryckmärke på skenan (se skålrivning).

Jämför med CENTRERING AV SKENAN VID SKÅLSLIPNING ovan.

Får man ett märke som liknar märke B eller C så ligger vinkeln fel. Justera och prova igen.

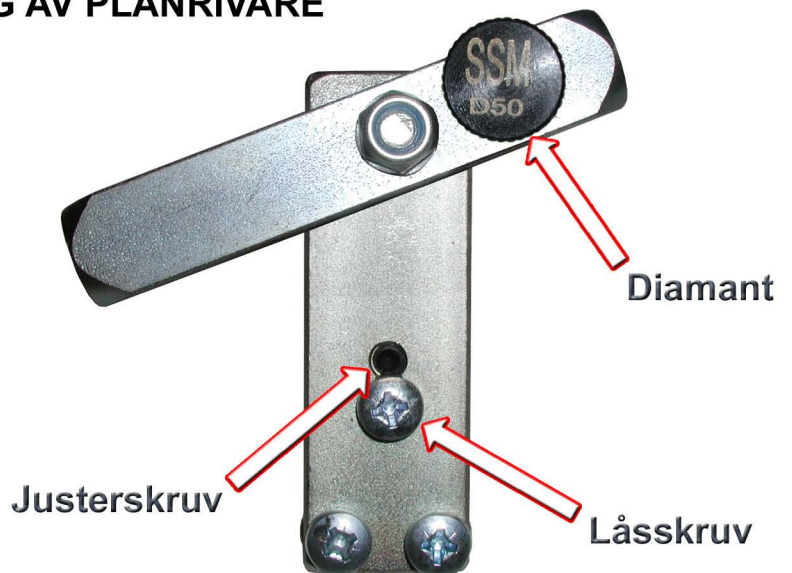

## INFORMATION OM SKRIDSKOSKENOR

Skridskon kan delas in i olika ungefärliga delar som visas här nedan.

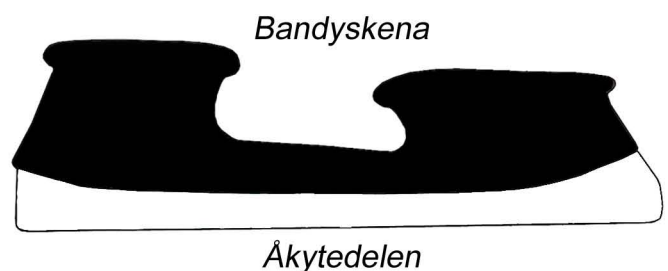
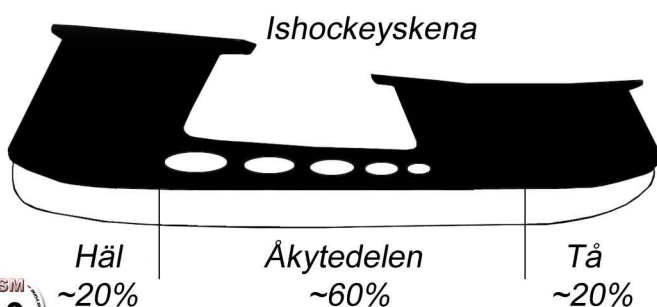

# ANVÄNDNING (fortsättning)

## SLIPNING AV SKRIDSKOSKENA (råd)

### Riv slipskivan

Koppla in maskinen i eluttaget och starta den. Använd diamant (1 eller 6) till att riva slipskivan så den ger den efterfrågade formen under skenan (plan eller önskad skålradie).

Om slipskivan känns slö ska den rivas, även om du inte vill ändra dess form.

*Skålradie: Ishockeyskridskor och Konståkningsskridskor.*

*Plan: Bandykridskor och Långfärdsskridskor*

### Rätta till eventuell skada på skridskoskenan

Kolla skridskoskenan efter skador. Om du upptäcker stora skador, använd ett bryne så att skenan blir jämn på sidorna.

Spänn sedan fast skridskon i hållaren (3).

Slipa den två gånger med ett konstant tryck mot slipskivan, se figuren:

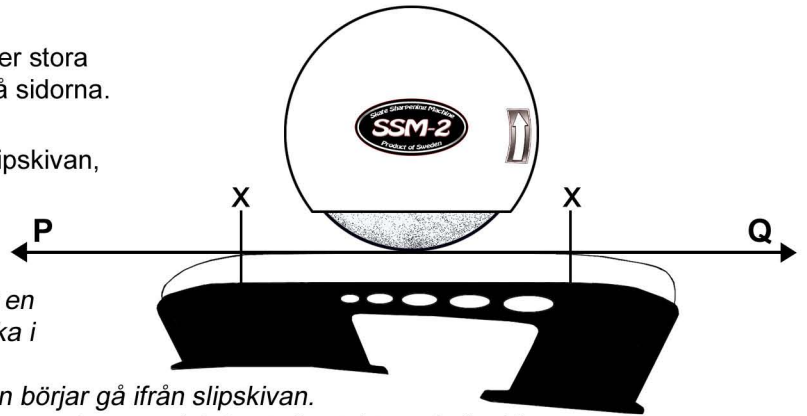

Vid slipning ska skridskoskenan hållas riktad efter en rak linje (PQ i figuren). Rör skenan fram och tillbaka i dessa riktningar.

De två "X" punkterna i figuren markerar där skenan börjar gå ifrån slipskivan.

Påbörja sliprörelsen "i luften" utanför en X-punkt, gör sedan en mjuk första kontakt med slipskivan.

Vid den andra X-punkten kommer skenan att gå ifrån slipskivan. Fullfölj rörelsen en bit utan kontakt med slipskivan med skenan kvar på stödrullen, innan du vänder tillbaka och gör rörelsen i andra riktningen.

Kolla om det finns några skador kvar under skenan. Om det gör det måste du fortsätta slipningen tills de är borta.

### Avslutande slipning

När det inte finns några skador kvar så ska hela skenan slipas, långsamt och mjukt inklusive de runda ändarna.

För att få en bättre ytfinish samt att undvika att alltför mycket material försvinner från de runda ändarna, ska endast ett lätt tryck användas mot slipskivan. Utför rörelsen nedan (A+B+C eller C+B+A). Kom ihåg att rörelsen B ska vara rak.

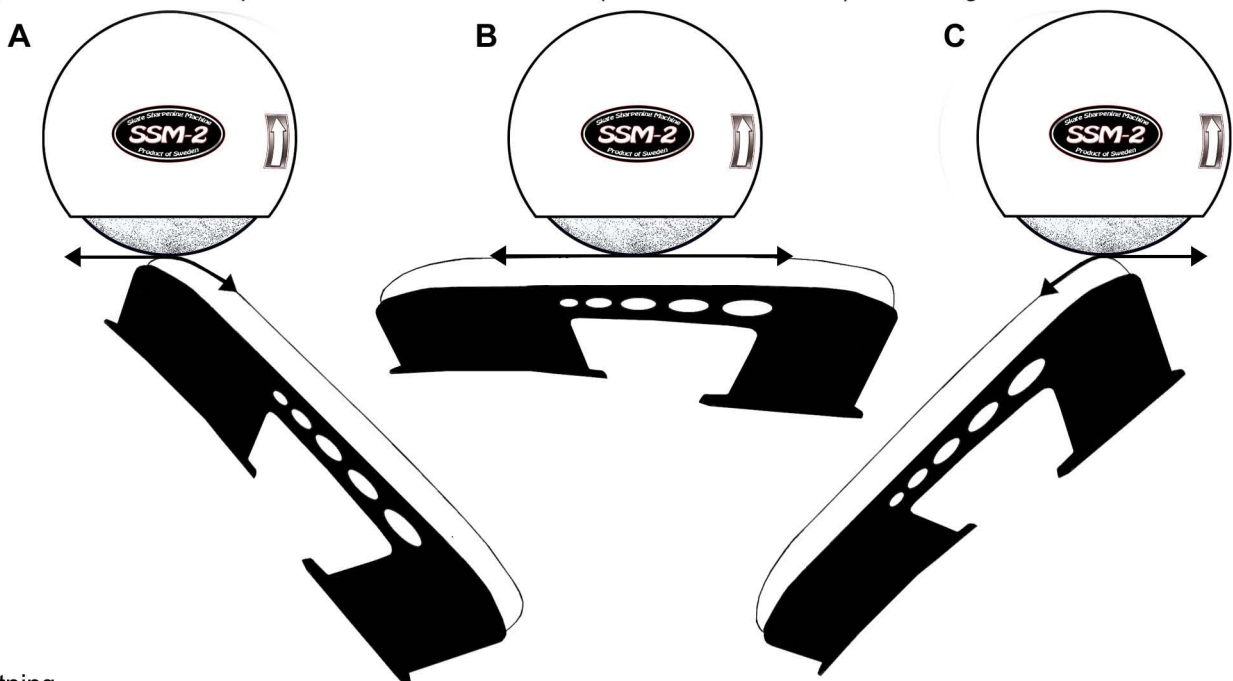

### Avslutning

Använd ett plant bryne ungefär två gånger på varje sida av skenan för att få bort eventuella grader som uppstått.

### OBSERVERA!

Vid skålslipning måste skridskoskenan alltid ha kontakt med stödrullen (4).

Dra inte skridskon alltför långsamt mot slipskivan. Tryck den inte för hårt mot slipskivan.

Skridskoskenan kan bli "bränd" genom alltför kraftig lokal värmeutveckling!

Vid slipning ska alltid händerna vara på skridskon och inte på hållaren. Lägg inte för stor tyngd på skridskon med dina händer. Annars kan skridskoskenan vippa från det horisontella planet.

# UNDERHÅLL

## BYTA OCH BALANSERA SLIPSKIVAN

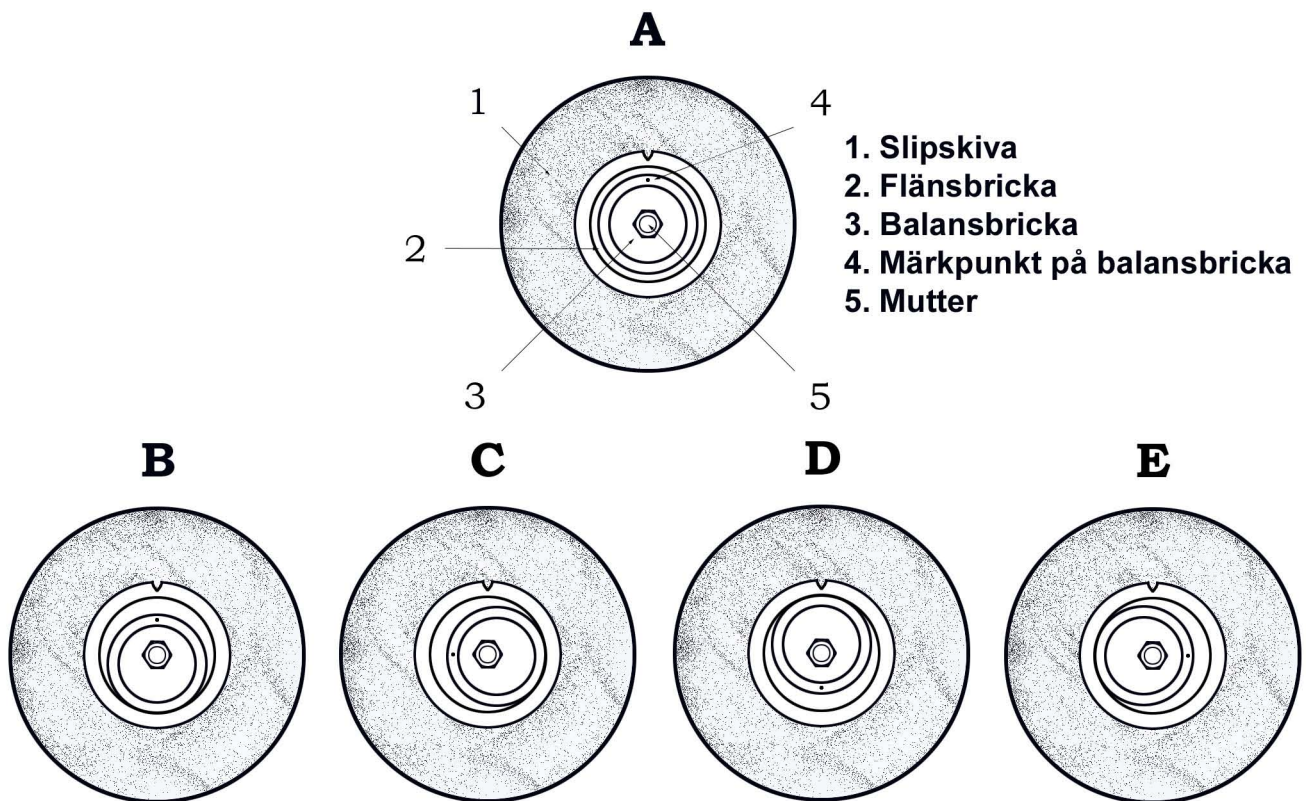

- (1)** Testa först slipskivan genom att hålla skivan på fingret (genom axelhålet) och försiktigt knacka på den. Lyssna på klangen för att kontrollera att skivan inte är spräckt.  
Ta bort skyddslocket, muttern, balansbrickan, flänsbrickan, flänsen och den gamla slipskivan.  
(För att undvika skakningar p.g.a. sned montering bör du noggrant rengöra fläns, flänsbricka och slipskivans monteringsyta före montering.)  
Placera därefter den nya slipskivan på flänsen. Lagg på flänsbrickan och balansbrickan (i neutralt läge, uppåt med märkpunkten mot kl 12).  
Dra fast muttern när slipskivan är riktad med en vald markering mot klockan 12.  
Starta slipmaskinen och riv slipskivan med någon av diamanterna. Glöm inte att ha skyddslocket på!  
Om slipskivan vibrerar justera enligt följande punkter. (Slipskivan kommer fränge sig vibrationer till hela maskinen, dessa känner man lättast vid slutet av ledarmen precis vid skridskohållaren.)
- (2)** Ställ slipskivan återigen med dess markering mot kl 12, lossa muttern och förskjut balansbrickan något mot kl 6. Dra fast muttern och starta slipmaskinen. Memorera hur mycket slipskivan vibrerar (B).
- (3)** Samma som punkt (2), men med märkpunkten mot klockan 9 resp. 6 och 3.  
Balansbrickan ska förskjutas lika mycket, dvs. ha samma excentricitet för respektive klockslag (C, D, E).
- (4)** Om ett klockslag ger mindre vibrationer än de övriga, vrid då märkpunkten dit.  
Ger två klockslag mindre vibrationer än de andra, ställ märkpunkten mellan dessa två.  
Dra sedan fast slipskivan med balansbrickan något förskjuten.  
Starta slipmaskinen och riv slipskivan. Vibrerar slipskivan för mycket görs en finjustering.
- (5)** Om finjustering behövs, förskjut balansbrickan bit för bit mot mitten eller utåt eller något i sidled.  
Starta slipmaskinen, riv slipskivan och prova hur vibrationerna minskar för varje justering tills de så gott som upphör.

# UNDERHÅLL (fortsättning)

## SERVICE

Används maskinen korrekt och endast för skridskoslipning, behöver sällan någon service utföras. Dock behöver slipskiva samt diamanter regelbundet bytas. Slipskivan bör bytas ut när avståndet mellan slipskivans ytterdiameter och sprängskyddets kant (7a) har minskat till ca. 10 mm. (Slipskivans diameter är då under 120 mm och bör bytas ut för att ge ett bra slipresultat).

För att bibehålla maskinens prestanda och för att få ett bättre slipresultat, se till att alltid hålla maskinen ren. Gör ren utsidan, ta bort slipdamm med en mjuk borste om det skulle behövas.

**WARNING!** En fullständig service ska alltid genomföras av kvalificerad tekniker. Vid egna ingrepp i maskinen, se till att alltid dra ur stickkontakten. Denna elektriska maskin följer de relevanta säkerhetsföreskrifterna. För att undvika fara ska elektriska ingrepp utföras av kvalificerad tekniker.

För elverktyg med typ Y fäste: om ett byte av elsladden är nödvändigt så måste det göras av tillverkaren eller hans agent för att undvika en säkerhetsrisk.

## TEKNISKA SPECIFIKATIONER OCH DIMENSIONER

<b>HÖJD</b>	(utan hållare och utsugningsrör):	<b>320 mm</b>
<b>BREDD</b>	(utan hållare och utsugningsrör):	<b>250 mm</b>
<b>LÄNGD</b>	(utan hållare och utsugningsrör):	<b>350 mm</b>
<b>VIKT</b>	(utan hållare och utsugningsrör):	<b>14.8 kg</b>
<b>EFFEKT:</b>		<b>250 W</b>
<b>SPÄNNING:</b>		<b>220-240 V</b>
<b>FREKVENS:</b>		<b>a.c. (1-fas) 50-60 Hz</b>
<b>VARVTAL MAX:</b>		<b>2800-3400 varv/min</b>

<b>SLIPSKIVA (TYP):</b>	<b>Typ S-2 från SSM</b>
<b>SLIPSKIVA (DIMENSION):</b> (Diameter * Tjocklek * Axel)	<b>150 * 6 * 38 mm</b>

<b>DIAMANT:</b>	<b>För planrivning: SD-50, SD-80 eller D-80.</b> <b>För skålrivning: SD-80 eller D-80.</b>
-----------------	---

**MASKINEN ÄR GJORD FÖR INTERMITTENT DRIFT (på 60s / av 60s).**

Den finns också i en 110-120 V version som är godkänd för .

**Din SSM Produkt AB distributör:**

# TILLBEHÖR

## SLIPSKIVOR

**S-2/60**



*Rosa*  
Kornstorlek 60  
Standardskiva

**S-2/HP70**



*Gul*  
Kornstorlek 70: special  
För professionella lag

**S-2/ME60**



*Rosa/lila*  
Kornstorlek 60: keramisk  
Utmärkt på alla ståltyper

**S-2/KB80**



*Ljusblå*  
Kornstorlek 80: keramisk  
För professionella lag

## DIAMANTAVRIVARE

**D-80**



Naturdiamant  
För:  
Skålrivaren &  
Planrivaren

**SD-80**



Syntetisk diamant  
För:  
Skålrivaren &  
Planrivaren

**SD-50**



Syntetisk diamant  
För:  
Planrivaren

## BRYNEN

**B-SSM**



Keramiskt (kiselkarbid)  
En fin kornstorlek  
Storlek: 75x18x10 mm

**BB-SSM**



Keramiskt (kiselkarbid)  
Likadan som B-SSM  
Storlek: 75x25x10 mm

**CB-SSM**



Keramiskt (aluminiumoxid)  
Två olika kornstorlekar  
Storlek: 75x18x10 mm

**DB-SSM**



Diamantbryne  
Precisionsverktyg  
Hanteras varsamt!  
Storlek: 75x25x5.5 mm

## UTSUG

**U-840**



Svetsrökutsug  
Väldigt hög kvalitet  
Använder filter U-324

**NQS-500**



Dammsugare  
Väldigt stark och tyst motor  
Använder ett cyclonlopp

# TILLBEHÖR

## UTRUSTNING

**V-2**



Transportlåda för SSM-2  
Storlek: 420x330x360 mm  
Väldigt tålig för slag och stötar

**BEC**



Vinkeltestare:  
Kontrollerar att en slipning  
är centrerad under skenan.

**SKR**



Skenriktare:  
Används för att göra  
böjda skridskoskenor raka.

## SKRIDSKOHÅLLARE

**H-5**



Orginalhållaren  
För:  
Ishockey och Bandy  
(inte små barnskridskor)

**H-7**



Målvaktshållare  
För:  
Alla målvaktsskridskor

**H-8**



Universalhållare  
För:  
Alla skridskor (inte långfärd eller  
vissa konståkningsskridskor)

**H-10**



Universalhållare  
För:  
Alla skridskor (inte vissa  
konståkningsskridskor)

**H-10 S**



Konståkningshållare  
För:  
Konståkningsskridskor samt specialmodeller  
(som Matrix och Paramount)