

# Spelregler för Futsal

Beställningar:

Svenska FotbollFörlaget AB

[www.fotbollforlaget.se](http://www.fotbollforlaget.se)

E-post: [distribution@holmbergs.com](mailto:distribution@holmbergs.com)

Telefon: 040-660 66 50 Fax: 040-660 66 70

Adress till förlaget:

Svenska FotbollFörlaget AB

Box 1216, 171 23 Solna

Besöksadress: Evenemangsgatan 31, Solna

Telefon: 08-735 95 13

E-post: [forlaget@svenskfotboll.se](mailto:forlaget@svenskfotboll.se)

[www.fotbollforlaget.se](http://www.fotbollforlaget.se)

### **Spelregler för Futsal 2014/2015**

ISBN 978-91-85961-30-6

© Svenska FotbollFörlaget AB

Översättning: Jan Berg

Original och tryck: Holmbergs i Malmö AB, 2016

## UNDANTAG FRÅN SPELREGLERNA

Om nationsförbundet godkänner det och spelreglernas principer följs, får reglernas tillämpning ändras i matcher för spelare under 16 års ålder, damspelare, veteranspelare (över 35 år) och spelare med funktionshinder.

Vilken som helst, eller alla, av följande ändringar är tillåtna:

- spelplanens storlek
- bollens storlek, vikt och material
- avståndet mellan målstolparna och målribbens avstånd från marken
- speltiden
- avbytare

Ytterligare ändringar tillåts endast med medgivande av FIFA Refereeing Department och tillåtelse av FIFA Futsal Committee.

### Män och kvinnor

Då maskulint genus används i Spelreglerna för Futsal för att benämna domare, spelare eller funktionärer, är det för att förenkla texten och avser både män och kvinnor.



REGEL 1 – SPELPLANEN .....	6
REGEL 2 – BOLLEN .....	13
REGEL 3 – ANTAL SPELARE .....	15
REGEL 4 – SPELARNAS UTRUSTNING .....	19
REGEL 5 – DOMARNA .....	22
REGEL 6 – ASSISTERANDE DOMARNA .....	26
REGEL 7 – SPELTIDEN.....	30
REGEL 8 – SPELETS START OCH ÅTERUPPTAGANDE .....	34
REGEL 9 – BOLLEN I OCH UR SPEL .....	37
REGEL 10 – HUR MÅL GÖRS.....	38
REGEL 11 – OFFSIDE .....	39
REGEL 12 – OTILLÅTET SPEL OCH OLÄMPLIGT UPPTÄDANDE .....	40
REGEL 13 – FRISPARK .....	44
REGEL 14 – STRAFFSPARK .....	52
REGEL 15 – INSPARK.....	55
REGEL 16 – MÅLKAST.....	58
REGEL 17 – HÖRNSPARK .....	60
METODER ATT UTSE VINNARE I EN MATCH .....	62
TEKNISKA OMRÅDET .....	65
DEN RESERVASSISTERANDE DOMAREN .....	67
DOMARENS OCH ASSISTERANDE DOMARENS TECKEN.....	68
TOLKNING AV SPELREGLER FÖR FUTSAL OCH RIKTLINJER FÖR DOMARE .....	77

### **Spelplanens yta**

---

Matcher ska spelas på plan, slät och icke skrovlig yta, företrädesvis gjord av trä eller konstgjort material, i enlighet med tävlingsbestämmelserna. Cement och asfalt ska undvikas.

Konstgräsplaner tillåts i exceptionella fall och endast i nationella tävlingar.

### **Spelplanens markeringar**

---

Spelplanen måste vara rektangulär och markeras med linjer. Dessa linjer tillhör områdena till vilka de är gränser och måste vara lätta att skilja färgmässigt från spelplanens färg.

De två längre gränslinjerna kallas sidlinjer och de två kortare linjerna kallas mållinjer.

Spelplanen delas upp i två halvor av en mittlinje, vilken möter mittpunkterna av de två sidlinjerna.

Mittpunktsmarkeringen är vid mitten av mittlinjen. En cirkel med tre meters radie är markerad runtom den.

En markering måste göras utanför spelplanen, fem meter från hörncirkeln och i rät vinkel mot mållinjen, för att säkerställa att försvarsspelare håller detta avstånd vid hörnspark. Bredden på markeringen är åtta centimeter.

Ytterligare två markeringar, vardera 5 meter till vänster och höger om den yttre straffpunkten, måste göras för att indikera det minsta avståndet som skall hållas när en sparkläggs från yttre straffpunkten. Bredden på markeringen är åtta centimeter.

## Mått

---

Längden på sidlinjen måste vara större än längden på mållinjen.

Alla linjer måste vara åtta centimeter breda.

För icke-internationella matcher är måtten som följer:

Längd (Sidlinje)	minimum	25 m
	maximum	42 m
Bredd (Mållinje)	minimum	16 m
	maximum	25 m

För internationella matcher är måtten som följer:

Längd (Sidlinje)	minimum	38 m
	maximum	42 m
Bredd (Mållinje)	minimum	20 m
	maximum	25 m

## Straffområdet

---

Två imaginära sexmeterslinjer dras från utsidan av varje målstolpe och i rät vinkel med mållinjen; i slutet av dessa linjer dras en kvartscirkel i riktning mot närmaste sidlinje, vardera med en radie av sex meter från utsidan av målstolpen. Den övre delen av varje kvartscirkel förenas av en 3.16-meterslinje som går parallellt med målet mellan målstolparna. Det område som avgränsas av dessa linjer är straffområdet.

I vardera straffområde finns en straffpunkt markerad sex meter från mittpunkten mellan målstolparna och med samma ekvidistans till dem.

### **Den yttre straffpunkten**

---

En andra markering är gjord 10 meter från mittpunkten mellan målstolparna och med samma ekvidistans till dem.

### **Hörncirkeln**

---

En hörncirkel med radien 25 cm dras från varje hörn inne på planen.

### **Mål**

---

Ett mål måste placeras i centrum av varje mållinje.

Ett mål består av två upprättstående stolpar med ekvidistans från hörnorna och sammanfogas av en horisontellt liggande målribba. Målstolparna och ribban måste vara gjord av trä, metall eller annat godkänt material. De måste vara kvadratiska, rektangulära, runda eller elliptiska till formen och får inte utsätta spelarna för fara.

Avståndet (invändigt mått) mellan stolparna ska vara 3 meter och från den underkanten av ribban till marken ska det vara 2 meter.

Bägge målstolpar och ribban ska ha samma bredd och djup, 8 cm. Näten ska vara gjorda av hampa, jute, nylon eller annat godkänt material och förankras på baksidan av målstolparna och ribban på lämpligt sätt. De måste vara ordentligt fästa och får inte störa målvakten.

Målstolparna och ribban måste vara i en annan färg än spelplanen.

Målen ska ha ett stabiliserande system som förhindrar dem från att välta.

Flyttbara mål får endast användas om de uppfyller detta krav.



## Bytesområde

---

Bytesområdena är områdena på sidlinjen framför spelarbänkarna. Syftet med detta beskrivs i Regel 3.

- De är placerade framför tekniska området och är 5 meter långa. De markeras på båda sidor med en 80 cm lång och 8 cm bred linje, varav 40 cm är på plan och 40 cm utanför.
- Området framför tidtagarens bord och 5 meter i sidled åt vardera håll från mittlinjen hålls fri.
- Ett lags bytesområde är placerat i mitten av planhalvan som försvaras av laget i fråga och byts i halvtid samt vid eventuella tilläggsperioder.

## Spelplanen

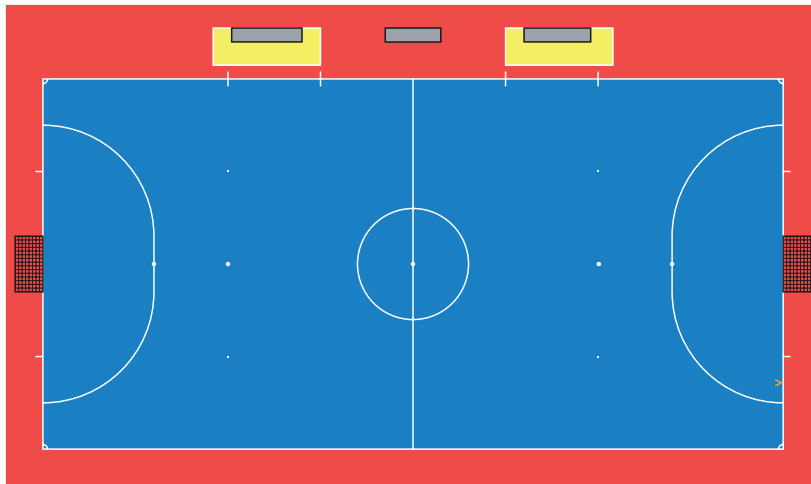

## Mått

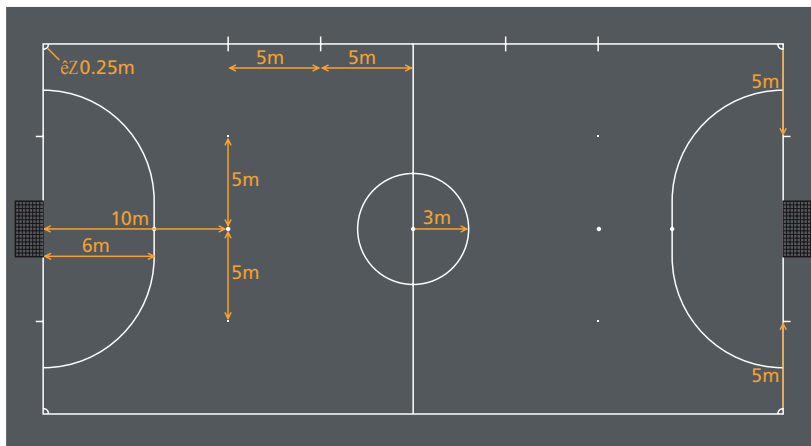

### Straffområdet

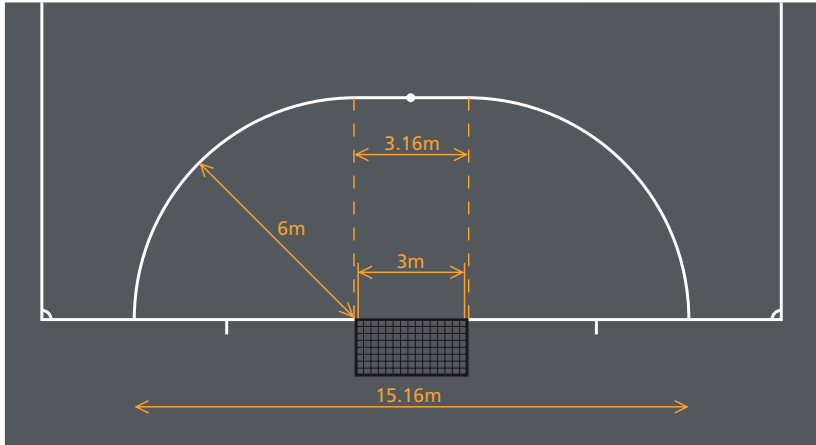

### Målet

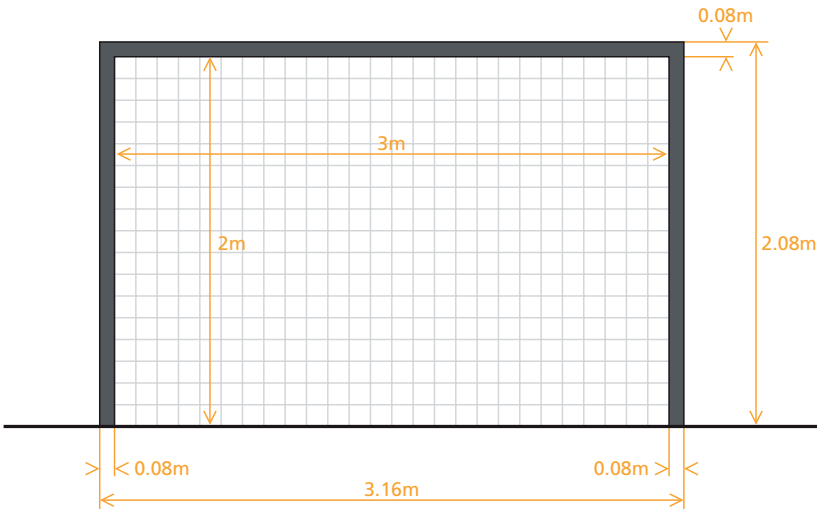

### Bytesområde och tekniskt område

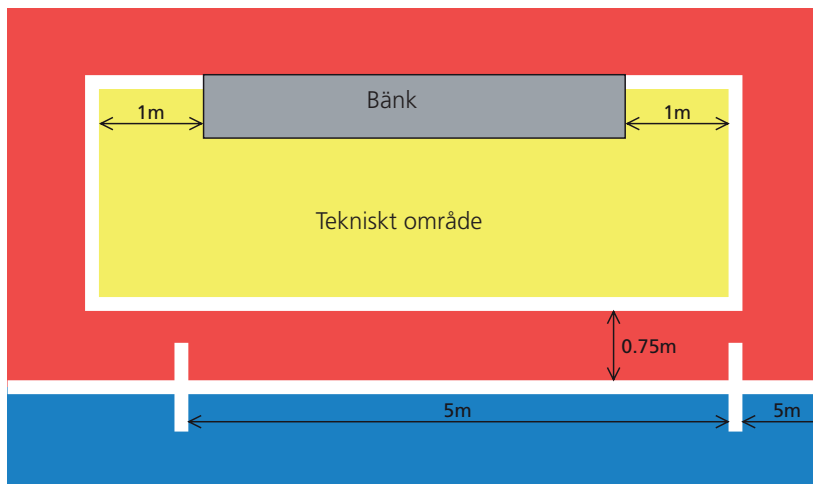

#### **Beslut 1**

*Det tekniska området måste uppfylla kraven i kapitlet "Tekniska området".*

## Egenskaper och mått

---

Bollen:

- är sfärisk
- är tillverkad av läder eller annat godkänt material
- har en omkrets ej större än 64 cm men inte mindre än 62 cm
- har en vikt ej större än 440 g men inte mindre än 400 g vid matchstart
- har ett tryck motsvarande 0,6 – 0,9 atmosfärer (600 – 900 g/cm<sup>2</sup>) vid havsytan
- får ej studsas mindre än 50 cm eller mer än 65 cm vid första studs då den släpps från en höjd av 2 m.

## Byte av defekt boll

---

Om bollen går sönder eller blir defekt under matchens gång stoppas matchen:

- matchen återupptas genom nedsläpp med reservbollen på den plats där den första bollen blev defekt om inte spelet stoppats i straffområdet, i vilket fall en av domarna släpper bollen på straffområdeslinjen på punkten närmast där den första bollen befann sig då spelet stoppades
- matchen återupptas genom att ta om sparken om bollen går sönder eller blir defekt vid direkt frispark utan mur, spark från yttre straffpunkten eller spark från straffpunkten ifall bollen inte vidrör stolparna, ribban eller spelare samt inga regelbrott begåtts

Om bollen går sönder eller blir defekt utanför spel (vid avspark, målkast, hörnspark, nedsläpp, frispark, straffspark eller inspark):

- återupptas spelet i enlighet med Spelregler för Futsal

Bollen får ej bytas under match utan godkännande av domarna.

## Märkning på bollen

---

I tillägg till bestämmelserna i Regel 2 får en boll som används i FIFA:s eller i konfederationernas tävlingsmatcher endast användas om de har något av följande officiella märken:

- det officiella "FIFA APPROVED"-märket
- det officiella "FIFA INSPECTED"-märket
- "INTERNATIONAL MATCHBALL STANDARD"-märket



**IMS**  
**INTERNATIONAL**  
**MATCHBALL**  
**STANDARD.**

Ett sådant märke på en boll anger att den blivit officiellt testad och funnits överensstämma med särskilda tekniska krav, speciella för varje märke, utöver minimikraven i Regel 2. Förteckning över tilläggskraven, speciella för varje märkning, måste vara godkända av IFAB. De institut som utför proven ska godkännas av FIFA.

I tävlingar anordnade av nationsförbund kan det krävas att bollar med något av dessa tre märken används.

## Annonsering

---

I matcher som spelas i officiella tävlingar arrangerade under överinseende av FIFA, konfederationerna eller medlemsförbunden får ingen form av kommersiell annonsering göras på bollen, med undantag av för symboler för tävlingen, tävlingsarrangören och bolltillverkarens varumärke. Tävlingsbestämmelserna kan reglera storleken och antalet sådana symboler.

## Spelare

---

En match spelas mellan två lag som vart och ett består av max fem spelare, varav en är målvakt.

En match får inte starta om något av lagen består av färre än tre spelare.

Matchen avbryts om ett av lagen har färre än tre spelare på spelplanen.

## Officiella tävlingar

---

Upp till maximalt nio avbytare får användas i en enskild match spelad i en officiell tävling arrangerad under överinseende av FIFA, konfederationerna eller medlemsförbunden. Tävlingsbestämmelserna måste klargöra hur många avbytare som får tas ut, upp till maximalt nio.

Antalet byten under match är obegränsat.

## Övriga matcher

---

I matcher för nationella A-lag får maximalt tio avbytare användas. I alla andra matcher får ett större antal avbytare användas förutsatt att:

- de berörda lagen kommer överens om det maximala antalet
- domarna informeras om det innan matchen

Om domarna inte informeras, eller om överenskommelse inte sker innan match tillåts inte fler än tio avbytare.

## Samtliga matcher

---

I samtliga matcher måste namnen på spelarna och avbyterna ges till domarna innan matchen startar, oavsett om de är närvarande eller ej. En avbytare vars namn inte getts till domaren vid denna tidpunkt får inte delta i matchen.

### Tillvägagångssätt för byten

---

Ett byte får göras närsomhelst, oavsett om bollen är i spel eller ej. För att byta en spelare med en annan måste följande villkor iakttas:

- spelaren lämnar spelplanen via sitt lags bytesområde utom vid de undantag som anges i Spelregler för Futsal
- avbytaren inträder på spelplanen endast efter att den utbyttas spelaren lämnat denna
- **avbytaren inträder på spelplanen via sitt eget lags bytesområde**
- **bytet är klart då avbytaren inträder på spelplanen via sitt eget lags bytesområde, efter att ha gett västen till den ersatta spelaren, om inte spelaren lämnar spelplanen någon annanstans i enlighet med spelreglerna, då ska avbytaren ge västen till tredjedomaren**
- från och med det ögonblicket blir avbytaren en spelare och den utbyttas spelaren blir en utbytt spelare
- den utbyttas spelaren får vara fortsatt delaktig i matchen
- alla avbytare omfattas av den auktoritet och befogenhet domaren har oavsett om han spelar eller ej
- om en halvlek förlängs för att möjliggöra att en straffspark, en spark från yttre straffpunkten eller en direkt frispark utan mur slås får endast målvakten i det försvarande laget bytas ut

### Byte av målvakten

---

- vilken som helst av avbyttarna får byta plats med målvakten utan att informera domaren eller vänta på spelavbrott
- vilken spelare som helst får byta plats med målvakten
- spelaren som byter plats med målvakten måste göra det under spelavbrott och informera domaren innan bytet görs
- en spelare eller avbyttare som byter med målvakten måste ha på sig målvaktströja med sitt nummer på ryggen



## Regelbrott och påföljder

---

Om en spelare inträder på spelplanen innan den utbytta spelaren lämnat densamme eller om en avbytare under ett byte inträder på spelplanen från en annan plats än lagets bytesområde:

- stoppar domaren spelet (inte omedelbart i händelse av fördel)
- varnar domaren honom för regelbrott mot bytesproceduren och beordrar honom att lämna spelplanen

Om domarna har stoppat spelet återupptas det med en indirekt frispark för motståndarna på den plats där bollen befann då spelet stoppades (se Regel 13 – Frisparksplatser). Om denne avbytare eller hans lag också gör sig skyldiga till ett annat regelbrott återupptas spelet i enlighet med kapitlet "tolkningar av Spelregler för Futsal och riktlinjer för domare" (Regel 3).

Om den utbytta spelaren lämnar planen under ett byte av annan anledning än vad som anges i Spelregler för Futsal och via en annan plats än lagets bytesområde:

- stoppar domaren spelet (inte omedelbart i händelse av fördel)
- varnar domaren honom för regelbrott mot bytesproceduren

Om domarna har stoppat spelet återupptas det med en indirekt frispark för motståndarna från den plats där bollen var då spelet stoppades (se Regel 13 – Frisparksplatser).

I händelse av andra regelbrott mot denna regel:

- varnas berörda spelare
- återupptas spelet med en indirekt frispark för motståndarna från den plats där bollen var då spelet stoppades (se Regel 13 – Frisparksplatser). I särskilda fall återupptas spelet i enlighet med sektionen "Tolkningar av Spelregler för Futsal och riktlinjer för domare" (Regel 3).

### Utvisade spelare och avbytare

---

En spelare som utvisats före avspark får endast ersättas av en av de namngivna avbytarna.

En namngiven avbytare som utvisats antingen före eller efter avspark får inte ersättas.

En avbytare får ersätta en utvisad spelare och inträda på spelplanen två hela minuter efter utvisningen förutsatt att han har tillåtelse av tidtagaren och tredjedomaren (assisterande domare), om inte mål görs inom de två minuterna gått. I detta fall gäller följande villkor:

- om det är fem spelare mot fyra och laget med det högre antalet spelare gör mål får laget med fyra spelare göras fulltaligt med en femte spelare
- om båda lag spelar med tre eller fyra spelare och ett mål görs ingen förändring av antalet spelare
- om det är fem spelare mot tre, eller fyra mot tre, och laget med det högre antalet spelare gör mål får laget med tre spelare endast utökas med en spelare
- om laget med färre spelare gör mål fortsätter spelet utan förändring av antalet spelare

## Säkerhet

---

En spelare får inte använda utrustning eller iklä sig något som är farligt för honom själv eller andra spelare (inklusive alla sorters smycken).

## Grundutrustning

---

En spelares obligatoriska grundutrustning består av följande separata delar:

- en tröja eller skjorta – om underställ bärs ska färgen på ärmen vara i samma huvudfärg som ärmen på tröjan eller skjortan
- shorts – om underställ bärs måste de vara av samma huvudfärg som shortsens. Målvakten tillåts ha långbyxor
- strumpor – om tejp eller dylika material används utvändigt måste den vara i samma färg som den del av strumpan den är fäst på
- benskydd
- skor – ska vara gjorda av kanvas, mjukt läder eller vara gymnastiskor med sula av gummi eller liknande material

## Benskydd

---

- ska täckas helt av strumporna
- ska vara gjorda av gummi, plast eller liknande godkänt material
- ska ge ett tillräckligt bra skydd

## Färger

---

- De två lagen måste klä sig i färger som skiljer dem från varandra samt från domarna och assisterande domarna
- Varje målvakt ska klä sig i färger som skiljer honom från de andra spelarna, domarna och assisterande domarna

### Regelbrott och påföljder

---

För brott mot denna regel:

- behöver spelet inte stoppas
- instrueras den felande spelaren av domaren att lämna planen för att korrigera sin utrustning nästa gång bollen är ur spel, såvida han inte redan korrigerat sin utrustning
- får spelare som lämnat planen för korrigerings av utrustning ej inträda på spelplanen utan domarnas eller tredjedomarens tillstånd
- kontrollerar domarna eller tredjedomaren att spelarens utrustning är korrekt innan han tillåts återinträda på planen
- får spelaren, om han inte blivit utbytt, endast återinträda på spelplanen när bollen är ur spel eller under övervakning av tredjedomaren under tiden bollen är i spel
- varnas spelare som behövt lämna spelplanen för ett brott mot denna regel och inte bytts ut samt återinträder på spelplanen utan tillåtelse av domarna eller tredjedomaren

### Spelets återupptagande

---

Om spelet stoppas av domarna för att varna en spelare:

- återupptas spelet med en indirekt frispark tagen av en spelare i motståndarlaget från den plats där bollen var då spelet stoppades (se Regel 13 – Frisparksplatser).

### Annonsering på utrustning

---

Obligatoriska grundutrustningen

Den obligatoriska grundutrustningen får inte ha några politiska, religiösa eller personliga slogans, ställningstaganden eller bilder. Lag vars spelares obligatoriska grundutrustning har politiska, religiösa eller personliga slogans, ställningstaganden eller bilder kommer att bestraffas av tävlingsarrangören eller av FIFA.

### Underställ

Spelare får inte visa underställ med politiska, religiösa eller personliga slogans, ställningstaganden eller bilder, eller annonsering förutom tillverkarens logotyp.

Spelare eller lag som visar underställ med politiska, religiösa eller personliga slogans, ställningstaganden, eller bilder eller annonsering förutom tillverkarens logotyp kommer att bestraffas av tävlingsarrangören eller av FIFA.

## Domarnas befogenheter

---

Varje match leds av två domare, domaren och andredomaren, vilka har full befogenhet att tillämpa Spelregler för Futsal i den match de utsetts att döma.

## Befogenheter och uppgifter

---

Domarna:

- tillämpar Spelreglerna
- kontrollerar matchen i samarbete med assisterande domare när sådan finns
- säkerställer att alla bollar som används uppfyller kraven i Regel 2
- säkerställer att spelarnas utrustning uppfyller kraven i Regel 4
- för anteckningar om matchen
- stoppar matchen efter eget gottfinnande för regelbrott mot Spelreglerna för Futsal
- stoppar matchen på grund av störningar utanför matchen
- stoppar matchen om det enligt deras uppfattning är en spelare som skadas allvarligt och ser till att spelaren flyttas från planen. En skadad spelare får endast återinträda på planen efter att matchen återupptagits
- tillåter spelet att fortsätta tills bollen ur spel om en spelare, enligt deras uppfattning, endast är lindrigt skadad
- säkerställer att en spelare som blöder från ett sår lämnar planen. Spelaren får endast återinträda på signal från domarna som måste vara övertygade om att blödningen stoppats, antingen av egen bedömning eller tredjedomarens
- tillåter spelet att fortsätta när det lag som drabbats av ett regelbrott får fördel av det och bestraffar regelbrottet om den förväntade fördelen inte uppstår
- bestraffar det grövsta regelbrottet om en spelare begår mer än en förseelse samtidigt
- bestraffar det grövsta olämpliga uppträdandet om en spelare är skyldig till flera olämpliga uppträdanden vid samma tidpunkt

- vidtar disciplinär åtgärd mot spelare som gör sig skyldiga till regelbrott som bestraffas med varning eller utvisning. Detta behövs inte göras omedelbart men måste göras nästa gång bollen är ur spel
- vidtar åtgärder mot lagfunktionärer som inte uppför sig på ett ansvarsfullt sätt och avisar dem vid behov från tekniska området och spelplanens omgivning
- säkerställer att ingen obehörig inträder på spelplanen
- indikerar återupptagandet av matchen efter att den stoppats
- gör tecken beskrivna i sektionen "Domarens och assisterande domarens tecken"
- placerar sig själva på spelplanen som beskrivet i sektionen "Placering vid situationer när bollen är i spel", vilken är en del av "Tolkningar av Spelregler för Futsal och riktlinjer för domare" (Regel 5 – Domarna) när så behövs
- förser vederbörande myndighet med matchrapport, vilken inkluderar information om disciplinära åtgärder mot spelare och/eller lagledare och andra incidenter före, under och efter matchen

#### Domaren:

- fungerar som tidtagare och tredjedomare om assisterande domarna inte finns på plats
- skjuter upp eller avbryter matchen för vad som enligt hans bedömning är brott mot Spelreglerna för Futsal
- skjuter upp eller avbryter matchen för störningar utifrån

#### Andredomaren:

- ersätter domaren i händelse av att domaren skadar sig eller får förhinder

### **Domarnas beslut**

---

Domarnas beslut rörande fakta om spelet, inklusive huruvida mål gjorts och matchresultat är slutgiltiga.

Domarna får endast ändra sitt beslut om de inser att det är felaktigt eller om assisterande domaren råder till det, förutsatt att matchen inte återupptagits eller avslutats.

Domarens beslut väger tyngre än andredomarens om båda signalerar en förseelse och det råder oenighet mellan dem.

I händelse av otillbörlig inblandning eller olämpligt uppträdande ska domaren frånta andredomaren eller assisterande domarna deras uppgifter, ordna så de byts ut och rapportera till berörda myndigheter.

### **Domarnas ansvar**

---

Domarna (eller i förekommande fall assisterande domare) hålls inte ansvariga för:

- någon form av skada på en spelare, funktionär eller åskådare
- någon form av skada på egendom av något slag
- någon annan förlust för en individ, klubb, företag, förening eller annat organ, vilket åsamkats eller kan ha åsamkats av ett beslut som de kan ha tagit i enlighet med Spelreglerna för Futsal eller på grund av normala procedurer som krävs för att hålla, spela och kontrollera en match

Detta kan vara:

- ett beslut om att skicket på spelplanen, dess omgivning eller väderförhållanden tillåter eller inte tillåter att matchen spelas
- ett beslut om att avsluta en match av någon anledning
- ett beslut om lämplighet av spelplan, utrustning och boll som används under en match
- ett beslut om att stoppa eller inte stoppa en match på grund av åskådare som stör eller något problem i åskådarsektioner



- ett beslut om att stoppa eller inte stoppa spelet för att tillåta att en skadad avlägsnas från spelplanen för behandling
- ett beslut om att kräva att en skadad spelare avlägsnas från spelplanen för behandling
- ett beslut om att tillåta eller inte tillåta en spelare att bära viss utrustning eller klädsel
- ett beslut (där de är behöriga) om att tillåta eller inte tillåta personer (inklusive fotografer, lag- och platsfunktionärer, säkerhetsansvariga, eller andra mediarepresentanter) att vistas i närheten av spelplanen
- ett annat beslut som de kan ta i enlighet med Spelregler för Futsal eller i enlighet med sina skyldigheter enligt FIFA:s, konfederationens, nationsförbundets eller ligans regler och bestämmelser enligt vilka matchen spelas

### **Internationella matcher**

---

En andredomare är obligatorisk i samtliga internationella matcher.

### **Reservassisterande domare**

---

I turneringar eller tävlingar där en reservassisterande domare utses måste hans roll och uppgifter vara i enlighet med riktlinjerna i denna publikation.

### Assisterande domarnas befogenheter

---

Två assisterande domare kan utses (en tredjedomare och en tidtagare) vilka måste utföra sina uppgifter enligt Spelregler för Futsal. De är placerade på sidan av spelplanen, i nivå med mittlinjen och på samma sida som bytesområdet. Tidtagaren håller sig sittande vid tidtagarbordet medan tredjedomaren får utföra sina uppgifter antingen sittandes eller ståendes.

Tidtagaren och tredjedomaren är utrustade med lämplig klocka (kronometer) och nödvändig utrustning för att indikera ackumulerade regelbrott. Detta tillhandahålls av det förbund eller förening under vilkens ansvarsområde matchen spelas.

De förses med ett tidtagarbord för att kunna utföra sina uppgifter korrekt.

### Befogenheter och uppgifter

---

Tredjedomaren:

- assisterar domarna och tidtagaren
- för anteckningar om de spelare som deltar i matchen
- övervakar utbyte av bollar på domarnas begäran
- kontrollerar avbytarens utrustning innan de inträder på planen
- antecknar målgörarens nummer
- informerar tidtagaren om begärd timeout då lagledare begär sådan (Regel 7 – Speltiden)
- ger den obligatoriska timeoutsignalen så fort tidtagaren gett den akustiska signalen för att informera domarna och lagen om att timeout tillåts
- för anteckningar om begärda timeouter
- för anteckningar om ackumulerade regelbrott begångna av respektive lag registrerade av domarna i varje halvlek
- ger den obligatoriska signalen att ett lag begått fem ackumulerade regelbrott under en halvlek
- placerar en synlig skylt på tidtagarens bord för att indikera att ett lag begått fem ackumulerade regelbrott under en halvlek

- för anteckningar om namn och nummer på samtliga spelare som varnats eller utvisats
- delar ut ett dokument till respektive lagledare innan start av varje halvlek med vilket de kan begära timeout. Dessa samlas in efter varje halvlek om ingen timeout begärts

# FIFA

*For the Game. For the World.*

## TIME-OUT TEMP MORT TIEMPO MUERTO AUSZEIT

- delar ut ett dokument till respektive lagledare vilket visar när en avbytare får inträda på spelplanen för att ersätta en utvisad spelare

# FIFA

*For the Game. For the World.*

THE SUBSTITUTE PLAYER WILL BE ABLE TO ENTER THE FIELD OF PLAY, WHEN THERE ARE \_\_\_\_ MINUTE(S) AND \_\_\_\_ SECOND(S) ON THE CHRONOMETER LEFT TO END THE \_\_\_\_ PERIOD.

LE JOUEUR SUBSTITUT POURRA ENTRER DANS LE TERRAIN DE JEU QUAND LE CHRONOMETRE INDIQUERA \_\_\_\_ MINUTE(S) ET \_\_\_\_ SECONDE(S) \_\_\_\_ POUR FINIR LA \_\_\_\_ PÉRIODE.

EL JUGADOR SUSTITUTO PODRÁ ENTRAR EN EL TERRENO DE JUEGO CUANDO EL CRONÓMETRO ESTÉ EN EL MINUTO \_\_\_\_ Y SEGUNDOS \_\_\_\_ PARA FINALIZAR EL \_\_\_\_ PERIODO

DER ERSATZPIELER KANN DAS SPIELFELD BETRETEN, WENN AUF DER ZEITMESSUNG NOCH \_\_\_\_ MINUTE(N) UND \_\_\_\_ SEKUNDE(N) FEHLEN, UM DIE \_\_\_\_ PERIODE ZU BEENDEN.

- övervakar, under domarnas tillsyn, inträdet av spelare vilka lämnat spelplanen för att korrigera sin utrustning
- övervakar, under domarnas tillsyn, inträdet av spelare vilka lämnat spelplanen på grund av skada
- signalerar till domarna när ett uppenbart misstag har skett vid varning eller utvisning, eller om våldsamt uppträdande förekommit utanför domarnas synfält. I samtliga fall är det domarna som beslutar om fakta som rör spelet
- övervakar uppträdandet av personerna i tekniska området, om det finns något, samt på bänkarna och informerar domarna om olämpligt uppträdande
- för anteckningar om spelavbrott på grund av störningar utifrån och anledningarna till dessa
- ger övrig information som är betydelsefull för spelet
- placerar sig själv på spelplanen som beskrivet i sektionen "Placering vid boll ur spel situationer", vilken är en del av "Tolkning av Spelregler för Futsal och riktlinjer för domare" (Regel 5 – Domarna), när han behöver göra så
- ersätter andredomaren ifall domaren eller andredomaren skadas eller får förhinder

Tidtagaren:

- säkerställer att matchens längd följer bestämmelserna i Regel 7 genom att:
  - starta kronometern efter korrekt avspark
  - stoppa kronometern när bollen är ur spel
  - starta den igen efter att spelet återupptagits korrekt efter inspark, målkast, hörnsparck, avspark, frispark, straffspark från straffpunkt eller yttre straffpunkt samt efter nedsläpp
- registrerar mål, ackumulerade regelbrott och halvlek på resultattavlan, om sådan är tillgänglig
- indikerar ett lags begäran av timeout med en visselpipa eller annan akustisk signal som skiljer sig från domarnas signal, efter att ha blivit informerad av tredjedomaren
- tar tid på enminuts-timeout

- indikerar slutet av första halvlek, slutet av matchen eller slutet av extra förlängningsperioder samt slutet av timeouter med en annan visselpipa eller signal som skiljer sig från domarnas
- placerar sig själv på spelplanen som beskrivet i sektionen "Placering vid boll ur spel situationer", vilken är en del av "Tolkning av Spelregler för Futsal och riktlinjer för domare" (Regel 5 – Domarna), när han behöver göra så
- utför tredjedomarens uppgifter ifall denne inte är närvarande
- ger övrig information som är betydelsefull för spelet

### **Internationella matcher**

---

Vid internationella matcher är användande av tredjedomare och tidtagare obligatoriskt.

Vid internationella matcher måste kronometern innehålla alla nödvändiga funktioner (precis tidtagning, anordning för att ta tid på tvåminutersutvisning för fyra spelare samtidigt och för att övervaka ackumuleringen av regelbrott av respektive lag under varje halvlek).

## Halvlekar

---

Matchen varar i två halvlekar om 20 minuter, såvida annat inte kommits överens om mellan domaren och de två lagen. Samtliga överenskommelser om förändrad speltid måste göras före matchstart och måste följa tävlingsbestämmelserna.

## Avslutning av spelperioderna

---

Tidtagaren indikerar slutet av varje spelperiod med den akustiska signalen eller visselpipa. Efter att ha hört tidtagarens visselpipa eller akustiska signal kungör en av domarna slutet av spelperioden eller matchen med sin visselpipa med följande i åtanke:

- om en spark från yttre straffpunkten eller direkt frispark, orsakad av det sjätte ackumulerade regelbrottet, måste läggas eller läggas om, förlängs spelperioden till dess att sparken lagts.
- Om en straffspark måste läggas eller läggas om förlängs spelperioden tills den lagts

Om bollen spelats mot ett av målen måste domarna vänta tills sparken är över innan tidtagaren får ge signal med visselpipa eller akustisk signal. Spelperioden tar slut när:

- bollen går direkt i mål och mål görs
- bollen lämnar spelplanen
- bollen vidrör målvakten eller annan spelare i försvarande laget, målstolpen, ribban eller marken, passerar mållinjen och mål görs
- den försvarande målvakten eller annan spelare i det försvarande laget vidrör bollen eller om den studsar från målstolpen eller ribban och inte passerar mållinjen
- bollen vidrör en spelare i laget som spelade bollen, förutom om det var en indirekt frispark och bollen är på väg mot motståndarnas mål efter skarvning av den andre spelaren
- inget regelbrott begåtts som bestraffas med direkt frispark, indirekt frispark eller straffspark samt om en direkt frispark, indirekt frispark eller straffspark inte behöver göras om

Om ett regelbrott begåtts under denna period och bestraffas med direkt frispark efter det femte ackumulerade regelbrottet av ett lag, eller bestraffas med straffspark tar spelperioden slut när:

- bollen inte sparkas direkt på målet
- bollen går direkt i mål och mål görs
- bollen lämnar spelplanen
- bollen träffar en eller båda målstolpar, ribban, målvakten eller annan spelare i försvarande laget och mål görs
- bollen träffar en eller båda målstolpar, ribban, målvakten eller annan spelare i försvarande laget och mål inte görs
- annat regelbrott som bestraffas med direkt frispark, indirekt frispark eller straffspark inte begås

Om ett regelbrott begåtts under denna period och bestraffas innan det sjätte ackumulerade regelbrottet av ena laget tar spelperioden slut när:

- bollen inte sparkas direkt på målet
- bollen går direkt i mål och mål görs
- bollen lämnar spelplanen
- bollen träffar en eller båda målstolpar, ribban, målvakten eller annan spelare i försvarande laget och mål görs
- bollen träffar en eller båda målstolpar, ribban, målvakten eller annan spelare i försvarande laget och mål inte görs
- bollen vidrör en spelare i laget som tagit frisparken
- annat regelbrott som bestraffas med direkt frispark, indirekt frispark eller straffspark inte begås

Om ett regelbrott som bestraffas med indirekt frispark begås under denna period tar spelet slut när:

- bollen går direkt i mål utan att vidröra en annan spelare under sin bollbana eller vidrör en eller båda målstolpar eller ribban, i vilket fall målet inte är giltigt
- bollen lämnar spelplanen
- bollen träffar en eller båda målstolpar eller ribban efter att ha vidrört målvakten eller annan spelare i försvarande/anfallande laget än den som lägger frisparken och mål görs

- bollen träffar en eller båda stolpar eller ribban efter att ha vidrört målvakten eller annan spelare i försvarande/anfallande laget än den som lägger frisparken och mål inte görs
- annat regelbrott som bestraffas med direkt frispark, indirekt frispark eller straffspark inte begås

### Timeout

---

Lagen har rätt till en enminuts-timeout i varje spelperiod. Följande villkor gäller:

- lagfunktionärerna har rätt att begära en enminuts-timeout med det erhållna dokumentet via tredjedomaren, eller via tidtagaren om det inte finns en tredjedomare
- tidtagaren beviljar timeout när laget som begärt timeout innehar bollen och bollen är ur spel genom en annan visselpipa eller akustisk signal än den som används av domarna
- under timeout får spelarna stanna kvar på spelplanen eller gå av den. För att dricka måste spelarna lämna spelplanen
- under timeout måste avbytnarna stanna kvar utanför spelplanen
- under timeout får inte ledare ge instruktioner på spelplanen
- byten får endast göras efter den akustiska signalen eller visselpipan som indikerar slutet av timeouten
- ett lag som inte begär en timeout i första halvlek är ändå endast berättigade en timeout i andra halvlek
- om det inte finns en tredjedomare eller tidtagare får lagledare begära timeout hos domarna
- det finns inga timeouter under eventuell förlängning



## Halvtidspaus

---

- Spelare har rätt till paus i halvtid.
- Halvtidspausen får inte vara längre än 15 minuter.
- Tävlingsbestämmelser måste klargöra längden av halvtidspausen.
- Längden av halvtidspausen får endast ändras med domarens medgivande.

## Avbruten match

---

En avbruten match spelas om såvida inte annat framgår av tävlingsbestämmelserna.

### **Förberedelser**

---

Slantsingling görs och det lag som vinner denna bestämmer vilket mål de vill spela mot i matchens första halvlek.

Det andra laget lägger avsparken som startar matchen.

Det lag som vinner slantsinglingen lägger avsparken som startar matchens andra halvlek.

I matchens andra halvlek byter lagen sidor och spelar mot det motsatta målet.

### **Avspark**

---

En avspark är ett sätt att starta eller återuppta spelet:

- vid matchstart
- efter att mål gjorts
- vid start av matchens andra halvlek
- vid start av varje förlängningsperiod

Ett mål får inte göras direkt från avspark.

### **Tillvägagångssätt**

- alla spelare ska vara på sin egen planhalva
- motspelarna till det lag som lägger avsparken ska vara minst tre meter från bollen tills den är i spel
- bollen ska ligga stilla på mittpunkten
- domaren ska ge signal
- bollen är i spel när den blivit sparkad och rör sig framåt

När ett lag gjort mål, förutsatt att spelperioden inte är slut, ska det andra laget lägga avsparken.

**Regelbrott och bestraffningar**

Om den spelare som lägger avsparken vidrör bollen en andra gång (förutom med händerna) innan den vidrört en annan spelare:

- tilldöms motståndarlaget en indirekt frispark från den plats regelbrottet inträffade (Se Regel 13 – Frisparksplatser)

Om bollen är i spel och spelaren som lagt avsparken avsiktligt berör bollen med händerna:

- tilldöms motståndarlaget en indirekt frispark från den plats regelbrottet inträffade (Se Regel 13 – Frisparksplatser) och hans lagt bestraffas med ett ackumulerat regelbrott

Vid andra brott mot denna regel läggs avsparken om. Fördel kan ej tillämpas.

**Nedsläpp**

---

Om domarna, medan bollen är i spel, tillfälligt måste stoppa spelet på grund av anledningar som inte nämns i Spelregler för Futsal återupptas spelet med nedsläpp. Matchen återupptas också med nedsläpp när så nämns i Spelregler för Futsal.

**Tillvägagångssätt**

Domaren eller andredomaren släpper bollen på den plats där den befann sig när spelet stoppades, såvida spelet inte stoppades i straffområdet. Då ska domaren släppa bollen på straffområdeslinjen på den punkt som är närmast där bollen befann sig då spelet stoppades.

Spelet återupptas när bollen vidrör marken inom spelplanens markeringar. Om bollen lämnar spelplanen efter kontakt med marken utan att ha vidrörts av spelare efter att den satts i spel görs nedsläppet om på samma ställe som första gången.

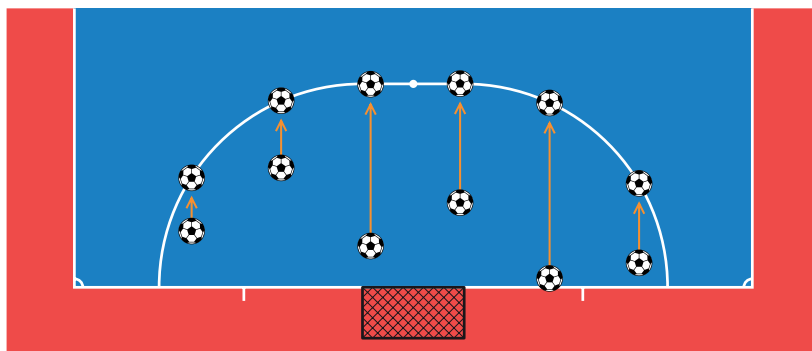

### **Regelbrott och bestraffningar**

Nedsläppet görs om på samma ställe som första gången om:

- bollen vidrörs av en spelare innan den får kontakt med marken
- bollen lämnar spelplanen efter den får kontakt med marken utan att en spelare rör den
- om ett regelbrott begås innan bollen får kontakt med marken

En spelare, efter att bollen får kontakt med marken, sparkar bollen direkt mot något av målen och:

- bollen går direkt in i motståndarens mål, tilldöms ett målkast
- bollen går direkt in i egna lagets mål, tilldöms en hörnspark

Om en spelare, efter att bollen får kontakt med marken, sparkar bollen med mer än en beröring mot ett av målen och:

- bollen går in i ett av målen, tilldöms mål

## Bollen ur spel

---

Bollen är ur spel när:

- när den i sin helhet passerat mållinjen eller sidlinjen oavsett om den gjort det på marken eller i luften
- domaren stoppat spelet
- den träffar taket

## Bollen i spel

---

Bollen är i spel vid alla andra tillfällen, även när:

- den studsar från en målstolpe eller ribba och blir kvar på spelplanen
- den studsar från domarna när de är på spelplanen

## Inomhusplan

---

Minimihöjd på taket är 4 m och anges i tävlingsbestämmelserna.

Om bollen träffar taket medan den är i spel återupptas spelet med inspark till motståndarlaget till det lag som sist vidrörde bollen. Insparken läggs från den punkt på sidlinjen som är närmast den plats där bollen träffade taket (Se Regel 15 – Frisparksplatser).

## Mål

---

Ett mål har gjorts när hela bollen passerat mållinjen, mellan stolparna och under ribban, förutsatt att inget regelbrott begåtts tidigare av det lag som gjort mål.

Ett mål godkänns ej om målvakten i det anfallande laget kastar bollen eller avsiktligt träffar bollen med arm/hand inom sitt eget straffområde och är den sista spelaren att vidröra bollen. Matchen återupptas med målkast till motståndarlaget.

Om domarna efter mål, innan spelet återupptas, inser att laget som gjorde mål spelade med extra spelare eller gjort ett felaktigt byte måste de underkänna målet. Spelet återupptas med indirekt frispark till det felande lagets motståndare från vilken punkt som helst i straffområdet. Om avsparken redan lagts godkänns målet men de kan vidta åtgärder mot de felande spelarna enligt Regel 3. Domarna rapporterar detta till lämpliga myndigheter. Om målet gjorts av motståndarna måste det godkännas.

## Vinnande lag

---

Det lag som gjort de flesta målen under en match vinner. Om båda lagen gjort lika många mål, eller om inga mål gjorts, är matchen oavgjord.

## Tävlingsbestämmelser

---

När tävlingsbestämmelserna föreskriver att ett vinnande lag ska utses efter att en match eller ett oavgjort hemma- bortamöte är följande metoder de enda som godkänts för att avgöra vinnare:

- regeln om mål på bortaplan
- förlängning
- straffsparkstävling

Dessa procedurer beskrivs i sektionen "Metoder att utse vinnare i en match".

Offside finns ej i Futsal.

Otillåtet spel och olämpligt uppträdande är överträdelse mot Spelregler för Futsal och bestraffas som följer:

### **Otillåtet spel**

---

Otillåtet spel bestraffas med direkt frispark, straffspark eller indirekt frispark.

### **Otillåtet spel bestraffat med en direkt frispark**

---

En direkt frispark tilldöms motståndarlaget om en spelare begår något av följande sju regelbrott på ett sätt som av domarna anses vara oaktsamt, vårdslöst eller utfört med överdriven kraft:

- sparkar eller försök att sparka en motspelare
- fäller en motspelare
- hoppar mot en motspelare
- angriper en motspelare
- slår eller försöker slå en motspelare
- knuffar en motspelare
- tacklar en motspelare

En direkt frispark tilldöms också motståndarlaget om en spelare begår något av följande tre regelbrott:

- håller fast en motståndare
- spottar på en motspelare
- avsiktligt berör bollen med händerna (med undantag av målvakten i sitt eget straffområde)

En direkt frispark läggs från den plats regelbrottet begicks (se Regel 13 – Frisparksplatser).

Ovanstående förseelser är ackumulerade regelbrott.



### Otillåtet spel bestraffat med en straffspark

---

En straffspark tilldöms om något av regelbrotten ovan begås av en spelare i sitt eget straffområde, oavsett bollens position, förutsatt att den är i spel.

### Otillåtet spel bestraffat med en indirekt frispark

---

En indirekt frispark tilldöms motståndarlaget om en målvakt begår något av följande fyra regelbrott:

- har bollen under kontroll med händerna eller fötterna på egen planhalva i mer än fyra sekunder
- efter att ha satt bollen i spel vidrör den på nytt på egen planhalva efter att en lagkamrat avsiktligt spelat bollen till honom utan att en motspelare vidrört den
- vidrör bollen med händerna i sitt eget straffområde efter att en lagkamrat avsiktligt sparkat bollen till honom
- vidrör bollen med händerna i sitt eget straffområde efter att ha fått den spelad till sig från inspark av en lagkamrat

En indirekt frispark tilldöms också motståndarlaget om en spelare enligt domarens uppfattning:

- spelar på ett farligt sätt i närheten av en motspelare
- hindrar en motspelares förflyttning
- förhindrar målvakten att spela ut bollen med händerna
- mot en medspelare begår något av de tio regelbrott som bestraffas med direkt frispark till motståndarlaget
- begår någon annan förseelse som inte nämnts tidigare i Regel 12 eller i någon annan Regel, för vilket spelet stoppas för att varna eller utvisa en spelare

Den indirekta frisparken läggs på den plats regelbrottet begicks (se Regel 13 – Frisparksplatser).

## Olämpligt uppträdande

---

Olämpligt uppträdande bestraffas med varning eller utvisning.

## Disciplinära bestraffningar

---

Det gula kortet används för att kommunicera att en spelare eller avbytare varnats.

Det röda kortet används för att kommunicera att en spelare eller avbytare utvisats.

Endast en spelare eller avbytare kan visas gult eller rött kort. Lämpligt kort visas offentligt på spelplanen när matchen har startat. I övriga fall informerar domaren spelarna och lagledarna att det disciplinära straffet utdömts.

Domarna har befogenhet att utdöma disciplinära straff från det att de inträder i den anläggning där spelplanen finns innan match till dess de lämnat den.

En spelare som begår en förseelse som medför varning eller utvisning, på eller utanför spelplanen, antingen riktad mot medspelare, motspelare, domarna eller annan person, ska bestraffas efter förseelsens art.

## Varning

---

En spelare varnas om han begår någon av följande sju förseelser:

- olämpligt uppträdande
- avvikande mening med ord eller handling
- upprepade regelbrott mot Spelregler för Futsal
- fördröjande av spelets återupptagande
- underlåtenhet att inta korrekt avstånd när spelet återupptas med hörnspark, frispark eller inspark (försvarande spelare)
- inträde eller återinträde på spelplanen utan domarnas tillstånd eller förseelse mot tillvägagångssättet för byten
- avsiktligt lämnar spelplanen utan domarnas tillstånd

En avbytare varnas om han begår någon av följande fyra förseelser:

- olämpligt uppträdande
- avvikande mening med ord eller handling
- fördröjande av spelets återupptagande
- inträde på spelplanen genom förseelse mot tillvägagångssättet för byten

### Utvisning

---

En spelare eller avbytare utvisas om han begår någon av följande sju förseelser:

- allvarligt otillåtet spel
- våldsamt eller obehärskat uppträdande
- spottar på en motspelare eller annan person
- förhindrar ett mål eller en uppenbar målchans för motståndarlaget genom att avsiktligt beröra bollen med händerna (gäller ej målvakter i sitt eget straffområde)
- förhindrar en uppenbar målchans för en motspelare som rör sig mot spelarens mål genom en förseelse som bestraffas med frispark eller straffspark
- använder stötande, förolämpande eller smädligt språk och/eller gester
- får en andra varning i samma match

En avbytare utvisas om han begår följande förseelse:

- förhindrar ett mål eller en uppenbar målchans

En spelare eller avbytare som blivit utvisad måste lämna spelplanens närhet och det tekniska området.

## Typer av frisparkar

---

Frisparkar är antingen direkta eller indirekta

### Direkt frispark

---

#### ***Tecken***

En av domarna markerar direkt frispark genom att hålla en arm horisontell pekande i den riktning frisparken ska läggas. Domaren pekar mot marken med sin andra hand för att klargöra för tredjedomaren och tidtagaren att det är ett ackumulerat regelbrott.

#### ***Boll som går i mål***

- om en direkt frispark sparkas direkt i motståndarlagets mål ska mål dömas
- om en direkt frispark sparkas direkt i det egna lagets mål ska hörnspark till motståndarlaget dömas

#### ***Ackumulerade regelbrott***

- de regelbrott som bestraffas med direkt frispark eller straffspark enligt Regel 12
- de ackumulerade regelbrotten begångna av respektive lag under varje halvlek ska antecknas i matchprotokollet
- domarna kan tillåta spelet att fortsätta genom att använda fördelsregeln om laget tidigare inte begått fem ackumulerade regelbrott och motståndarlaget inte förhindras en uppenbar målchans
- om de tillämpar fördelsregeln måste domarna använda det obligatoriska tecknet för att markera att ett ackumulerat regelbrott begåtts till tidtagaren och tredjedomaren så snart bollen är ur spel
- om en förlängningsperiod spelas räknas ackumulerade regelbrott från den andra halvleken fortfarande

## Indirekt frispark

---

### **Tecken**

Domarna indikerar en indirekt frispark genom att höja varsin arm ovanför huvudet. De håller kvar armen i denna position till dess att frisparken lagts och bollen vidrört en annan spelare eller gått ur spel.

### **Boll som går i mål**

Mål kan bara göras om bollen vidrört en annan spelare innan den går i mål:

- om en indirekt frispark sparkas direkt i motståndarlagets mål ska målkast dömas
- om en indirekt frispark sparkas direkt i det egna lagets mål ska hörnspark till motståndarlaget dömas

### **Tillvägagångssätt**

---

För både direkt och indirekt frispark ska bollen ligga stilla när frisparken läggs.

Direkt frispark för det sjätte och därpå följande ackumulerade regelbrott för respektive lag:

- Spelaren som lägger frisparken sparkar bollen med avsikt att göra mål och får inte passa bollen till en medspelare
- När frisparken lagts får ingen spelare vidröra bollen innan den vidrörts av den försvarande målvakten, studsat från målstolparna, ribban eller lämnat spelplanen
- Om en spelare begår lagets sjätte ackumulerade regelbrott på motståndarlagets planhalva eller på sin egen planhalva avgränsat av mittlinjen och en tänkt parallell linje som går genom den yttre straffpunkten läggs frisparken från yttre straffpunkten. Positionen av yttre straffpunkten beskrivs i Regel 1. Frisparken läggs enligt sektionen "Frisparksplatser".

- Om en spelare begår lagets sjätte ackumulerade regelbrott på sin egen planhalva mellan den imaginära 10-meterslinjen och mållinjen men utanför straffområdet får det anfallande laget bestämma om frisparken ska läggas från den yttre straffpunkten eller på den plats regelbrottet begicks
- För det sjätte och därpå följande ackumulerande regelbrott tillåts tidstillägg för att lägga en direkt frispark i slutet av varje halvlek eller slutet av förlängningsperioder

## Frisparksplatser

### ***Frisparker utanför straffområdet***

- Alla motspelare ska vara minst fem meter från bollen tills den är i spel
- Bollen är i spel när den sparkats och rör sig
- Frisparken läggs från den plats där förseelsen begicks eller på den plats bollen befann sig när förseelsen begicks (beroende på förseelsen) eller från yttre straffpunkten

### ***Försvarende lags direkta eller indirekta frisparker i eget straffområde***

- Alla motspelare ska vara minst fem meter från bollen tills den är i spel
- Alla motspelare måste hålla sig utanför straffområdet till dess bollen är i spel
- Bollen är i spel när den sparkats direkt ut ur straffområdet
- En frispark tilldömd i straffområdet får läggas från vilken plats som helst i det området

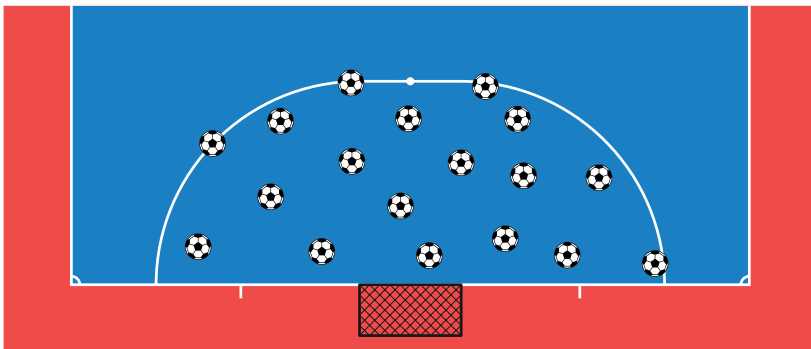

***Direkt frispark för det sjätte och därpå följande ackumulerade regelbrott i respektive halvlek***

- Det försvarande lagets spelare får inte formera en mur som försvar vid frisparkar
- Spelaren som lägger frisparken måste vara tydligt identifierad
- Målvakten måste vara i sitt straffområde och minst fem meter från bollen
- Spelarna stannar kvar på spelplanen förutom han som lägger frisparken, om han så önskar
- Spelarna, förutom frisparksläggaren och försvarande målvakt, håller sig bakom den imaginära linjen som är i nivå med bollen och parallell med mållinjen samt utanför straffområdet på ett avstånd av fem meter från bollen. De får inte hindra spelaren som lägger frisparken. Ingen spelare, förutom frisparksläggaren, får passera denna imaginära linje förrän bollen är i spel

***Indirekt frispark för det anfallande laget***

- Alla motspelare ska vara minst fem meter från bollen tills den är i spel
- Bollen är i spel när den sparkats och rör sig
- En indirekt frispark i straffområdet läggs från straffområdeslinjen på den punkt som är närmast där regelbrottet begicks

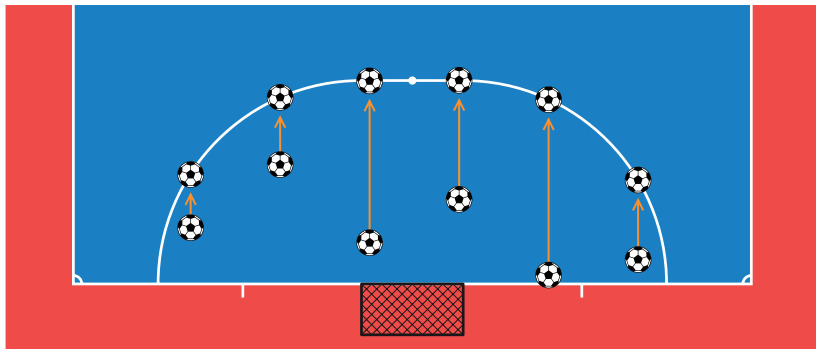

## Regelbrott och bestraffningar

---

Om en motspelare, när en frispark läggs, är närmare bollen än föreskrivet avstånd:

- ska frisparken läggas om och den felande spelaren varnas, såvida fördel inte kan tillämpas eller annat regelbrott skett som bestraffas med straffspark. Om regelbrottet kan bestraffas med frispark avgör domarna huruvida det ursprungliga regelbrottet eller det andra ska bestraffas. Om det andra regelbrottet kan bestraffas med straffspark eller direkt frispark noteras ett ackumulerat regelbrott för det felande laget

Om bollen, när en frispark läggs av det försvarande laget inifrån sitt straffområde, inte sparkas direkt ut ur straffområdet:

- ska frisparken läggas om

Om laget som lägger frisparken tar mer än fyra sekunder på sig:

- döms indirekt frispark till motståndarlaget, vilken läggs på den plats där spelet skulle återupptas (Se Regel 13 – Frisparksplatser)

Om frisparksläggaren för det sjätte och därpå följande ackumulerade regelbrotten inte lägger frisparken med intention att göra mål:

- dömer domarna indirekt frispark för motståndarlaget, vilken läggs på den plats där spelet skulle återupptas

För det sjätte och därpå följande ackumulerade regelbrott, om frispark läggs av en lagkamrat till spelaren som tidigare blivit identifierad:

- stoppar domarna spelet, varnar honom för olämpligt uppträdande och återupptar spelet med indirekt frispark till det försvarande laget vilken läggs på den plats där bollen sparkades



***Frispark utförd av annan spelare än målvakten***

Om den som lägger frisparken, efter att bollen är i spel, vidrör bollen igen (utom med händerna) innan den vidrört en annan spelare:

- ska indirekt frispark tilldömas motståndarlaget på den plats där förseelsen begicks (se Regel 13 – Frisparksplatser)

Om den som lägger frisparken, efter att bollen är i spel, avsiktligt berör bollen med händerna innan den vidrört en annan spelare ska:

- direkt frispark tilldömas motståndarlaget på den plats där förseelsen begicks (se Regel 13 – Frisparksplatser) och hans lag bestraffas med ett ackumulerat regelbrott
- straffspark tilldömas om förseelsen begicks frisparkläggarens straffområde och hans lag bestraffas med ett ackumulerat regelbrott

***Frispark utförd av målvakten***

Om målvakten, efter att bollen är i spel, vidrör bollen igen (utom med händerna) innan den vidrört en annan spelare:

- ska indirekt frispark tilldömas motståndarlaget på den plats där förseelsen begicks (se Regel 13 – Frisparksplatser)

Om målvakten efter att bollen är i spel, avsiktligt berör bollen med händerna innan den vidrört en annan spelare ska:

- direkt frispark tilldömas motståndarlaget om förseelsen begicks utanför målvaktens straffområde, vilken läggs på den plats där förseelsen begicks (se Regel 13 – Frisparksplatser) och hans lag bestraffas med ett ackumulerat regelbrott
- indirekt frispark tilldömas motståndarlaget om förseelsen begicks i målvaktens straffområde, vilken läggs på den plats förseelsen begicks (se Regel 13 – Frisparksplatser)

***Om domarna ger signal att lägga den direkta frisparken för det sjätte och därpå följande ackumulerade regelbrott innan bollen är i spel och om:***

en spelare i laget som lägger frisparken bryter mot Spelregler för Futsal, förutom om frisparkläggaren tar längre tid på sig än fyra sekunder:

- tillåter domarna att sparken läggs
- läggs sparken om ifall bollen går i mål
- stoppar domarna spelet om bollen inte går i mål och matchen återupptas med indirekt frispark till det försvarande laget, vilken läggs på den plats där förseelsen begicks (se Regel 13 – Frisparksplatser)

en spelare i det försvarande laget bryter mot Spelregler för Futsal:

- tillåter domarna att sparken läggs
- godkänns målet om bollen går i mål
- läggs sparken om ifall bollen inte går i mål

en eller flera spelare i det försvarande laget och en eller flera spelare i det anfallande laget bryter mot Spelregler för Futsal:

- läggs sparken om

***Efter att den direkta frisparken lagts för sjätte och därpå följande ackumulerade regelbrott och om:***

frisparkläggaren inte sparkar bollen framåt med intention att göra mål:

- stoppar domarna spelet och matchen återupptas med indirekt frispark till det försvarande laget, vilken läggs på den plats där förseelsen begicks (se Regel 13 – Frisparksplatser)

frisparkläggaren vidrör bollen igen (förutom med händerna) innan den vidrört annan spelare:

- tilldöms motståndarlaget indirekt frispark, vilken läggs på den plats där förseelsen begicks (se Regel 13 – Frisparksplatser)

en annan spelare än frisparksläggaren rör bollen (förutom med händerna) innan den vidrört försvarande målvakt, studsat från en av stolparna eller ribban eller lämnat spelplanen:

- tilldöms motståndarlaget indirekt frispark, vilken läggs på den plats där förseelsen begicks (se Regel 13 – Frisparksplatser)

en spelare avsiktligt berör bollen med händerna:

- tilldöms motståndarlaget direkt frispark, vilken läggs på den plats där förseelsen begicks (se Regel 13 – Frisparksplatser)
- tilldöms motståndarlaget straffspark om förseelsen begicks av en spelare i det försvarande lagets eget straffområde, förutom av försvarande målvakt (se Regel 13 – Frisparksplatser) och laget bestraffas med ett ackumulerat regelbrott

bollen vidrörs av något utomstående i sin bana framåt:

- läggs frisparken om

bollen studsar tillbaka in på spelplanen från målvakten, ribban eller målstolparna och därefter vidrörs av något utomstående:

- stoppar domarna spelet
- spelet återupptas med nedsläpp där bollen vidrörde det utomstående, såvida det inte skedde i straffområdet i vilket fall domaren gör nedsläpp på straffområdeslinjen på den punkt som är närmast där bollen var då spelet stoppades

bollen går sönder eller blir defekt under matchens gång och inte tidigare vidrört stolparna, ribban eller annan spelare:

- läggs frisparken om

En straffspark döms mot ett lag som i sitt eget straffområde begår någon av de tio förseelser, för vilka en direkt frispark döms, då bollen är i spel.

Mål får göras direkt på straffspark.

Tilläggstid tillåts för att en straffspark ska kunna läggas vid slutet av varje halvlek eller i slutet av varje förlängningsperiod.

### **Bollens och spelarnas placeringar**

---

Bollen:

- ska placeras på straffpunkten

Spelaren som lägger straffsparken:

- ska vara tydligt identifierad

Den försvarande målvakten:

- ska bli kvar på sin mållinje, vänd mot straffsparksläggaren, mellan målstolparna till dess bollen sparkats

Övriga spelare förutom straffsparksläggaren ska befinna sig:

- på spelplanen
- utanför straffområdet
- bakom straffpunkten
- minst fem meter från straffpunkten

### **Tillvägagångssätt**

---

- Efter att spelarna intagit positioner i enlighet med denna regel ger en av domarna signal att straffsparken får läggas
- Spelaren som lägger straffsparken måste sparka bollen framåt
- Bollen är i spel när den sparkats och rör sig framåt

När en straffspark läggs under normal speltid eller då tidstillägg gjorts vid halvtid, full tid eller vid förlängningsperioder för att möjliggöra att en straffspark läggs eller läggs på nytt, ska mål dömas om bollen, innan den passerat mellan målstolparna och under ribban:

- vidrör den ena eller båda målstolparna, och/eller ribban och/eller målvakten

Domarna avgör när straffsparken är fullbordad.

### Regelbrott och bestraffningar

---

Om spelaren som lägger straffsparken inte sparkar bollen framåt:

- stoppar domaren spelet återupptar det med en indirekt frispark till det försvarande laget på den plats förseelsen begicks (se Regel 13 – Frisparksplatser)

Om en medspelare till den tidigare identifierade spelaren, när en straffspark läggs, sparkar bollen:

- stoppar domarna spelet, varnar honom för olämpligt uppträdande och återupptar matchen med indirekt frispark till det försvarande laget på den plats förseelsen begicks (se Regel 13 – Frisparksplatser)

### ***Om domaren ger signal att en straffspark får läggas och en av följande situationer uppkommer innan bollen är i spel:***

en medspelare till den som lägger straffsparken bryter mot Spelregler för Futsal:

- domaren tillåter att straffsparken läggs
- om bollen går i mål ska straffsparken läggas om
- om bollen inte går i mål ska domaren stoppa spelet och återuppta det med en indirekt frispark till det försvarande laget på den plats förseelsen begicks (se Regel 13 – Frisparksplatser)

en spelare i det försvarande laget bryter mot Spelregler för Futsal:

- domaren tillåter att straffsparken läggs
  - om bollen går i mål ska målet godkännas
  - om bollen inte går i mål ska straffsparken läggas om
- en eller flera spelare i det försvarande laget och en eller flera spelare i det anfallande laget bryter mot Spelregler för Futsal:
- straffsparken ska läggas om

***Efter att straffsparken lagts och om:***

straffsparksläggaren vidrör bollen igen (utom med händerna) innan den vidrört en annan spelare

- ska indirekt frispark tilldömas motståndarlaget på den plats förseelsen begicks (se Regel 13 – Frisparksplatser)

straffsparksläggaren avsiktligt berör bollen med händerna innan den vidrört en annan spelare:

- ska direkt frispark tilldömas motståndarlaget på den plats förseelsen begicks (se Regel 13 – Frisparksplatser) och laget bestraffas med ett ackumulerat regelbrott

bollen vidrörs av något utomstående i sin bana framåt:

- ska straffsparken läggas om

bollen studsar in på spelplanen från målvakten, ribban eller målstolparna och därefter vidrörs av något utomstående:

- stoppar domarna spelet
- spelet återupptas med nedsläpp där bollen vidrörde det utomstående, såvida det inte skedde i straffområdet i vilket fall domaren gör nedsläpp på straffområdeslinjen på den punkt som är närmast där bollen var då spelet stoppades

bollen går sönder eller blir defekt under matchens gång och inte tidigare vidrört stolparna, ribban eller annan spelare:

- ska straffsparken läggas om

En inspark är ett sätt att återuppta spelet.

En inspark tilldöms motspelarna till den spelare som senast vidrörde bollen när hela bollen passerar över sidlinjen på marken, i luften, eller när den träffar taket.

Mål kan inte göras direkt från inspark.

### **Spelarnas placeringar**

---

Motspelarna måste vara:

- på spelplanen
- på ett avstånd av minst fem meter på den plats på sidlinjen där insparken läggs

### **Tillvägagångssätt**

---

Det finns ett tillvägagångssätt

- inspark

### **Insparkplats**

I det ögonblick bollen sparkas ska han som lägger insparken:

- ha ena foten på sidlinjen eller på marken utanför sidlinjen
- sparka den stillaliggande bollen antingen på den plats där den lämnade spelplanen eller max 25 cm utanför platsen där den lämnade spelplanen.
- Utföra insparken inom fyra sekunder från att han blivit redo att lägga den

Bollen är i spel när den kommer in på spelplanen.

**Regelbrott och bestraffningar**

Om en motspelare är närmare bollen än vad som föreskrivs när insparken läggs:

- läggs insparken om av samma lag och den felande spelare varnas, såvida inte fördel kan tillämpas eller annat regelbrott skett, som bestraffas med frispark eller straffspark, begåtts av motståndarlaget

Om en motspelare på ett orättvist sätt distraherar eller förhindrar spelaren som lägger insparken:

- varnas han för olämpligt uppträdande
- Vid andra förseelser mot tillvägagångssättet för inspark:
- läggs frisparken av en spelare i motståndarlaget

**Inspark lagd av en annan spelare än målvakten**

Om bollen är i spel och spelaren som lägger insparken vidrör bollen igen (utom med händer) innan den vidrört en annan spelare:

- ska indirekt frispark tilldömas motståndarlaget på den plats förseelsen begicks (se Regel 13 – Frisparksplatser)

Om bollen är i spel och spelaren som lägger insparken avsiktligt berör bollen med händerna innan den vidrört en annan spelare:

- ska direkt frispark tilldömas motståndarlaget på den plats förseelsen begicks (se Regel 13 – Frisparksplatser) och laget bestraffas med ett ackumulerat regelbrott
- tilldöms motståndarlaget straffspark om förseelsen begicks av en spelare i det försvarande lagets eget straffområde och laget bestraffas med ett ackumulerat regelbrott



***Inspark lagd av målvakten***

Om bollen är i spel och målvakten vidrör bollen igen (utom med händer) innan den vidrört en annan spelare:

- ska indirekt frispark tilldömas motståndarlaget på den plats förseelsen begicks (se Regel 13 – Frisparksplatser)

Om bollen är i spel och målvakten avsiktligt berör bollen med händerna innan den vidrört en annan spelare:

- ska direkt frispark tilldömas motståndarlaget om förseelsen begicks utanför målvaktens straffområde, på den plats förseelsen begicks (se Regel 13 – Frisparksplatser) och laget bestraffas med ett ackumulerat regelbrott
- ska indirekt frispark tilldömas motståndarlaget om förseelsen begicks i målvaktens straffområde, vilken läggs från den punkt på straffområdeslinjen som är närmast där förseelsen begicks (se Regel 13 – Frisparksplatser)

Målkast är ett sätt att återuppta spelet.

Målkast tilldöms när hela bollen passerar mållinjen, antingen på marken eller i luften, senast vidrördes av en spelare i anfallande laget samt om mål ej gjorts.

Mål kan inte göras direkt på målkast.

### **Spelarnas placeringar**

---

Motspelarna måste vara:

- på spelplanen och utanför det straffområde från vilket målkastet görs till bollen är i spel

### **Tillvägagångssätt**

---

- Bollen kastas från valfri plats inom straffområdet av målvakten i det försvarande laget
- Målvakten i det försvarande laget utför målkastet inom fyra sekunder från att ha blivit redo att utföra det
- Bollen är i spel när den kastats direkt ut ur straffområdet av målvakten i det försvarande laget

### **Regelbrott och bestraffningar**

---

Om bollen inte kastas direkt ut ur straffområdet:

- görs målkastet om men fyrasekundersräkningen nollställs ej och återupptas så fort målvakten är redo att göra om målkastet

Om bollen är i spel och målvakten vidrör bollen en andra gång (utom med händer) innan den vidrört en annan spelare:

- ska indirekt frispark tilldömas motståndarlaget på den plats förseelsen begicks (se Regel 13 – Frisparksplatser)

Om bollen är i spel och målvakten avsiktligt berör bollen med händerna innan den vidrört en annan spelare:

- ska direkt frispark tilldömas motståndarlaget om förseelsen begicks utanför målvaktens straffområde, på den plats förseelsen begicks (se Regel 13 – Frisparksplatser) och laget bestraffas med ett ackumulerat regelbrott
- ska indirekt frispark tilldömas motståndarlaget om förseelsen begicks i målvaktens straffområde, vilken läggs från den punkt på straffområdeslinjen som är närmast där förseelsen begicks (se Regel 13 – Frisparksplatser)

Om bollen är i spel och målvakten vidrör den på sin egen planhalva efter att den avsiktligt spelats till honom av en lagkamrat utan att en motspelare vidrört den:

- ska indirekt frispark tilldömas motståndarlaget på den plats förseelsen begicks (se Regel 13 – Frisparksplatser)

Om målkastet inte utförs inom fyra sekunder:

- ska indirekt frispark tilldömas motståndarlaget vilken läggs från den punkt på straffområdeslinjen som är närmast där förseelsen begicks (se Regel 13 – Frisparksplatser)

Om målkastet utförs med anfallande spelare i straffområdet:

- görs målkastet om ifall någon av de anfallande spelarna vidrör bollen eller förhindrar målkastet från att utföras ordentligt

Vid andra förseelser mot denna regel:

- görs målkastet om. Om förseelsen begåtts av laget som utför målkastet nollställs fyrasekundersräkningen ej och återupptas så fort målvakten är redo att göra om målkastet

Hörnspark är ett sätt att återuppta spelet.

Hörnspark tilldöms när hela bollen passerar mållinjen, antingen på marken eller i luften, senast vidrördes av en spelare i försvarande laget samt om mål ej gjort.

Mål kan göras direkt på hörnspark men endast i motståndarnas mål.

### **Bollens och spelarnas placeringar**

---

Bollen:

- ska placeras i hörncirkeln närmast platsen där bollen passerade mållinjen

Motspelarna måste vara:

- på spelplanen på avstånd av minst fem meter från hörncirkeln till dess bollen är i spel

### **Tillvägagångssätt**

---

- Bollen måste sparkas av en spelare i anfallande laget
- Laget som utför hörnsparken måste lägga den inom fyra sekunder från att ha blivit redo att lägga den
- Bollen är i spel när den sparkats och är i rörelse

### **Regelbrott och bestraffningar**

---

Om en motspelare är närmare bollen än vad som föreskrivs när hörnsparken utförs:

- utförs hörnsparken igen av samma lag och den felande spelaren varnas, såvida inte fördel kan tillämpas eller annat regelbrott skett som bestraffas med frispark eller straffspark begåtts av motståndarlaget

Om en motspelare på ett otillåtet sätt distraherar eller förhindrar spelaren som utför hörnsparken:

- varnas han för olämpligt uppträdande

Om hörnsparken inte utförs inom fyra sekunder:

- tilldöms målkast till motståndarlaget

Vid andra förseelser mot tillvägagångssättet eller placering av boll:

- utförs hörnsparken igen. Om förseelsen begåtts av laget som utför hörnsparken nollställs fyrasekundersräkningen ej och återupptas så fort hörnläggaren är redo att utföra den igen

### ***Hörnspark utförd av annan spelare än målvakten***

Om bollen är i spel och spelaren som utför hörnsparken vidrör bollen igen (utom med händer) innan den vidrört en annan spelare:

- ska indirekt frispark tilldömas motståndarlaget på den plats förseelsen begicks (se Regel 13 – Frisparksplatser)

Om bollen är i spel och spelaren som utför hörnsparken avsiktligt berör bollen med händerna innan den vidrört en annan spelare:

- ska direkt frispark tilldömas motståndarlaget på den plats förseelsen begicks (se Regel 13 – Frisparksplatser) och laget bestraffas med ett ackumulerat regelbrott
- tilldöms motståndarlaget straffspark om förseelsen begicks av försvarande spelare i det försvarande lagets eget straffområde och laget bestraffas med ett ackumulerat regelbrott

### ***Hörnspark utförd av målvakten***

Om bollen är i spel och målvakten vidrör bollen igen (utom med händer) innan den vidrört en annan spelare:

- ska indirekt frispark tilldömas motståndarlaget på den plats förseelsen begicks (se Regel 13 – Frisparksplatser)

Om bollen är i spel och målvakten avsiktligt berör bollen med händerna innan den vidrört en annan spelare:

- ska direkt frispark tilldömas motståndarlaget om förseelsen begicks utanför målvaktens straffområde, på den plats förseelsen begicks (se Regel 13 – Frisparksplatser) och laget bestraffas med ett ackumulerat regelbrott
- ska indirekt frispark tilldömas motståndarlaget om förseelsen begicks i målvaktens straffområde på den plats förseelsen begicks (se Regel 13 – Frisparksplatser)

Mål på bortaplan, förlängning och straffsparkstävling är de tre godkända metoderna att utse det vinnande laget när tävlingsbestämmelserna säger att ett vinnande lag ska utses efter att en match slutat oavgjort. Förlängning och straffsparkstävling är inte en del av matchen.

### **Mål på bortaplan**

---

Tävlingsbestämmelserna får föreskriva att mål som gjorts på bortaplan ska räknas dubbelt när lagen spelar mot varandra på hemmaplan och bortaplan och ställningen är lika efter den andra matchen.

### **Förlängning**

---

Tävlingsbestämmelserna får föreskriva att ytterligare två perioder som inte överstiger tre eller fem minuter spelas. Villkoren i Regel 8 gäller då. Tävlingsbestämmelserna måste ange den exakta längden för de två lika förlängningsperioderna.

### **Straffsparkstävling**

---

Tävlingsbestämmelserna får föreskriva straffsparkstävling från straffpunkten i enlighet med tillvägagångssättet nedan.

### **Tillvägagångssätt**

---

- Domaren utser mot vilket mål straffsparkarna ska läggas
- Domaren singlar slant och det lag, vars kapten vinner slantsinglingen, bestämmer om de ska lägga första eller andra straffsparken
- Domaren, andredomare, tredjedomaren och tidtagaren för anteckningar om de straffsparkar som läggs
- Under de förutsättningar som förklaras nedan, lägger varje lag tre straffsparkar
- Lagen lägger straffsparkarna växelvis

- Om ett lag gjort fler mål än vad det andra kan göra innan båda lagen lagt tre straffsparkar ska inga fler straffsparkar läggas
- Om båda lagen har gjort lika många mål eller inga mål alls efter att båda lagen lagt tre straffsparkar ska straffsparkarna fortsätta i samma ordning tills ett lag gjort ett mål mer än det andra efter samma antal straffsparkar
- Samtliga spelare och avbytare är tillåtna att lägga straffsparkar
- En målvakt får bytas ut mot en annan spelare under tiden straffarna läggs från straffpunkten
- Varje straffspark läggs av olika spelare och alla spelare som är berättigade att delta i straffsparkstävling måste lägga en straffspark innan en enskild spelare får lägga en andra straffspark
- En berättigad spelare får byta plats med målvakten närsomhelst under straffsparkstävling förutsatt att domaren informerats och utrustningen är lämplig
- Endast de berättigade spelarna, inklusive målvakterna, domarna och tredjedomaren får stanna kvar på spelplanen medan straffsparkarna läggs
- Samtliga spelare, utom straffsparksläggaren och de två målvakterna, måste befinna sig på den andra planhalvan med tredjedomaren
- Målvakten som är medspelare till straffsparksläggaren måste vara kvar på planen och placera sig på motsatt sida från bytesområdet i nivå med straffpunkten och åtminstone fem meter från den
- Om inget annat angetts gäller Spelregler för Futsal och riktlinjerna från FIFA:s domaravdelning när straffsparkar läggs
- Om ett lag vid matchens slut, innan straffsparkstävlingen börjar, har fler spelare (inklusive avbytare) än sina motståndare måste det reducera sitt spelarantal så det har lika många spelare som motståndarlaget. Lagkaptenen måste meddela domaren om namn och nummer på varje spelare som utesluts
- Om ett lag reducerar sitt antal spelare till samma antal som motståndarna får det exkludera målvakterna som berättigade spelare att lägga straffsparkar
- En målvakt exkluderad från att lägga straffsparkar för att jämna ut antalet spelare mellan lagen, som med andra ord är i tekniska området, får ersätta sitt lags målvakt närsomhelst under straffsparkstävlingen

- Innan straffsparkarna ska domaren försäkra sig om att ett lika antal spelare från varje lag, berättigade att lägga straffsparkar, håller sig på andra planhalvan

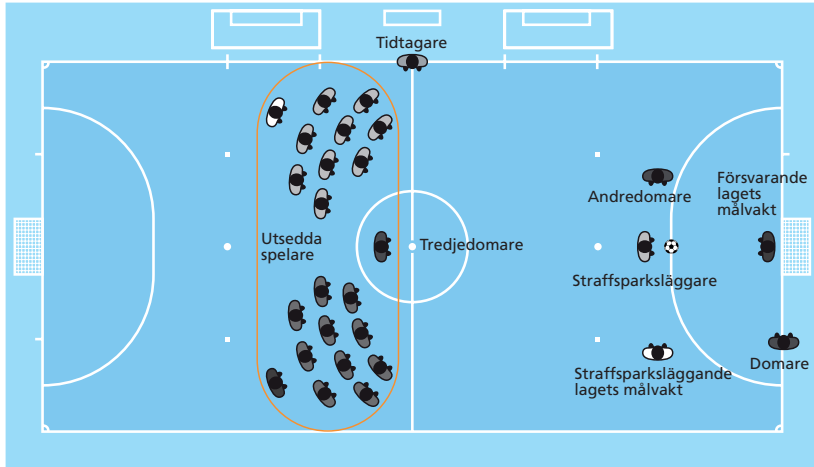



Det tekniska området är ett speciellt område för ledare och avbytare.

Eftersom tekniska områdets storlek och placering kan skilja sig mellan olika anläggningar har följande punkter utfärdats som allmän vägledning.

- det tekniska området sträcker sig en meter på vardera sida om det bestämda sittplatsområdet och framåt upp till ett avstånd av 75 centimeter från sidlinjen
- det rekommenderas att området markeras
- det antal personer som får uppehålla sig i det tekniska området anges i tävlingsbestämmelserna
- de personer som finns i det tekniska området ska vara kända innan matchen börjar i enlighet med tävlingsbestämmelserna
- endast en lagfunktionär i taget har rätt att ge taktiska instruktioner och vara stående
- tränaren och andra lagfunktionärer måste uppehålla sig inom gränserna för det tekniska området utom i undantagsfall, till exempel då sjukgymnast eller läkare med domarnas tillstånd inträder på spelplanen för att undersöka eller förflytta en skadad spelare från planen
- tränaren och andra personer som befinner sig i det tekniska området måste uppträda på ett ansvarsfullt sätt och undvika förhindrande av spelarnas och domarnas rörelser

- avbytnarna och fystränare får värma upp i tekniska området under match så länge de inte förhindrar spelares och domares rörelse samt om de uppför sig ansvarsfullt

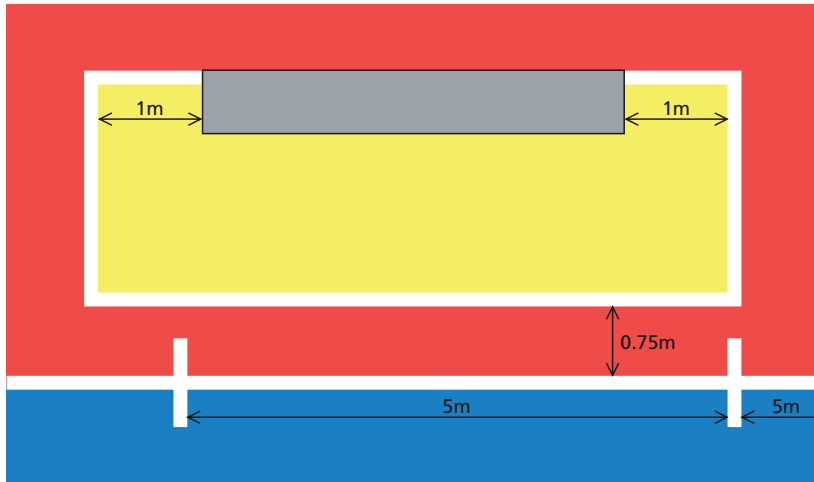

Den reservassisterande domaren:

- utses enligt tävlingsbestämmelserna och ersätter tidtagaren om någon av domarna inte kan fullfölja matchen. Han assisterar domarna vid alla tillfällen
- bistår med de administrativa uppgifterna före, under och efter match, enligt domarnas önskemål
- skickar efter matchen in en rapport till vederbörande myndighet med samtliga olämpliga uppträdanden och incidenter som skett utanför domarnas synfält. Han måste underrätta domarna innan rapport görs
- för anteckningar om samtliga incidenter före, under och efter matchen
- bär en alternativ kronometer ifall den behövs på grund av någon typ av incident
- är placerad på en framträdande plats men inte bredvid assisterande domarna

Domarna måste visa tecknen nedan och ha i åtanke att det finns tecken som endast en domare kan göra och ett tecken som båda domarna måste göra samtidigt.

De assisterande domarna måste visa tecknen för timeout och det femte ackumulerade regelbrottet.

### Tecken av endast en domare

---



Avspark/återupptagande av spel

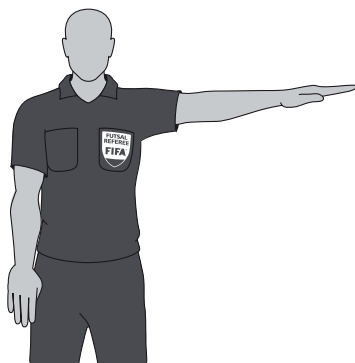

Direkt frispark/straffspark





Inspark (1)



Inspark (2)



Hörnspark (1)



Hörnspark (2)

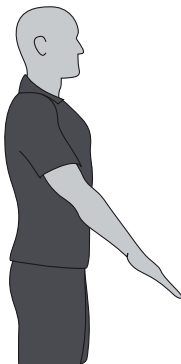

Målkast (1)

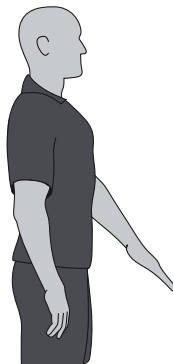

Målkast (2)



Timeout



4-sekundersräkning (1)



4-sekundersräkning (2)



Femte ackumulerade regelbrottet

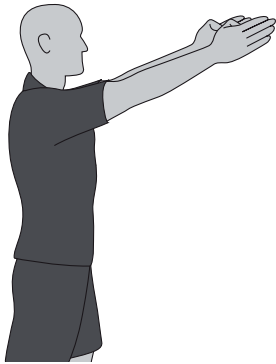

Fördel efter ackumulerat regelbrott

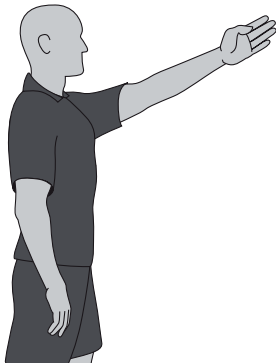

Fördel efter icke-ackumulerat regelbrott



Ackumulerat regelbrott efter  
att fördel tillämpats (1)



Ackumulerat regelbrott efter  
att fördel tillämpats (2)



Ackumulerat regelbrott efter att fördel tillämpats (3)



Ackumulerat regelbrott efter att fördel tillämpats (4)



Varning (gult kort)



Utvisning (rött kort)



Indirekt frispark





Spelnummer – 1



Spelnummer – 2



Spelnummer – 3



Spelnummer – 4



Spelnummer – 5



Spelnummer – 6



Spelarnummer – 7



Spelarnummer – 8



Spelarnummer – 9



Spelarnummer – 10



Spelarnummer – 11



Spelarnummer – 12



Spelarnummer – 13



Spelarnummer – 14



Spelarnummer – 15



Mål



Själmål (1)



Själmål (2)

### Tecken av båda domarna vid återupptagande av spel

---



Indirekt frispark

### Tecken av assisterande domare

---



Timeout



Femte ackumulerade regelbrottet



Tolkning  
av Spelregler  
för Futsal  
och riktlinjer  
för domare

### **Spelplanens yta**

---

Matcher ska spelas på en plan yta enligt tävlingsbestämmelserna.

### **Konstgräs**

---

Användande av konstgräs är inte tillåtet i tävlingsmatchen mellan representationslag för nationsförbund medlemmar i FIFA eller i internationella klubbtävlingar.

### **Spelplanens markeringar**

---

Det är inte tillåtet att markera spelplanen med streckade linjer.

Om en spelare gör otillåtna markeringar på spelplanen ska han varnas för olämpligt uppträdande. Om domarna uppmärksammar detta under match ska de stoppa spelet såvida de inte kan tillämpa fördelsregeln, varna spelaren i fråga och återuppta spelet med en indirekt frispark tilldömd motståndarlaget på den plats förseelsen begicks (se Regel 13 – Frisparksplatser).

Ett försök bör göras att endast använda linjerna angivna i Regel 1 för att markera spelplanen men eftersom Futsal vanligtvis spelas i hallar för flera olika sporter måste även andra linjer accepteras, förutsatt att de inte förvirrar spelare eller domare.

Inga linjer eller markeringar tillåts inom fem meter från yttre straffpunkten och inom straffområdet för att indikera avståndet den försvarande målvakten måste hålla sig utom när spark från yttre straffpunkten läggs.

### **Mål**

---

Om ribban rubbas ur sitt läge eller går sönder stoppas spelet till dess den blivit lagad eller satts tillbaka i rätt läge. Om det inte är möjligt att reparera ribban ska matchen avslutas. Det är inte tillåtet att ersätta ribban med rep. Om ribban kan repareras ska spelet återupptas med nedsläpp på den plats bollen befann

sig när spelet stoppades, om inte spelet stoppades inom straffområdet, i vilket fall en av domarna släpper bollen på straffområdeslinjen på punkten närmast där bollen befann sig då spelet stoppades.

## Säkerhet

---

Tävlingsbestämmelserna anger det avstånd som måste finnas mellan spelplanens gränslinjer (sidlinjer och mållinjer) och avspärningarna mot åskådarna, men det ska alltid vara på sådant sätt att det skyddar deltagarnas säkerhet.

## Annonsering på spelplanen

---

Om inte tävlingsbestämmelserna förbjuder det så är annonsering tillåten på spelplanens golv, förutsatt att det inte förvirrar spelare eller domare och möjliggör gränslinjerna angivna i Spelregler för Futsal är synliga.

## Annonsering på målnäten

---

Om inte tävlingsbestämmelserna förbjuder det så är annonsering tillåten på målnäten, förutsatt att det inte förvirrar spelare eller domare.

## Annonsering i tekniska området

---

Om inte tävlingsbestämmelserna förbjuder det så är annonsering tillåten på tekniska områdets golv, förutsatt att det inte förvirrar personerna i området, tredjedomaren eller domarna.

## Kommersiell annonsering runt spelplanen

---

Upprättstående reklam skall vara minst:

1. 1 m från sidlinjerna, förutom i det tekniska området och bytesområdet, i vilka all annonsering är förbjuden
2. på samma avstånd från mållinjen som djupet av målnätet
3. 1 m från målnätet

### **Extrabollar**

---

Extrabollar får placeras kring spelplanen för att användas i matchen, förutsatt att de motsvarar bestämmelserna i Regel 2 och att deras användning står under domarnas kontroll.

### **Extrabollar på spelplanen**

---

Om extrabollar kommer in på spelplanen medan bollen är i spel ska domarna endast stoppa spelet ifall extrabollen stör spelet. Spelet ska startas om med nedsläpp på den plats bollen befann sig när spelet stoppades, om inte spelet stoppades inom straffområdet, i vilket fall en av domarna släpper bollen på straffområdeslinjen på punkten närmast där bollen befann sig då spelet stoppades.

Om en extraboll kommer in på spelplanen medan bollen är i spel utan att störa spelet ska domarna få den avlägsnad vid första möjliga tillfälle.

### **Trasig eller defekt boll**

---

Om bollen går sönder eller blir defekt efter att ha träffat målstolpen eller ribban och går i mål ska domarna döma mål.



## Tillvägagångssätt vid spelarbyte

---

- Ett byte får göras under spel eller vid speluppehåll, förutom under timeout
- Spelaren som byts ut behöver inte domarnas tillstånd för att lämna spelplanen
- Domarna behöver inte ge avbytaren tillåtelse att inträda på spelplanen
- Spelaren som byts ut ska lämna spelplanen via sitt eget lags bytesområde, förutom om han redan är utanför spelplanen med domarnas tillåtelse för skäl angivna i Regel 3 eller 4
- Tillstånd att fortsätta med bytet kan vägras under vissa förutsättningar, till exempel om avbytaren inte har sin utrustning i ordning
- En avbytare som inte fullgjort bytet genom att sätta sin fot på spelplanen via sitt bytesområde kan inte återuppta spelet genom att lägga en inspark, hörspark etc. förrän han fullgjort tillvägagångssättet vid spelarbyte
- Om en spelare som är på gång att bytas ut vägrar att lämna spelplanen kan bytet inte genomföras
- Om ett byte görs i halvtidspausen eller före förlängning får avbytaren inträda på spelplanen via bytesområdet efter att ha informerat tredjedomaren eller domaren ifall det inte finns en tredjedomare

## Extra personer på spelplanen

---

### ***Utomstående***

Den som inte finns med på förteckningen över spelare, avbytare eller ledare anses vara utomstående.

Om en utomstående kommer in på spelplanen ska domarna:

- stoppa spelet (men inte omedelbart om den utomstående inte stör spelet)
- se till att han avlägsnas från spelplanen och dess omedelbara närhet
- om de stoppar spelet, återuppta det med ett nedsläpp där bollen befann sig när spelet stoppades om inte spelet stoppats i straffområdet, i vilket fall en av domarna släpper bollen på straffområdeslinjen på punkten närmast där bollen befann sig då spelet stoppades

**Ledare**

Om en lagledare kommer in på spelplanen ska domarna:

- stoppa spelet (men inte omedelbart om den utomstående inte stör spelet eller fördelsregeln kan tillämpas)
- se till att han avlägsnas från spelplanen och om hans uppträdande är oansvarigt ska de avisa honom från spelplanen och dess omedelbara närhet
- om de stoppar spelet, återuppta det med ett nedsläpp där bollen befann sig när spelet stoppades om inte spelet stoppats i straffområdet, i vilket fall en av domarna släpper bollen på straffområdeslinjen på punkten närmast där bollen befann sig då spelet stoppades

**Utvisade spelare**

Om en utvisad spelare kommer in på spelplanen ska domarna:

- stoppa spelet (men inte omedelbart om den utomstående inte stör spelet eller fördelsregeln kan tillämpas)
- se till att han avlägsnas från spelplanen och dess omedelbara närhet
- om de stoppar spelet, återuppta det med ett nedsläpp där bollen befann sig när spelet stoppades om inte spelet stoppats i straffområdet, i vilket fall en av domarna släpper bollen på straffområdeslinjen på punkten närmast där bollen befann sig då spelet stoppades

**Spelare utanför spelplanen**

Om en spelare, efter att ha lämnat spelplanen för att rätta till felaktig utrustning eller dräkt, för att få behandling för skada eller blödning, för att han har blod på sin dräkt eller för någon annan orsak med domarnas tillstånd, återinträder på spelplanen utan domarnas tillstånd ska domarna:

- stoppa spelet, men inte omedelbart om fördelsregeln kan tillämpas
- varna spelaren för att ha inträtt på spelplanen utan domarens tillstånd
- beordra spelaren att lämna spelplanen om det behövs (till exempel vid brott mot Regel 4)

Om domarna stoppar spelet ska det återupptas:

- med en indirekt frispark till motståndarlaget från den plats där bollen befann sig när spelet stoppades (se Regel 13 – Frisparksplatser) om det inte begåtts andra regelbrott
- i enlighet med Regel 12 om spelaren bryter mot denna regel

Om en spelare som är utanför spelplanen med domarnas tillstånd och som inte blivit utbytt återinträder på spelplanen utan tillstånd av domarna eller tredjedomaren och som dessutom begår ett annat regelbrott, måste domarna visa ut honom för dubbelvarning. Till exempel om han inträder på spelplanen utan tillstånd och tacklar en motspelare på ett vårdslöst sätt. Om detta regelbrott är gjort med överdriven kraft kan spelaren visas ut direkt.

Om domarna stoppar spelet ska det återupptas i enlighet med Regel 12.

Om en spelare oavsiktligt passerar någon av spelplanens begränsningslinjer anses han inte ha begått något regelbrott. Att röra sig ut från spelplanen som en del av spelet anses inte vara ett regelbrott.

### **Avbytare**

Om en avbytare inträder på spelplanen genom att bryta mot tillvägagångssättet för byten eller gör så hans lag spelar med en extra spelare ska domarna, assisterade av de assisterande domarna beakta följande riktlinjer:

- stoppa spelet, men inte omedelbart om fördelsregeln kan tillämpas
- varna honom för olämpligt uppträdande om hans lag spelar med en extra spelare eller för att ha brutit mot tillvägagångssättet för byten om bytet inte genomfördes korrekt
- visa ut honom om han förhindrar mål eller en uppenbar målchans för motståndarlaget. Antalet spelare i hans lag reduceras oavsett om regelbrottet består av brott mot tillvägagångssättet för byten eller om spelarens lag spelar med en extra spelare, ska utöver den utvisade avbytare, en till spelare lämna spelplanen så att spelarens lag spelar med en spelare mindre, medan en ny spelare får införas enligt vad som anges i Regel 3 under titeln "Utvisade spelare och avbytare"

- avbytare måste lämna spelplanen vid första avbrott i matchen om han inte gjort det tidigare, antingen för att fullgöra tillvägagångssättet för byten om detta var regelbrottet, eller för att förflytta sig till tekniska området om regelbrottet var att laget spelade med en extra spelare
- om fördelsregeln tillämpas, stoppa spelet så fort avbytarens lag har kontroll på bollen och återuppta spelet med indirekt frispark till motståndarlaget från den plats där bollen befann sig när spelet stoppades (se Regel 13 – Frisparksplatser)
- om fördelsregeln tillämpas och spelet stoppas för att motståndarlaget begår ett regelbrott eller för att bollen lämnar spelplanen, ska spelet återupptas med indirekt frispark till avbytarens lag från den plats där bollen befann sig när spelet stoppades (se Regel 13 – Frisparksplatser). Om nödvändigt vidtas disciplinär åtgärd för regelbrottet utfört av motståndarlaget till avbytarens lag
- om fördelsregeln tillämpas och en annan spelare i avbytarens lag begår ett regelbrott som bestraffas med direkt frispark eller straffspark, bestraffas avbytarens lag med en direkt frispark (se Regel 13 – Frisparksplatser) eller straffspark. Om nödvändigt vidtas disciplinär åtgärd för regelbrottet
- om fördelsregeln tillämpas och avbytare inte följer tillvägagångssättet för byten och begår regelbrott som bestraffas med direkt frispark eller straffspark, bestraffas avbytarens lag med en direkt frispark (se Regel 13 – Frisparksplatser) eller straffspark. Om nödvändigt vidtas disciplinär åtgärd för regelbrottet
- om fördelsregeln tillämpas och avbytarens lag spelar med en extra spelare och denne spelare begår regelbrott som bestraffas med direkt frispark eller straffspark, bestraffas spelarens lag med en indirekt frispark från den plats där bollen befann sig när spelet stoppades (se Regel 13 – Frisparksplatser). Om nödvändigt vidtas disciplinär åtgärd för regelbrottet

Om en namngiven avbytare inträder på spelplanen istället för en namngiven startspelare vid matchstart och domaren eller assisterande domarna inte informerats om detta:

- tillåter domarna att den namngivna avbytare fortsätter matchen
- ingen disciplinär åtgärd vidtas mot avbytare
- domaren rapporterar incidenten till berörd myndighet

Om en avbytare begår regelbrott som bestraffas med utvisning innan han inträder på spelplanen reduceras inte antalet spelare i hans lag och en annan avbytare, alternativt spelaren han var på väg att byta av, får inträda på spelplanen.

### **Tillåtet utträde från spelplanen**

---

I tillägg till ett normalt byte får en spelare lämna spelplanen utan domarnas tillstånd i följande situationer:

- som en del av spelrörelsen och om han omedelbart återvänder in på spelplanen, till exempel för att spela bollen eller placera sig i en fördelaktig position genom att dribbla förbi en motståndare. Det är dock inte tillåtet att lämna spelplanen och passera bakom ett mål innan återinträde av spelplanen för att lura motståndare. Om spelaren gör detta ska domarna stoppa spelet om inte fördelsregeln kan tillämpas. Om spelet stoppas ska det återupptas med en indirekt frispark från den plats där bollen befann sig när spelet stoppades (se Regel 13 – Frisparksplatser). Spelaren som lämnade spelplanen varnas för att ha lämnat spelplanen utan domarnas tillstånd
- på grund av skada. Spelaren behöver tillstånd av domarna eller tredjedomaren för att återinträda på spelplanen om han inte blivit utbytt. Om han fått ett blödande sår måste blödnigen ha stoppats innan han återinträder på spelplanen och han måste kontrollerats av domarna eller tredjedomaren
- för att korrigera eller sätta på sig sin utrustning igen. Spelaren behöver domarnas tillstånd att återinträda på spelplanen om han inte bytts ut. Domarna eller tredjedomaren ska kontrollera utrustningen innan han återgår i spel

### **Otillåtet utträde från spelplanen**

---

Om en spelare lämnar spelplanen utan domarnas tillstånd och av anledningar inte tillåtna i Spelregler för Futsal ska tidtagaren eller tredjedomaren ge den akustiska signalen, ifall fördelsregeln inte kan tillämpas, för att informera domarna. Om det är nödvändigt att stoppa spelet bestraffar domarna den

felande spelarens lag med en indirekt frispark från den plats där bollen befann sig när spelet stoppades (se Regel 13 – Frisparksplatser). Om fördel tillämpas måste de ge den akustiska signalen vid nästa spelavbrott. Spelaren varnas för att avsiktligt ha lämnat spelplanen utan domarnas tillstånd.

### Minsta antal spelare

---

Trots att en match inte får starta om något lag består av färre än tre spelare så får minsta antal spelare som behövs för en match, spelare och avbytare inkluderat, bestämmas av medlemsförbundet.

En match får inte fortsätta om något lag består av färre än tre spelare.

Om en lag har färre än tre spelare beroende på att en eller flera spelare avsiktligt lämnat spelplanen är domarna inte tvungna att stoppa spelet omedelbart och fördelsregeln kan användas. I dessa fall ska domarna inte tillåta att spelet återupptas efter att spelet stoppats om ett lag inte har minst tre spelare.

### Skadade spelare

---

Om det finns skadade spelare måste domarna beakta följande riktlinjer:

- tillåt matchen att fortsätta till dess bollen är ur spel om en spelare, enligt domarnas uppfattning, endast är lätt skadad
- spelet stoppas om en spelare, enligt domarnas uppfattning, är allvarligt skadad
- efter att ha frågat ut den skadade spelaren kan domarna tillåta en, eller som mest två, ledare komma in på planen för att utvärdera skadan och ordna med en snabb och säker förflyttning av spelaren från planen
- bårbärare ska endast komma in på spelplanen med en bår efter tecken från domarna
- domarna ska se till att en skadad spelare på ett säkert sätt förs av spelplanen
- en spelare får inte behandlas på spelplanen om inte skadans allvarlighet kräver det

- en spelare som blöder från en skada måste lämna spelplanen och får inte återvända förrän domarna är förvissad om att blödningen har slutat (tredjedomaren kan kontrollera detta men domarna måste ge tillstånd för inträde om han inte blivit utbytt). En spelare får inte bära kläder med blod på
- så fort domarna tillåtit läkare att komma in på planen måste spelaren lämna denna, antingen på bår eller till fots. Om en spelare inte gör detta varnas han för spelfördröjning. Spelet återupptas ej förrän spelaren lämnat spelplanen
- en skadad spelare får lämna spelplanen från andra platser än bytesområdet. Han får också göra det från vilken av spelplanens gränslinjer som helst
- en skadad spelare får bytas ut men avbytarens måste inträda via bytesområdet så fort den skadade spelaren lämnat spelplanen
- om han inte bytts ut får en spelare som varit skadad återinträda i spelet endast efter att spelet återupptagits
- om han inte bytts ut får den skadade spelaren återinträda på spelplanen när bollen är i spel men endast från sidlinjen. När bollen är ur spel får han inträda på spelplanen från vilken av spelplanens gränslinjer som helst (mållinje och sidlinje)
- endast domarna kan tillåta en skadad spelare som inte bytts ut att återinträda på spelplanen, oavsett om bollen är i spel eller ej. Han tillåts inte inträda om bollen är i spel och om spelet utvecklar sig genom det område han befinner sig i
- domarna kan ge tillstånd för en skadad spelare att återinträda på spelplanen om tredjedomaren försäkrar att han är redo
- om spelet inte stoppats av en annan anledning eller om en spelare som skadat sig inte gjort så på grund av regelbrott mot Spelregler för Futsal, ska domarna återuppta spelet genom nedsläpp på den plats där bollen befann sig då spelet stoppades, om inte spelet stoppats i straffområdet, i vilket fall en av domarna släpper bollen på straffområdeslinjen på punkten närmast där bollen befann sig då spelet stoppades
- så fort domarna bestämt sig att utfärda gult kort till en spelare som är skadad och måste lämna spelplanen för behandling, måste de dela ut kortet innan spelaren lämnar spelplanen

- de delar inte ut kort till en skadad spelare under tiden han får behandling utan så fort han har återvänt och innan spelet återupptas. Om spelaren måste lämna spelplanen på bår delar de ut kortet innan han lämnar spelplanen
- tredjedomaren assisterar domarna med utfärdande av tillstånd att inträda på spelplanen förutsatt att avbytare byts mot skadade spelare eller spelare som var skadade

Undantag från detta får endast göras när:

- en målvakt är skadad
- en målvakt och en annan spelare kolliderar och behöver omedelbar tillsyn
- spelare från samma lag kolliderat och behöver omedelbar tillsyn
- en allvarlig skada uppkommit, till exempel svald tunga, hjärnskakning, benbrott etc.

### **Förfriskningar**

---

Domarna tillåter spelare att inta förfriskningar under timeouter eller under spelavbrott men endast utanför spelplanen så denna inte blir blöt. Det är inte tillåtet att kasta in väskor med vätskor eller andra behållare med vätskor på spelplanen.

### **Utvisade spelare**

---

- om en spelare som begår regelbrott visas ut för en andra varning eller direkt, efter att fördel tillämpats och hans lag släpper in mål efter fördelen men före han visas ut, reduceras inte antalet spelare i hans lag eftersom regelbrottet begicks innan målet gjordes
- om en spelare, under pausen eller före start av en av förlängningsperioderna, begår regelbrott som bestraffas med utvisning, startar hans lag nästa halvlek eller förlängningsperiod med en spelare mindre



## Grundutrustning

---

Färger:

- om de två målvakternas tröjor har samma färg och ingen av dem har en tröja att byta till ska domarna låta spelet börja

Om en spelare oavsiktligt tappar sina skor och omedelbart spelar bollen och gör mål är det inget regelbrott och målet godkänns eftersom han förlorat sina skor oavsiktligt.

## Annan utrustning

---

En spelare får använda annan utrustning än grundutrustningen om dess enda syfte är att skydda honom fysiskt och att den inte utgör någon fara för honom eller någon annan spelare.

Alla utrustning och kläder utöver grundutrustningen måste inspekteras av domarna och fastställas som ofarliga.

Modern skyddsutrustning såsom huvudbonader, ansiktsmasker samt knä- och armskydd tillverkade av mjukt, stoppat och lätt material anses inte som farliga och är därför tillåtna.

När huvudbonad används måste den:

- vara antingen svart eller i samma färg som huvudfärgen på tröjan (förutsatt att spelare från samma lag använder samma färg);
- vara i enlighet med det professionella utseendet hos spelarens utrustning;
- vara separerad från tröjan;
- vara säker och inte utgöra någon risk för spelaren som bär den eller för någon annan spelare (t ex med en fästning runt halsen);
- inte ha några utbuktningar

Sportglasögon tillåts så länge de inte utgör fara för spelarna.

Om kläder och utrustning som inspekterats vid matchens början och bedömts

vara ofarliga blir farliga eller används på ett farligt sätt under matchen ska användningen inte längre vara tillåten.

Användning av elektroniska kommunikationssystem mellan spelare och/eller ledare är inte tillåten.

### **Smycken**

---

Alla smycken (halsband, ringar, armband, örhängen, läderband, gummiband etc.) är strängt förbjudna och måste tas bort av spelarna och avbytnarna innan matchstart. Att använda tejp för att täcka smycken är inte tillåtet.

Domarna och assisterande domare är också förbjudna att använda smycken (förutom domaren som tillåts bära klocka eller liknande för att ta tiden i händelse av att tidtagare saknas).

### **Numrering av spelare**

---

Tävlingsbestämmelserna måste föreskriva numreringen av spelarna, vilken normalt sett är från 1 till 15 med nummer 1 reserverat för målvakten.

Arrangörerna måste ha i åtanke att det är omöjligt för domarna att visa tecken för nummer högre än 15.

Numret på varje spelare måste vara synligt på ryggen och vara urskiljbart från färgen på tröjan. Tävlingsbestämmelserna måste avgöra storleken på siffrorna och huruvida de är obligatoriska, såväl som dess storlek på andra delar av spelarnas grundutrustning.

### **Disciplinära bestraffningar**

---

Innan matchen startar måste spelare och avbytare kontrolleras så de inte bär några otillåtna kläder eller smycken. Tredjedomaren gör en andra visuell kontroll av avbytnarna innan de inträder på spelplanen. Om en spelare upptäcks bära otillåtna kläder eller smycken under spel måste domarna:

- informera spelaren att föremålet i fråga måste avlägsnas

- beordra spelaren att lämna spelplanen vid nästa spelavbrott om han inte kan eller om han är ovillig att lyda
- varna spelaren om han avsiktligt vägrar att lyda eller, efter att ha blivit tillsagd att avlägsna föremålet, upptäcks bära föremålet igen

Om spelet stoppas för att varna en spelare tilldöms motståndarlaget indirekt frispark från den plats där bollen befann sig när spelet stoppades (se Regel 13 – Frisparksplatser).

## Befogenheter och uppgifter

---

Futsal är en tävlings sport och domarna måste förstå att fysisk kontakt mellan spelarna är en normal och accepterad del av spelet. Men om spelarna inte respekterar Spelregler för Futsal och principerna av sportsmannaanda, med andra ord fair play, måste domarna vidta lämpliga åtgärder för att se till att de följs.

Domarna ska skjuta upp matchen om belysningen på grund av ett fel, enligt deras uppfattning, är otillräcklig. Om felet inte kan åtgärdas avbryter domarna matchen.

Om ett föremål som kastats av en åskådare träffar domarna, en spelare eller en ledare kan domaren låta matchen fortsätta, skjuta upp den eller avsluta den beroende på händelsens allvar. Han måste i samtliga fall rapportera händelsen/ händelserna till vederbörande myndigheter.

Domarna har befogenhet att visa gula och röda kort under halvtidspausen och efter matchens slut liksom under förlängning och straffsparkstävling eftersom matchen står under hans myndighet vid dessa tillfällen.

Om en domare, av någon anledning, blir tillfälligt oförmögen att utföra sitt jobb får spelet fortsätta under uppsyn av den andra domaren och de assisterande domarna fram till bollen nästa gång sätts ur spel.

## Fördel

---

Domarna får ge fördel närhelst regelbrott inträffar och Spelregler för Futsal inte uttryckligen förbjuder att fördelsregeln tillämpas. Till exempel är det tillåtet vid målkast med anfallande spelare i straffområdet om målvakten vill göra målkastet fort; men det är inte tillåtet när insparkar läggs felaktigt.

Fördel är inte tillåtet för regelbrott mot fyrasekundersregeln, såvida regelbrottet inte begås av målvakten som kontrollerar bollen när den redan är i spel på sin egen planhalva och om han tappar innehavet av bollen. I resten av fallen, frisparkar, insparkar, målkast och hörnskickar kan domarna inte ge fördel.

Domarna bör beakta följande omständigheter när han bestämmer om fördel ska ges eller om spelet ska stoppas:

- regelbrottets allvar: om regelbrottet medför en utvisning ska domarna stoppa spelet och visa ut spelaren, om inte en påföljande målchans föreligger
- positionen där regelbrottet begicks: ju närmare motståndarlagets mål desto verkningsfullare kan det bli
- möjligheten till ett omedelbart och farligt anfall
- regelbrottet som begåtts måste inte vara ett lags sjätte eller påföljande ackumulerade regelbrott
- matchens atmosfär

Beslutet om att bestraffa den ursprungliga förseelsen måste tas inom ett fåtal sekunder men det är inte möjligt att återgå om tecknet inte visats innan eller om en ny spelsekvens tillåtit.

Om förseelsen medför en varning måste den ges vid nästa spelavbrott. Om det inte är en klar fördel rekommenderas det att domaren stoppar spelet omedelbart och varnar spelaren. Om varningen inte delas ut vid nästa spelavbrott kan den inte delas ut senare.

Om ett regelbrott kräver att spelet återupptas med indirekt frispark ska domarna ge fördel för att säkerställa att spelet flyter på, förutsatt att det inte leder till vedergällning och inte straffar laget mot vilket regelbrottet begicks.

### Fler än en förseelse som inträffar vid samma tillfälle

---

- Regelbrott som begås av två eller fler spelare från samma lag:
  - domaren ska straffa det allvarigare regelbrottet
  - spelet ska återupptas enligt det mest allvarliga regelbrottet som begåtts
  - oaktat de två föregående paragraferna varnar eller visar domaren ut spelarna i enlighet med de förseelser som begåtts eller låter bli disciplinär åtgärd
  - om regelbrottet som begåtts kan bestraffas med direkt frispark beordrar domaren att de ackumulerade regelbrotten ska räknas
- Regelbrott som begås av spelare från olika lag:
  - domarna ska stoppa spelet, då de inte kan ge fördel, och återupptar spelet med nedsläpp där bollen befann sig då spelet stoppades, om inte spelet stoppades i straffområdet, i vilket fall en av domarna släpper bollen på straffområdeslinjen på punkten närmast där bollen befann sig då spelet stoppades
  - oaktat föregående paragraf varnar eller visar domaren ut spelarna i enlighet med de förseelser som begåtts eller låter bli disciplinär åtgärd
  - om regelbrottet som begåtts kan bestraffas med direkt frispark beordrar domaren att de ackumulerade regelbrotten ska räknas

### Yttre störningar

---

Domarna stoppar spelet om en åskådare blåser i en visselpipa och de anser att det stör spelet, till exempel om en spelare tar upp bollen med händerna. Stoppas spelet återupptas det med nedsläpp där bollen befann sig då spelet stoppades, om inte spelet stoppades i straffområdet, i vilket fall en av domarna släpper bollen på straffområdeslinjen på punkten närmast där bollen befann sig då spelet stoppades.

## Fyrasekundersräkning när bollen är i spel

---

Varje gång ett lags målvakt har bollen under kontroll, medan bollen är i spel och är på sin egen planhalva, ska en av domarna synligt göra en fyrasekundersräkning.

## Återupptagande av spel

---

Domarna säkerställer speciellt att återupptagande av spel utförs snabbt och tillåter inte att återupptagande ej sker omedelbart av taktiska skäl efter ett tillfälligt spelavbrott (inspark, målkast, hörnsparck eller frispark). I dessa fall påbörjas fyrasekundersräkning och det är ej nödvändigt att ge visselsignal. Vid tillfällen då återupptagande inte tillåter fyrasekundersräkning (avspark eller straffspark) varnas de spelare som fördröjer det. Personer som håller bollar tillåts placera sig själva runt spelplanen för att utföra återupptagande av spel och utveckling av spel.

## Placering vid situationer när bollen är i spel

---

Rekommendationer:

- Spelet bör vara mellan domaren och andredomaren
- Domarna bör använda brett diagonalsystem
- Att hålla sig utanför sidlinjerna underlättar att hålla spelet och den andra domaren i domarens synfält
- Domaren närmast spelet bör vara inom andra domarens synfält
- En av domarna bör vara tillräckligt nära för att se spelet utan att störa det
- Domarna beträder endast spelplanen för att få en bättre överblick av spelet
- "Det som behöver ses" är inte alltid i närheten av bollen. Domarna bör även lägga uppmärksamhet på:
  - aggressiv enskild spelare som ej har bollen
  - möjliga regelbrott i straffområdet mot vilket spelet är på väg
  - regelbrott som begås efter att bollen spelats

### **Generell placering under match**

---

En av domarna måste vara i linje med näst sista motspelare, eller bollen ifall den är närmare mållinjen än den näst sista motspelaren. Domarna måste alltid ha blicken mot spelplanen.

### **Målvakt som släpper bollen**

---

En av domarna måste inta position i linje med gränsen av straffområdet och kontrollera att målvakten inte rör bollen med sina händer utanför straffområdet, samtidigt som han räknar antal sekunder målvakten har bollen.

Så fort målvakten släppt bollen ska domaren inta lämplig position för att kontrollera matchen.

### **”Mål-inte mål” situationer**

---

När mål gjorts och beslutet är utan tvivel ska domaren och andredomaren ta ögonkontakt. Domaren närmast tidtagaren ska närma sig tidtagaren och tredjedomare, till vilka han kommunicerar numret på spelaren som gjorde målet med det obligatoriska tecknet.

Om mål gjorts men bollen fortfarande verkar vara i spel ska domaren närmast blåsa i visselpipan för att uppmärksamma den andra domaren. Sedan ska domaren närmast tidtagaren närma sig tidtagaren och tredjedomare, till vilka han kommunicerar numret på spelaren som gjorde målet med det obligatoriska tecknet.



## Placering vid situationer när bollen är ur spel

Den bästa placeringen är den därifrån domaren kan ta rätt beslut. Samtliga rekommendationer om placeringar är byggda på antaganden och måste justeras genom användande av specifik kunskap om lagen, spelarna och händelserna i matchen.

Placeringarna som föreslås i följande bilder är grundläggande. Somliga är rekommenderade och andra är obligatoriska. Hänvisningen till en "zon" är avsedd att understryka att alla rekommenderade placeringar faktiskt är ett område inom vilket domaren mest troligt kan göra bästa verkan. Zonen kan vara större, mindre eller annorlunda formad beroende på omständigheterna.

### 1. Placering vid avspark (obligatorisk)

Vid matchstart måste domaren på sidlinjen där bytesområdena finns, vara i linje med mittlinjen för att kontrollera att avsparken läggs i enlighet med fastslaget tillvägagångssätt.

Andredomaren måste vara i linje med den näst sista försvararen i laget som inte lägger avsparken.

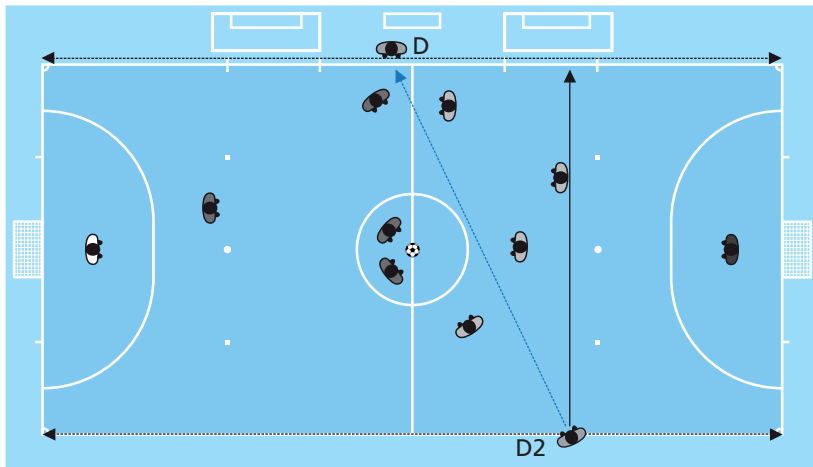

## 2. Placering vid målkast

1. En av domarna ska först kontrollera om bollen är i straffområdet:
  - om bollen inte är korrekt placerad startar domaren fyrasekundersräkningen ifall han anser att målvakten var redo att göra målkastet eller om målvakten fördröjer att ta upp bollen i händerna av taktiska skäl
2. Så fort bollen är i straffområdet ska en av domarna inta position i linje med straffområdeslinjen för att kontrollera att bollen lämnar straffområdet (boll i spel) och att anfallarna är utanför. Sedan utför han fyrasekundersräkningen oavsett om han startat den i enlighet med föregående punk.
3. Slutligen ska domaren som övervakade målkastet inta lämplig placering för att kontrollera matchen, vilket alltid är prioriterat

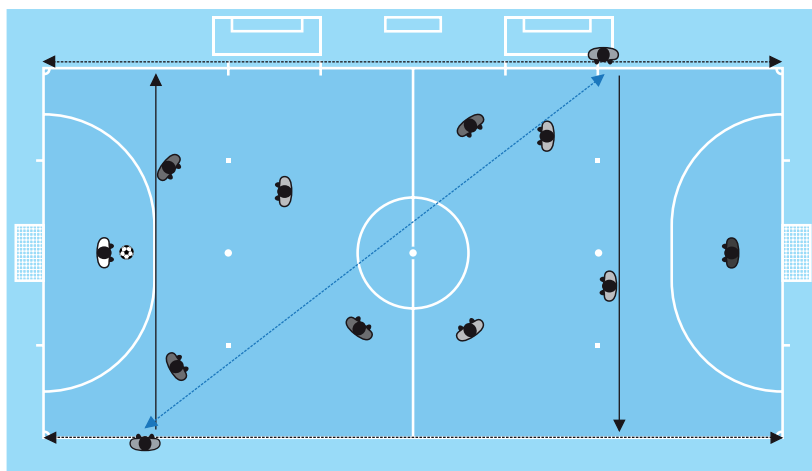

### 3. Placering vid hörnspark (obligatorisk) (1)

Vid hörnspark ska domaren närmast platsen varifrån hörnsparken läggs inta placering på sidlinjen på ett ungefärligt avstånd av fem meter från hörncirkeln. Från denna placering ska han kontrollera att bollen är korrekt placerad innanför hörncirkeln och att försvararna är på minst fem meters avstånd.

Domaren längst från platsen varifrån hörnsparken ska läggas intar placering bakom hörncirkeln i linje med mållinjen. Från denna placering har han koll på bollen och spelarnas uppträdande.

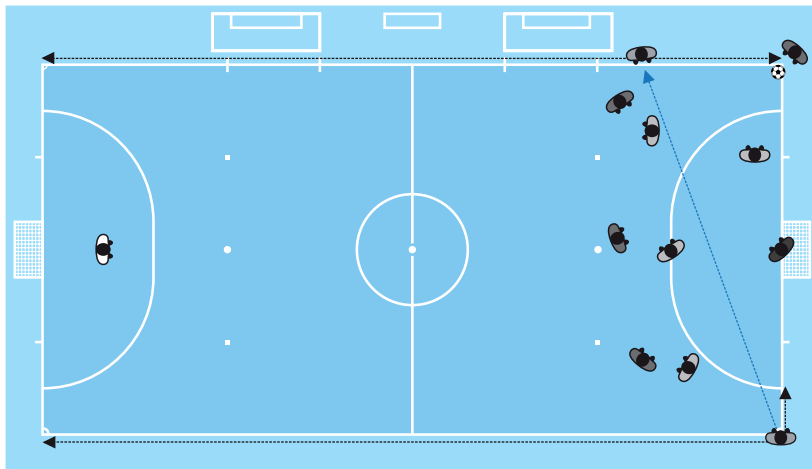

#### 4. Placering vid hörnspark (obligatorisk) (2)

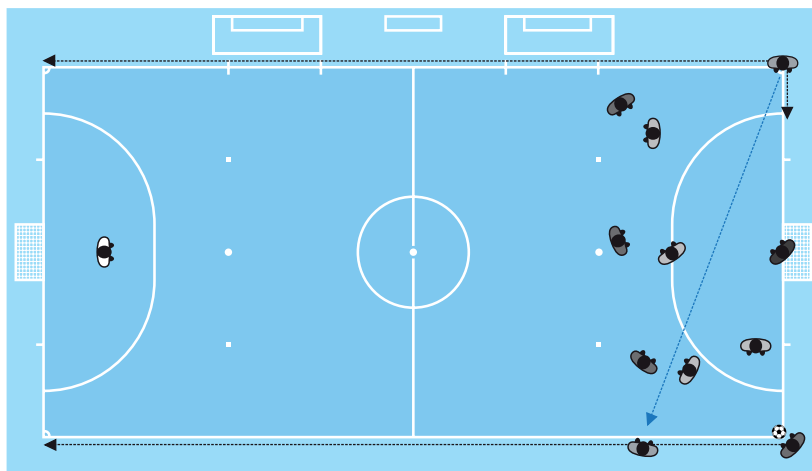

## 5. Placering vid frispark (1)

Vid frispark ska domaren närmast platsen varifrån frisparken läggs inta placering i linje med den plats varifrån frisparken ska läggas. Från denna placering ska han kontrollera att bollen är korrekt placerad samt ha koll på spelares intrång när sparken läggs. Domaren längst från platsen varifrån frisparken ska läggas intar placering i linje med näst sista motspelare eller mållinjen, vilket alltid är prioriterat. Båda domarna ska vara redo att följa bollbanan och springa längs med sidlinjen mot hörncirkeln om en direkt frispark läggs mot målet och de inte är i linje med mållinjen.

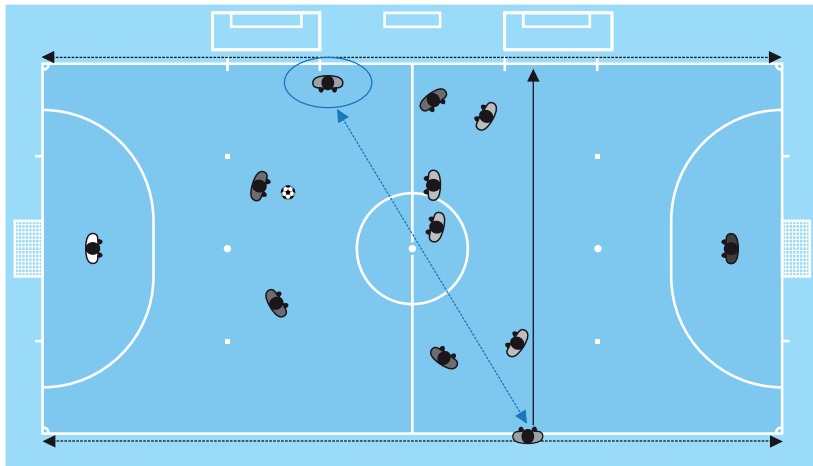

### 6. Placering vid frispark (2)

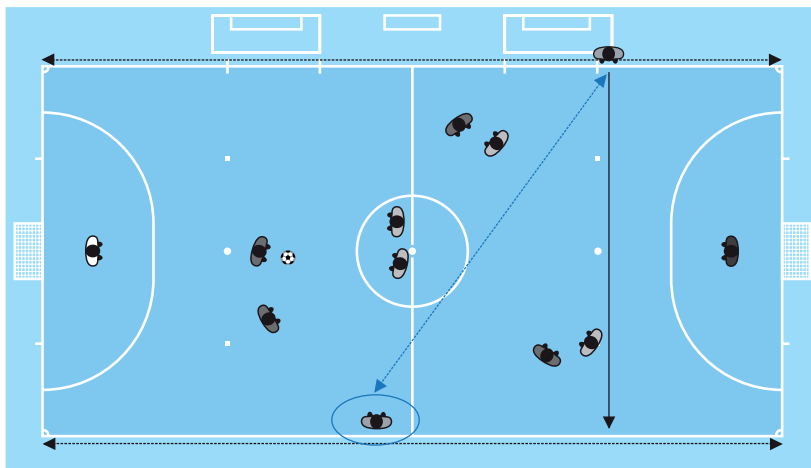

### 7. Placering vid frispark (3)

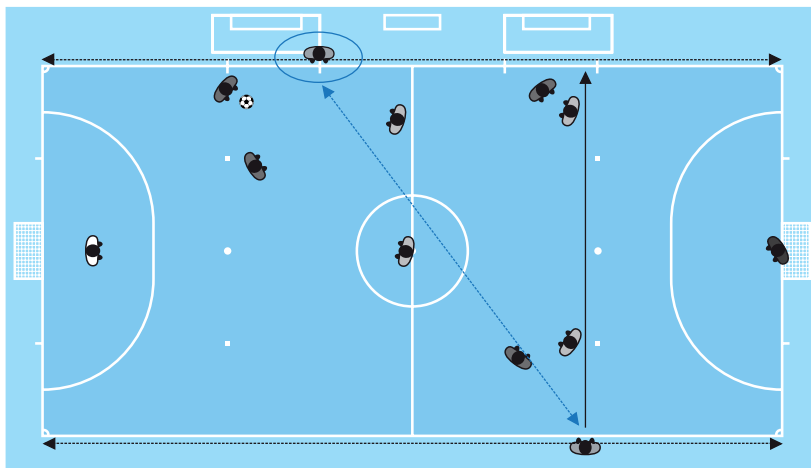

## 8. Placering vid frispark (4)

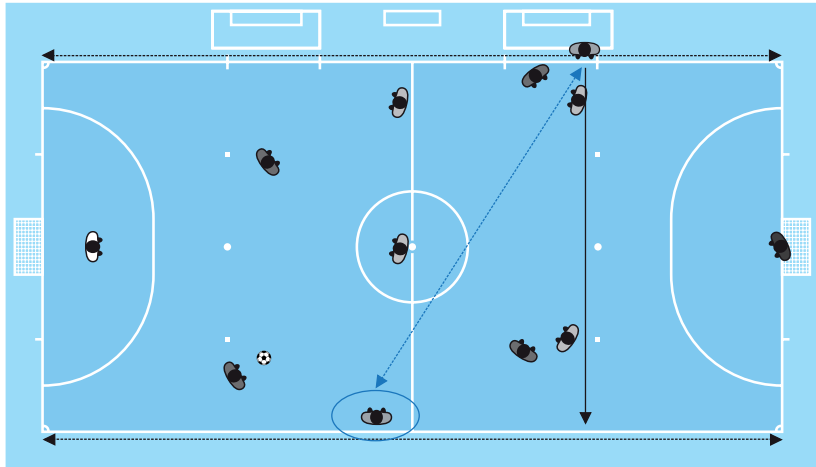

### 9. Placering vid straffspark (obligatorisk)

En av domarna är placerad i linje med straffpunkten på ett ungefärligt avstånd av fem meter och kontrollerar att bollen är korrekt placerad, identifierar straffläggaren samt har koll på spelares intrång när straffsparken läggs. Han beordrar inte att straffsparken läggs förrän han kontrollerat att alla spelare är korrekt placerade och assisteras av den andra domaren om så behövs. Den andra domaren ska vara placerad vid korsningen av mållinjen och straffområdet. Om målvakten avancerar från mållinjen före straffsparken lagts och mål inte görs blåser domaren i visselpipan och beordrar att straffsparken läggs om.

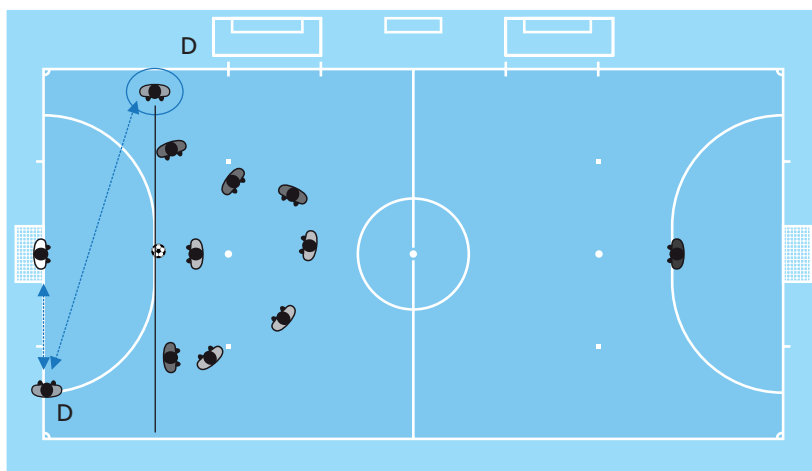



### 10. Placering vid spark från yttre straffpunkten (obligatorisk)

En av domarna är placerad i linje med yttre straffpunkten på ett ungefärligt avstånd av fem meter och kontrollerar att bollen är korrekt placerad, identifierar spelaren som lägger sparken samt har koll på spelares intrång när sparken läggs. Han beordrar inte att sparken läggs förrän han kontrollerat att alla spelare är korrekt placerade och assisteras av den andra domaren om så behövs.

Den andra domaren ska vara placerad vid korsningen av mållinjen och straffområdet.

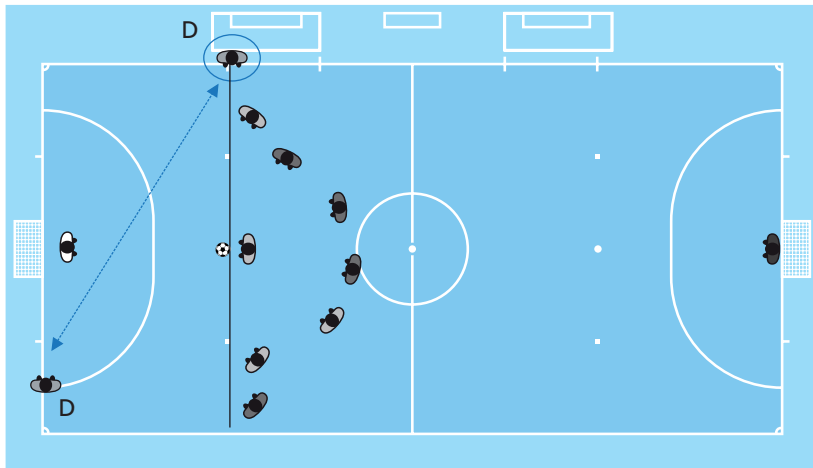

### 11. Placering vid frisparkar för sjätte och därpå följande ackumulerade regelbrott (obligatorisk) (1)

En av domarna är placerad i linje med bollens position på ett ungefärligt avstånd av fem meter, om möjligt, och kontrollerar att bollen är korrekt placerad, identifierar frisparksläggaren samt har koll på spelares intrång när sparken läggs. Han beordrar inte att sparken läggs förrän han kontrollerat att alla spelare är korrekt placerade och assisteras av den andra domaren om så behövs.

Den andra domaren ska vara placerad vid korsningen av mållinjen och straffområdet.

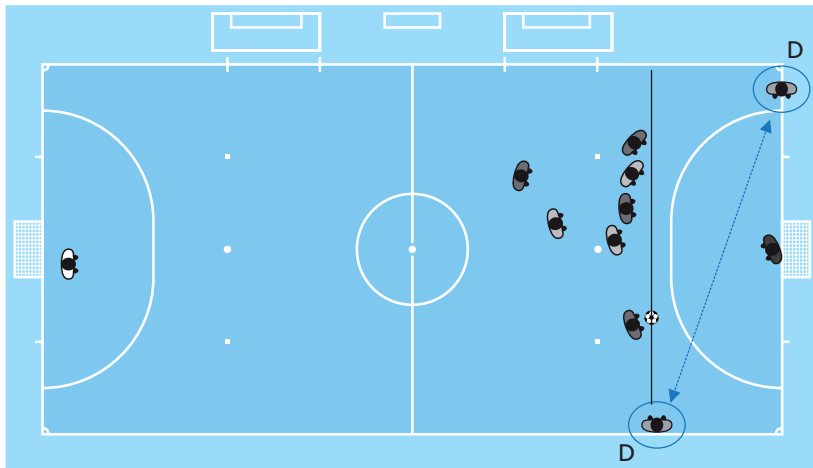

## 12. Placering vid frisparkar för sjätte och därpå följande ackumulerade regelbrott (obligatorisk) (2)

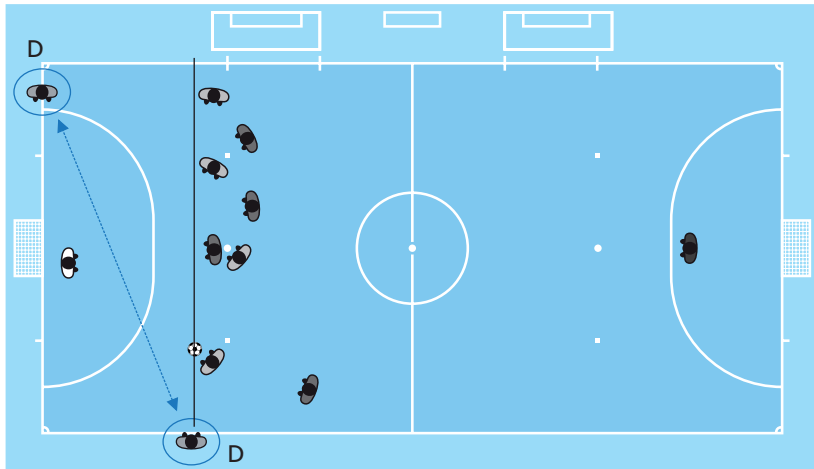

## 13. Placering vid inspark (1)

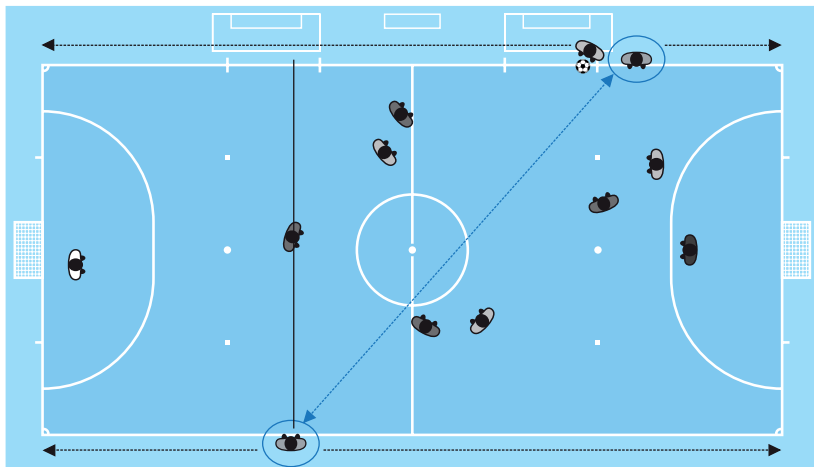

### 14. Placering vid inspark (2)

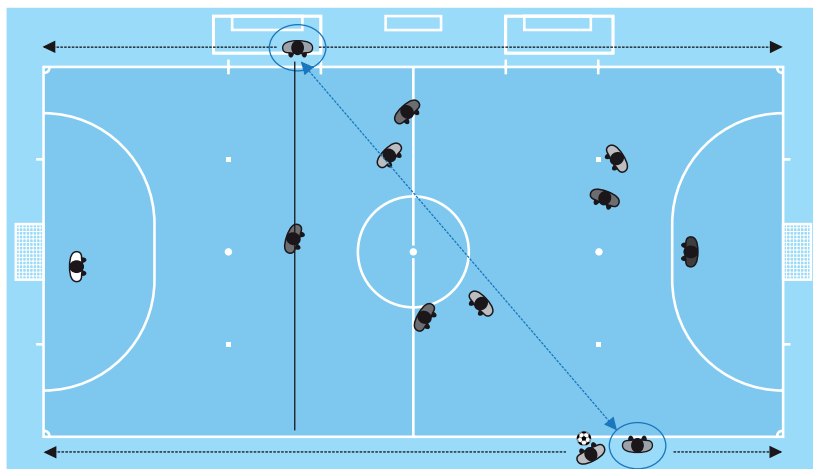

### 15. Placering vid inspark (3)

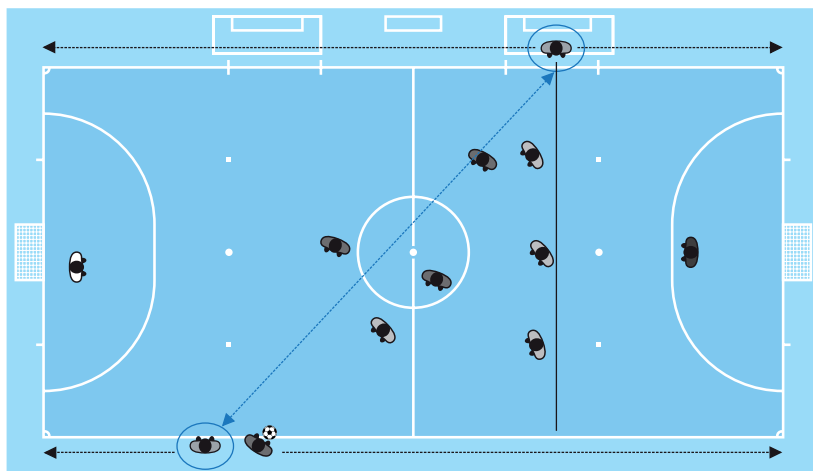

## 16. Placering vid inspark (4)

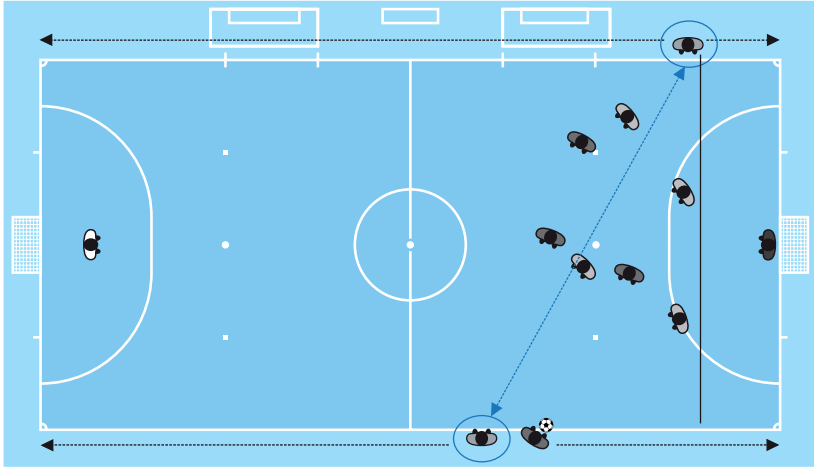



### 18. Placering vid straffsparkstävling (obligatorisk)

Domaren ska vara placerad på mållinjen på ett ungefärligt avstånd av två meter från mål. Hans huvudsakliga uppgift är att kontrollera om bollen passerar mållinjen och huruvida målvakten avancerar från mållinjen:

- när det är tydligt att bollen passerat mållinjen ska domaren ta ögonkontakt med andredomaren för att kontrollera att ingen förseelse begåtts.

Andredomaren ska vara placerad i linje med straffpunkten på ett ungefärligt avstånd av tre meter för att kontrollera att bollen och målvakten i det straffläggande laget är korrekt placerade.

Tredjedomaren ska vara placerad i mittcirkeln för att kontrollera de återstående spelarna i båda lagen.

Tidtagaren ska vara placerad vid tidtagarbordet och kontrollera att spelare som inte lägger straffsparkar samt ledare uppträder korrekt.

Samtliga domare gör anteckningar om straffsparkarna och numren på spelarna som lagt dem.

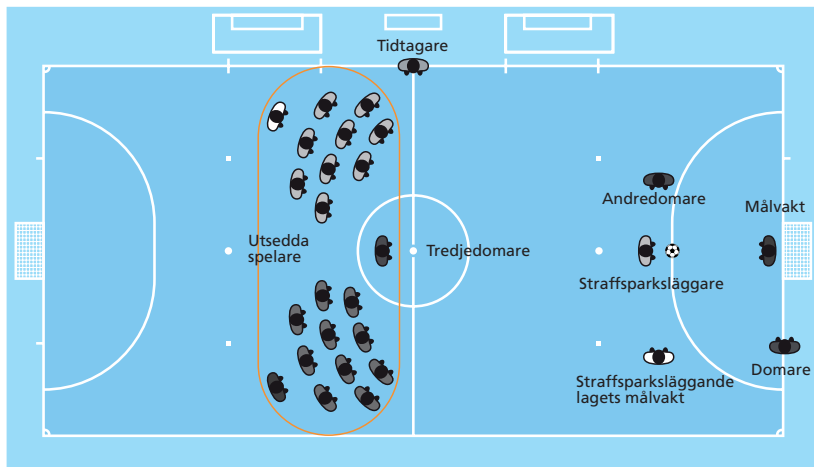

## Användning av visselpipa

---

Visselpipa behövs för:

- avspark:
  - starta spelet (1:a, 2:a halvlek samt 1:a, 2:a tilläggperiod)
  - återuppta spel efter mål
- stoppa spelet:
  - för frispark eller straffspark
  - om matchen skjuts upp eller avslutas eller för att bekräfta tidtagarens akustiska signal när han avslutar spelperioden, eller vid fullgjord bollbana om bollen går mot mål så fort spelperioden slutat
- återuppta spelet för:
  - frispark när lämpligt avstånd krävs
  - spark från yttre straffpunkten
  - frisparkar utan mur från och med sjätte ackumulerade regelbrottet
  - straffspark
- återuppta spelet när det stoppats för:
  - att varna eller visa ut en spelare
  - skada av en eller fler spelare

Visselpipan behövs inte för att:

- stoppa spelet för:
  - målkast, hörnspark eller inspark (det är obligatoriskt om situationen är oklar)
  - mål (det är obligatoriskt om bollen inte tydligt gått i mål)
- återuppta spelet från:
  - frispark om avståndet av fem meter inte begärts eller motståndarlaget inte har begått sex ackumulerade regelbrott eller för målkast, hörnspark eller inspark



Visselpipan får inte användas för att:

- återuppta spelet med nedsläpp

En visselpipa som används för ofta kommer ha mindre inverkan när den behövs. När laget som lägger en frispark, inspark eller hörnspark begär avstånd ska domarna tydligt informera spelarna att spelet inte kan återupptas förrän efter visslingen. Om spelare i denna situation återupptar spelet innan domarnas signal varnas spelaren för fördröjning av återupptagande av spel.

Om en domare under match av misstag blåser i visselpipan ska domarna stoppa spelet om de anser att misstaget påverkar spelet. Om domarna stoppar spelet ska de återuppta det med nedsläpp på den plats där bollen befann sig då spelet stoppades, om inte spelet stoppats i straffområdet, i vilket fall en av domarna släpper bollen på straffområdeslinjen på punkten närmast där bollen befann sig då spelet stoppades. Om visslingen inte påverkar spelet ger domarna tydligt tecken att fortsätta spel.

## Kroppsspråk

---

Kroppsspråk är ett hjälpmedel som domare använder för att:

- hjälpa sig själva att kontrollera matchen
- visa auktoritet och självkontroll

Kroppsspråk är inte:

- en förklaring av domslut

## Befogenheter och uppgifter

---

Tredjedomaren och tidtagaren hjälper domarna att kontrollera matchen i enlighet med Spelregler för Futsal. De assisterar även domarna i alla andra frågor som rör matchens ledning, på begäran och instruktion av domarna.

Detta innefattar vanligtvis att:

- inspektera spelplanen, bollarna och spelarnas utrustning
- avgöra om problem som rör utrustning eller blödning har blivit åtgärdade
- övervaka spelarbyten
- föra anteckningar och tid, mål, ackumulerade regelbrott och olämpligt uppträdande

## Placering och samarbete

---

### 1. Avspark

Tredjedomaren är placerad vid tidtagarbordet och kontrollerar att avbyterna, funktionärerna och andra personer är korrekt placerade.

Tidtagaren är placerad vid tidtagarens bord och kontrollerar att avsparken läggs korrekt.

### 2. Allmän placering under matchen

Tredjedomaren kontrollerar att avbytare, funktionärer och andra personer är korrekt placerade. För att göra det får han röra sig längs med sidlinjen men utan att beträda spelplanen.

Tidtagaren är placerad vid tidtagarbordet och säkerställer att kronometern startas och stoppas i enlighet med spelets utveckling.

### 3. Byten

Tredjedomaren kontrollerar att avbytare, funktionärer och andra personer är korrekt placerade. För att göra det får han röra sig längs med sidlinjen men utan att beträda spelplanen.

### 4. Straffsparkstävling

Tredjedomaren ska vara placerad på den planhalva där straffsparkar inte läggs tillsammans med de berättigade spelarna. Från denna placering övervakar

han spelarnas uppträdande och kontrollerar att ingen spelare lägger en andra straffspark innan övriga berättigade spelare lagt en straffspark var.

Tidtagaren är placerad vid tidtagarens bord och antecknar alla mål som görs.

### **Assisterande domartecken (obligatoriska)**

De assisterande domarna måste ge tecken för ett lags femte ackumulerade regelbrott och begäran av timeout och med armarna indikera avbytarbänken för det lag som begått det femte ackumulerade regelbrottet eller begärt timeout.

### **Akustisk signal**

Den akustiska signalen är en viktig signal som endast ska användas när det är nödvändigt för att få domarens uppmärksamhet

Situationer då akustiska signalen är obligatorisk:

- i slutet av spelperioder
- för att kungöra begärd timeout
- för att kungöra slutet av timeout
- för att kungöra ett lags femte ackumulerade regelbrott
- för att kungöra felaktigt uppträdande av avbytare eller ledare
- för att kungöra felaktigt tillvägagångssätt vid byte
- för att kungöra ett disciplinärt fel gjort av domarna
- för att kungöra yttre störningar

Om domarna under match ger den akustiska signalen av misstag ska domarna stoppa spelet om de anser att misstaget påverkar spelet. Om domarna stoppar spelet ska de återuppta det med nedsläpp på den plats där bollen befann sig då spelet stoppades, om inte spelet stoppats i straffområdet, i vilket fall en av domarna släpper bollen på straffområdeslinjen på punkten närmast där bollen befann sig då spelet stoppades. Om akustiska signalen inte påverkar spelet ger domarna tydligt tecken att fortsätta spel.

Om ett lag som begått fyra ackumulerade regelbrott begår ett till och domarna beslutar att tillämpa fördelsregeln ska tredjedomaren ge tecken för det femte ackumulerade regelbrottet på rätt plats på tidtagarbordet. Om laget begår ännu ett ackumulerat regelbrott innan bollen är ur spel ska assisterande domaren ge

akustiska signalen såvida motståndarlaget inte har en uppenbar målchans.

### **Kronometer**

Om kronometern slutar fungera korrekt ska assisterande domarna informera domarna om detta. Tidtagaren måste fortsätta ta tid med manuell kronometer. I en sådan situation bjuder de in en ledare från vardera lag för att informera dem om den korrekta tiden.

Om tidtagaren glömmer starta kronometern efter spelavbrott ska domarna beordra att tiden som inte räknades läggs till.

Efter återupptagande startas kronometern som följer:

- avspark: efter att bollen sparkats mot motståndarnas planhalva i enlighet med tillvägagångssättet
- målkast: efter att målvakten släpper bollen med händerna och bollen lämnar straffområdet i enlighet med tillvägagångssättet
- hörnspark: efter att bollen sparkats och är i rörelse i enlighet med tillvägagångssättet
- inspark: efter att bollen, efter spark, inträder på spelplanen i enlighet med tillvägagångssättet
- direkt frispark utanför straffområdena: efter att bollen sparkats i enlighet med tillvägagångssättet
- indirekt frispark utanför straffområdet till något av lagen eller som läggs av anfallande laget från straffområdeslinjen: efter att bollen sparkats i enlighet med tillvägagångssättet
- direkt eller indirekt frispark i försvarande lagets straffområde: efter att bollen sparkats och lämnar straffområdet i enlighet med tillvägagångssättet
- straffspark: efter att bollen sparkats framåt i enlighet med tillvägagångssättet
- direkt frispark efter femte ackumulerade regelbrottet: efter att bollen sparkats med intentionen att göra mål i enlighet med tillvägagångssättet
- nedsläpp: efter att en av domarna släppt bollen med händerna och denna vidrör spelplanen i enlighet med tillvägagångssättet



Timeout



Femte ackumulerade regelbrottet

### **Halvtidspaus**

---

Domarna tillåter en paus mellan de två halvlekarna om en spelare i endera lag begär sådan även om bägge lagkaptener bett om att inte ha en paus.

### **Förlängning**

---

Om tilläggsperioder spelas är det ingen paus mellan dem. Lagen byter endast planhalva och avbytare samt ledare byter tekniskt område.

### Avspark

---

- Domarna behöver inte begära bekräftelse av målvakter eller andra spelare innan de beordrar att avspark läggs

### Nedsläpp

---

- Vilken spelare som helst får försöka vinna bollen (inklusive målvakten)
- Det finns inget minimalt eller maximalt antal spelare för detta
- Domaren kan inte bestämma vem som får eller inte får försöka vinna bollen vid nedsläpp
- Det finns inget krävt avstånd som ska respekteras av spelarna, såvida motspelaren blockeras och nedsläppet inte kan göras
- Det är inte nödvändigt för ett lag att försöka vinna bollen
- Om ett regelbrott begås av en spelare innan bollen är i spel men efter att domarna släppt den ur sina händer gör domaren om nedsläppet efter att ha vidtagit korrekt disciplinär åtgärd

### **Boll på spelplanen som vidrör en av domarna**

---

Om bollen, när den är i spel, vidrör en av domarna som för tillfället är på spelplanen, fortsätter spelet eftersom domarna är en del av matchen.

Om bollen, när den är i spel, vidrör en av de assisterande domarna som för tillfället är på spelplanen, stoppar domarna spelet och återupptar det med nedsläpp på den plats där bollen befann sig då spelet stoppades, om inte spelet stoppats i straffområdet, i vilket fall en av domarna släpper bollen på straffområdeslinjen på punkten närmast där bollen befann sig då spelet stoppades.



## Mål som görs när en person som inte deltar i matchen är på spelplanen

---

Om domarna, efter att mål gjorts men innan spelet återupptas, upptäcker att en annan person var på spelplanen samtidigt som målet gjordes:

- ska de underkänna målet om:
  - den andra personen var en utomstående person eller ledare från ett av lagen och påverkade spelet
  - den andra personen var en spelare, avbytare, utvisad spelare eller ledare från laget som gjorde målet
- ska de godkänna målet om:
  - den andra personen var en utomstående person och inte påverkade spelet
  - den andra personen var en spelare, avbytare, utvisad spelare eller ledare från laget som släppte in målet

## Inget mål

---

Om en av domarna ger signal för mål innan bollen har passerat helt över mållinjen och han omedelbart inser sitt fel ska spelet återupptas med nedsläpp på straffområdeslinjen på punkten närmast där bollen befann sig då spelet stoppades.

122 REGEL 11 – OFFSIDE

Offside finns ej i Futsal.

## Grundläggande förutsättningar för otillåtet spel

---

Följande förutsättningar måste vara uppfyllda för att ett regelbrott ska betraktas som otillåtet spel:

- det ska begås av en spelare eller avbytare som inte följt tillvägagångssättet för byten korrekt
- det måste ske på spelplanen
- det måste ske när bollen är i spel

Om domarna stoppar spelet för ett regelbrott som skett utanför spelplanen (när bollen är i spel) och det inte begåtts av en spelare som lämnat spelplanen utan domarnas tillstånd, ska spelet återupptas med nedsläpp på den plats där bollen befann sig då spelet stoppades, om inte spelet stoppats i straffområdet, i vilket fall en av domarna släpper bollen på straffområdeslinjen på punkten närmast där bollen befann sig då spelet stoppades.

Det är inte otillåtet spel när två eller fler spelare utmanar en motspelare om bollen samtidigt så länge utmaningarna är tillåtna.

## Oaktsamt, vårdslöst, utfört med överdriven kraft

---

”Oaktsamt” betyder att spelaren har visat en brist på uppmärksamhet eller hänsyn när han försöker erövra bollen eller att han handlat utan försiktighet:

- inget ytterligare disciplinärt straff behövs om ett regelbrott anses vara oaktsamt

”Vårdslös” betyder att spelaren har handlat med fullständig likgiltighet inför faran eller följderna för sin motspelare:

- en spelare som spelar på ett vårdslöst sätt ska varnas

”Utfört med överdriven kraft” betyder att spelaren långt har överskridit den kraft som behövs och riskerar att skada sin motspelare:

- en spelare som använder överdriven kraft ska utvisas

### **Tackla en motspelare**

---

En tackling är ett sätt att försöka vinna utrymme genom fysisk kontakt inom spelhåll från bollen utan att använda armar eller armbågar.

Det är ett regelbrott att tackla en motspelare:

- på ett oaktsamt sätt
- på ett vårdslöst sätt
- med överdriven kraft

### **Fasthållning av motspelare**

---

Fasthållning av motspelare innefattar att hindra honom från att röra sig förbi eller runt om genom att använda händerna, armarna eller kroppen.

Domarna ska ingripa tidigt och agera strikt mot fasthållningar, speciellt inom straffområdet vid hörnspark, inspark och frispark.

För att hantera dessa situationer ska domarna:

- erinra spelare som håller fast en motspelare innan bollen är i spel
- varna spelaren om fasthållningen fortsätter innan bollen är i spel
- tilldöma en direkt frispark eller straffspark och varna spelaren om det sker när bollen är i spel

Om en försvarsspelare börjar hålla fast en anfallsspelare utanför straffområdet och fortsätter fasthållningen inom straffområdet ska domaren döma en straffspark.

### ***Disciplinära bestraffningar***

- En varning för olämpligt uppträdande ska utdelas när en spelare håller fast en motspelare för att förhindra honom från att erövra bollen eller inta en fördelaktig position
- En spelare ska utvisas om han förhindrar en uppenbar målchans genom att hålla fast en motspelare
- Inga andra disciplinära åtgärder ska vidtas i andra fasthållningssituationer

***Spelets återupptagande***

Direkt frispark från den plats där regelbrottet inträffade (se Regel 13 – Frisparksplatser) eller en straffspark om regelbrottet inträffade i straffområdet

**Spela bollen med handen, hands**

Hands innebär att en spelare avsiktligt tar kontakt med bollen med sin hand eller arm. Domaren ska ta hänsyn till följande:

- handrörelse mot bollen (inte boll mot hand)
- avståndet mellan motspelaren och bollen (oväntad boll)
- handens position innebär inte nödvändigtvis att det är ett regelbrott (att hålla handen ut ifrån kroppen betyder inte uppsåt)
- att vidröra bollen med ett föremål som hålls i handen (kläder, benskydd etc.) räknas som avsiktlig hands
- att träffa bollen med ett föremål som kastats (sko, benskydd etc.) räknas som avsiktlig hands

***Disciplinära bestraffningar***

Det finns omständigheter under vilka en varning för olämpligt uppträdande krävs då en spelare avsiktligt spelar bollen med handen, till exempel om han:

- avsiktligt vidrör bollen med handen för att förhindra motståndarna från att erövra bollen
- försöker göra mål med hjälp av avsiktligt spela bollen med handen
- låtsas att han spelar bollen med en kroppsdel för att lura domarna när det i själva verket är med handen
- försöker förhindra ett mål eller en uppenbar målchans med hjälp av händerna när målvakten inte är i sitt straffområde och misslyckas med sitt försök

En spelare ska utvisas om han förhindrar ett mål eller en uppenbar målchans genom att avsiktligt spela bollen med handen. Detta straff har inte sitt ursprung i att spelaren avsiktligt spelar bollen med handen, utan från den oacceptabla och otillåtna handlingen som förhindrade att ett mål gjordes.

### ***Spelets återupptagande***

- Direkt frispark från den plats där regelbrottet inträffade (se Regel 13 – Frisparksplatser) eller en straffspark.

Utänför sitt eget straffområde har målvakten samma begränsningar vad gäller att spela bollen med handen som de andra spelarna. I sitt eget straffområde kan inte målvakten genom att spela bollen med handen göra sig skyldig till regelbrott som innebär en direkt frispark. Han kan dock göra sig skyldig till ett flertal regelbrott som medför en indirekt frispark.

### **Regelbrott begångna av målvakten**

---

En målvakt anses ha bollen under kontroll:

- när bollen är mellan hans händer eller mellan hans hand och någon annan yta (till exempel marken, egen kropp)
- när han håller bollen i sin utsträckta öppna hand
- när han studsar den mot marken eller kastar upp den i luften

När målvakten har bollen under kontroll med sina händer får han inte angripas av motspelare.

Bollinnehav inkluderar att målvakten kontrollerar bollen.

Vid följande tillfällen får en målvakt inte vidröra bollen med händerna på sin egen planhalva:

- om han innehar bollen på sin egen planhalva i mer än fyra sekunder, oavsett om det är
  - med sina händer i sitt straffområde
  - med sina fötter på sin egen planhalva
  - med sina händer i sitt straffområde och med sina fötter på sin egen planhalva

I samtliga dessa fall ska domaren närmast målvakten synbart göra fyrasekundersräkningen:

- om han efter att ha spelat bollen vidrör den igen på sin egen planhalva efter att den avsiktligt spelats till honom av en lagkamrat utan att en motspelare vidrört den
  - målvakten anses ha kontroll över bollen när han vidrör den med någon kroppsdel, utom i de fall bollen oavsiktligt studsats från målvakten
- om han vidrör bollen med sina händer i sitt eget straffområde efter att den sparkats till honom av en medspelare
- om han vidrör bollen med sina händer i sitt eget straffområde efter att ha tagit emot den direkt från en inspark utförd av en medspelare

### ***Spelets återupptagande***

- Indirekt frispark från den plats där regelbrottet inträffade (se Regel 13 – Frisparksplatser) eller en straffspark.

### **Regelbrott begångna mot målvakten**

---

- Det är ett regelbrott att förhindra en målvakt från att släppa bollen med händerna, till exempel när han studsar bollen
- Spela bollen eller försöka göra så när målvakten håller den i handflatan
- En spelare ska bestraffas för att spela på ett farligt sätt om han sparkar eller försöker sparka bollen när målvakten håller på att släppa bollen
- Det är ett regelbrott att begränsa målvaktens rörelser genom att otillåtet hindra honom, till exempel när en hörnspark utförs
- Att en anfallare hamnar i fysisk kontakt med målvakten i dennes straffområde betyder inte att ett regelbrott begåtts, förutom om anfallaren hoppar mot, tacklar eller knuffar målvakten på ett oaktsamt eller vårdslöst sätt

### ***Spelets återupptagande***

- Om spelet stoppades på grund av ett regelbrott som begåtts mot målvakten som anges i föregående stycke och domarna kan inte tillämpa fördelsregeln, därigenom stoppar spelet, ska spelet återupptas med en indirekt frispark från den plats där regelbrottet inträffade (se Regel 13 – Frisparksplatser) förutom om anfallaren hoppade mot, tacklade eller knuffade målvakten på ett oaktsamt sätt, vårdslöst sätt eller med överdriven kraft, i vilket fall domarna oavsett disciplinär åtgärd ska återuppta spelet med direkt frispark från den plats där regelbrottet inträffade (se Regel 13 – Frisparksplatser).

### **Spela på ett farligt sätt**

---

Att spela på ett farligt sätt definieras som alla sätt som, när en spelare försöker spela bollen, riskerar att skada en motspelare eller sig själv. Det begås med en motspelare i närheten och förhindrar motspelaren från att spela bollen av rädsla för att skada sig själv eller motspelaren.

En sax- eller cykelpark är tillåten under förutsättning att den, enligt domarens uppfattning, inte är farlig för motspelare.

Att spela på ett farligt sätt innefattar ingen fysisk kontakt mellan spelarna.

Om fysisk kontakt sker blir händelsen ett regelbrott som ska bestraffas med en direkt frispark eller straffspark. Vid fysisk kontakt ska domaren noga överväga den stora sannolikheten att också olämpligt uppträdande har inträffat.

### ***Disciplinära bestraffningar***

- Om en spelare spelar på ett farligt sätt i ett "normalt" försök att erövra bollen ska domaren inte vidta någon disciplinär åtgärd. Om angreppet innebär uppenbar risk för skada ska domaren varna spelaren för vårdslöst spel
- Om en spelare förhindrar en uppenbar målchans genom att spela på ett farligt sätt ska domaren utvisa spelaren



### ***Spelets återupptagande***

- Indirekt frispark från den plats där regelbrottet inträffade (se Regel 13 – Frisparksplatser)
- Om det uppstår kontakt har ett annat regelbrott begåtts som ska bestraffas med en direkt frispark eller straffspark, eller om domarna anser att utmaningen gjordes på ett oaktsamt sätt, vårdslöst sätt eller med överdriven kraft har ett annat regelbrott begåtts som bestraffas med en direkt frispark eller straffspark

### **Hindra en motspelares förflyttning**

---

Att hindra en motspelares förflyttning innebär att flytta sig in i motspelarens väg för att hindra, blockera, sakta ner eller framtvunga en ändring av rörelseriktningen hos motspelaren när bollen inte är inom spelhåll för någon av spelarna.

Alla spelare har rätt till sin position på spelplanen. Att vara i vägen för en motspelare är inte samma sak som att flytta sig in i motspelarens väg.

Att täcka bollen är tillåtet. En spelare som placerar sig mellan sin motspelare och bollen av taktiska skäl har inte begått något regelbrott så länge bollen hålls inom spelhåll och spelaren inte håller undan motspelaren med sina armar eller sin kropp.

### **Uppskjuta spelets återupptagande för att dela ut kort**

---

Så snart domaren beslutat att dela ut ett kort, oavsett om det är för att varna eller visa ut en spelare, ska spelet inte återupptas förrän bestraffningen har verkställts.

### Varning för olämpligt uppträdande

---

Det finns olika tillfällen då en spelare ska varnas för olämpligt uppträdande, t.ex. om en spelare:

- på ett vårdslöst sätt begår någon av de sju regelbrott som medför direkt frispark
- gör sig skyldig till otillåtet spel för att av taktiska skäl störa eller hindra ett lovande anfall
- håller fast en motspelare av det taktiska skälet att dra bort motspelaren från bollen eller att hindra motspelaren från att få bollen
- spelar bollen med händerna för att hindra en motspelare att erövra bollen eller bygga upp ett anfall (förutom målvakten i sitt eget straffområde)
- spelar bollen med händerna för att försöka göra mål (oavsett om försöket lyckas eller ej)
- spelar bollen med händerna och låtsas spela den med en annan kroppsdel i uppsåt att lura domarna
- försöker förhindra ett mål eller målchans med händerna när målvakten inte är i straffområdet och misslyckas
- försöker lura domaren genom att simulera skada eller låtsas bli utsatt för otillåtet spel
- byter plats med målvakten under spelet utan domarens tillstånd
- uppträder på ett sätt som visar bristande respekt för spelet
- spelar bollen när han går från spelplanen efter att ha fått tillstånd att lämna spelplanen
- verbalt distraherar en motspelare under spelet eller dess återupptagande
- gör otillåtna markeringar på spelplanen
- använder avsiktliga knep medan bollen är i spel för att passa bollen till sin egen målvakt genom att använda huvud, bröst eller knä etc. och på så sätt kringgå Regel 12, oavsett om målvakten sedan vidrör bollen med händerna eller inte. Förseelsen är begången av spelaren genom att han försökt kringgå Regel 12, både bokstavligt och dess andemening och spelet ska återupptas med en indirekt frispark.

## Målfirande

---

Även om det är tillåtet för en spelare att visa sin glädje när ett mål gjorts får inte firandet vara överdrivet.

Rimligt firande är tillåtet men användandet av koreograferade firanden uppmuntras inte när de resulterar överdrivet slöseri med tiden och domarna är instruerade att ingripa i dessa fall.

En spelare ska varnas om:

- han, enligt domarna, gör gester som är provokativa, förlöjligande eller uppviglande
- han klättrar på avspärningarna för att fira ett mål
- han tar av sig tröjan eller täcker huvudet med tröjan, även fast han har en likadan under
- han täcker ansiktet med en mask eller liknande föremål

Att lämna spelplanen för att fira ett mål är tillåtet men det är viktigt att spelarna återvänder till spelplanen så fort som möjligt.

## Visa avvikande mening med ord eller agerande

---

En spelare eller avbytare som är skyldig till att visa avvikande mening genom att protestera (verbalt eller icke-verbalt) mot en domares eller assisterande domares beslut ska varnas.

Lagkaptenen har ingen särskild ställning eller förmån enligt Spelregler för Futsal men han har ett visst ansvar för det egna lagets uppträdande.

En spelare eller avbytare som attackerar en matchfunktionär eller är skyldig till användande av stötande, ohövligt eller obscen språk/gester ska utvisas.

### **Fördröjande av spelets återupptagande**

---

Domarna ska varna spelare som fördröjer spelets återupptagande med taktik såsom att han:

- lägger en frispark från fel plats med enda avsikt att förmå domaren att beordra att frisparken läggs om
- sparkar eller bär bort bollen efter att domaren stoppat spelet
- dröjer med att lämna spelplanen efter att medicinsk personal kommit för att utvärdera en skada han åsamkat sig
- provocerar en konfrontation genom att avsiktligt röra bollen efter att domaren stoppat spelet

### **Simulering/Filmning**

---

En spelare som försöker lura domarna genom att simulera skada eller låtsas bli utsatt för otillåtet spel är skyldig till simulering/filmning och bestraffas för olämpligt uppträdande. Om matchen stoppas på grund av förseelsen återupptas spelet med indirekt frispark från den plats där regelbrottet inträffade (se Regel 13 – Frisparksplatser).

### **Upprepade regelbrott**

---

Domarna ska alltid vara observanta på spelare som vid upprepade tillfällen bryter mot Spelreglerna. I synnerhet ska domarna vara medvetna om att även om en spelare begår ett antal olika regelbrott ska han fortfarande varnas för att han vid upprepade tillfällen bryter mot reglerna.

Det finns inget specifikt antal regelbrott som motsvarar "upprepade" eller något mönster – detta är helt en bedömningsfråga och ska bestämmas i sammanhanget som rör effektiv matchledning.

### Allvarligt otillåtet spel

---

En spelare gör sig skyldig till allvarligt otillåtet spel om han använder överdriven kraft eller brutalitet mot en motspelare när han försöker erövra bollen då den är i spel.

En tackling som riskerar motspelarens säkerhet ska bestraffas som allvarligt otillåtet spel.

En spelare som kastar sig mot en motspelare när han försöker erövra bollen, framifrån, från sidan eller bakifrån och använder det ena eller båda benen, med överdriven kraft och riskerar motspelarens säkerhet gör sig skyldig till allvarligt otillåtet spel.

Fördel ska inte användas i situationer med allvarligt otillåtet spel, om inte en uppenbar påföljande målchans finns. Domaren ska utvisa spelaren som gör sig skyldig till allvarligt otillåtet spel när bollen går ur spel nästa gång.

En spelare skyldig till allvarligt otillåtet spel ska utvisas och spelet återupptas från den plats där regelbrottet inträffade (se Regel 13 – Frisparkplatser) eller en straffspark (om regelbrottet skedde inom den felande spelarens straffområde).

### Våldsamt eller obehärskat uppträdande

---

En spelare gör sig skyldig till våldsamt eller obehärskat uppträdande om han använder överdriven kraft eller brutalitet mot en motspelare när han inte försöker erövra bollen.

Han är också skyldig till våldsamt eller obehärskat uppträdande om han använder överdriven kraft eller brutalitet mot en medspelare, åskådare, matchfunktionär eller någon annan person.

Våldsamt eller obehärskat uppträdande kan inträffa antingen på spelplanen eller utanför dess gränser, oavsett om bollen är i spel eller ej.

Fördel ska inte användas i situationer med våldsamt eller obehärskat uppträdande, om inte en uppenbar påföljande målchans finns. Domaren ska utvisa spelaren som gör sig skyldig till våldsamt eller obehärskat uppträdande när bollen går ur spel nästa gång.

Domarna påminns om att våldsamt eller obehärskat uppträdande ofta leder till masskonfrontation, därför måste de försöka förhindra detta med hjälp av bestämt ingripande.

En spelare eller avbytare som gör sig skyldig till våldsamt eller obehärskat uppträdande ska utvisas.

### ***Spelets återupptagande***

- Om bollen är ur spel återupptas spelet i enlighet med det föregående beslutet
- Om bollen är i spel och regelbrottet inträffar utanför spelplanen:
  - om spelaren är utanför spelplanen, efter att ha lämnat den på ett enligt Spelregler för Futsal godkänt sätt, och begår regelbrottet återupptas spelet med ett nedsläpp på den plats bollen var då spelet stoppades om inte spelet stoppades i straffområdet, i vilket fall en av domarna släpper bollen på straffområdeslinjen på punkten närmast där bollen var då spelet stoppades
  - om spelaren lämnar spelplanen för att begå regelbrottet ska spelet återupptas med en indirekt frispark från den plats där bollen var då regelbrottet inträffade (se Regel 13 – Frisparksplatser)
- Om bollen är i spel och en spelare begår ett regelbrott på spelplanen:
  - mot en motspelare:
    - återupptas spelet med en direkt frispark från den plats där regelbrottet inträffade (se Regel 13 – Frisparksplatser) eller straffspark (om regelbrottet inträffade inom den felande spelarens straffområde)
  - mot en medspelare:
    - återupptas spelet med en indirekt frispark från den plats där regelbrottet inträffade (se Regel 13 – Frisparksplatser)

- mot en avbytare:
  - återupptas spelet med en indirekt frispark till det lag vars spelare begick det våldsamma eller obehärskade uppträdandet, från den plats där regelbrottet inträffade (se Regel 13 – Frisparksplatser) eftersom det otillåtna inträdet på spelplanen var det första regelbrottet
- mot en domare:
  - återupptas spelet med en indirekt frispark från den plats där regelbrottet inträffade (se Regel 13 – Frisparksplatser)
- mot annan person:
  - återupptas spelet med nedsläpp där bollen befann sig när spelet stoppades om inte spelet stoppades i straffområdet, i vilket fall en av domarna släpper bollen på straffområdeslinjen på punkten närmast där bollen befann sig då spelet stoppades

### **Regelbrott där ett föremål kastas**

---

Om bollen är i spel och en spelare eller avbytare kastar ett föremål eller boll mot en motspelare eller annan person på ett vårdslöst sätt ska domarna stoppa spelet och varna spelaren eller avbytare.

Om bollen är i spel och en spelare eller avbytare kastar ett föremål eller boll med överdriven kraft mot en motspelare eller annan person ska domarna stoppa spelet om inte fördel kan tillämpas för en uppenbar målchans och visa ut spelaren eller avbytare för våldsamt eller obehärskat uppträdande.

### ***Spelets återupptagande***

- Om en spelare står i sitt eget straffområde och kastar ett föremål eller boll mot en motspelare som står utanför straffområdet ska domarna återupptas spelet med en direkt frispark till motståndarlaget från den plats där föremålet träffade eller skulle ha träffat motspelaren
- Om en spelare står utanför sitt eget straffområde och kastar ett föremål eller boll mot en motspelare som står i straffområdet ska domarna återupptas spelet med en straffspark

- Om en spelare på spelplanen kastar ett föremål eller boll mot någon person utanför spelplanen ska domarna återuppta spelet med en indirekt frispark från den plats där bollen befann sig när regelbrottet inträffade (se Regel 13 – Frisparksplatser); spelaren anses ha lämnat spelplanen utan domarnas tillstånd och utan giltigt skäl i Spelregler för Futsal
- Om en spelare utanför spelplanen kastar ett föremål eller boll mot någon person på spelplanen ska domarna återuppta spelet med en direkt frispark till motståndarlaget från den plats där föremålet träffade eller skulle ha träffat motspelaren eller med en straffspark (om regelbrottet inträffade i den felande spelarens straffområde)
- Om en avbytare utanför spelplanen kastar ett föremål eller boll mot en motspelare på spelplanen ska domarna återuppta spelet med en indirekt frispark till motståndarlaget från den plats där bollen befann sig när regelbrottet inträffade (se Regel 13 – Frisparksplatser); avbytaren anses inträtt på spelplanen utan domarnas tillstånd och utan att ha följt tillvägagångssättet för byten
- Om en avbytare är på spelplanen och gör att hans lag har en extra spelare, kastar ett föremål eller boll mot någon person på eller utanför spelplanen ska domarna återuppta spelet med en indirekt frispark till motståndarlaget från den plats där bollen befann sig när regelbrottet inträffade (se Regel 13 – Frisparksplatser); avbytaren anses inträtt på spelplanen utan domarnas tillstånd
- Om en avbytare som brutit mot tillvägagångssättet för byten kastar ett föremål eller boll mot någon person på eller utanför spelplanen behandlas han som om han vore en spelare
- Om en ledare på eller utanför spelplanen kastar ett föremål eller boll på en person på eller utanför spelplanen ska domarna återuppta spelet med nedsläpp på den plats där bollen befann sig då spelet stoppades, om inte spelet stoppats i straffområdet, i vilket fall en av domarna släpper bollen på straffområdeslinjen på punkten närmast där bollen befann sig då spelet stoppades



## Regelbrott där ett föremål kastas mot bollen

---

Om en spelare, förutom målvakterna, kastar ett föremål eller boll mot bollen:

- om bollen är i spel och föremålet träffar bollen ska domarna stoppa spelet och varna honom för olämpligt uppträdande eller utvisa honom om han förhindrat ett mål eller en uppenbar målchans. Spelet återupptas med direkt frispark till motståndarlaget från den plats där bollen var då spelet stoppades (se Regel 13 – Frisparksplatser) eller straffspark om bollen befann sig i det felande lagets straffområde
- om bollen är i spel och föremålet inte träffar bollen ska domarna stoppa spelet om de inte kan tillämpa fördelsregeln och varna honom för osportsligt uppträdande. Spelet återupptas med indirekt frispark till motståndarlaget från den plats där bollen befann sig när regelbrottet inträffade (se Regel 13 – Frisparksplatser)

Om en av de två målvakterna kastar ett föremål eller boll mot bollen:

- om bollen är i spel och föremålet träffar bollen i målvaktens straffområde ska domarna stoppa spelet och varna honom för osportsligt uppträdande. Spelet återupptas med indirekt frispark till motståndarlaget från den plats där bollen befann sig när regelbrottet inträffade (se Regel 13 – Frisparksplatser)
- om bollen är i spel och föremålet träffar bollen utanför målvaktens straffområde ska domarna stoppa spelet och varna honom för osportsligt uppträdande eller utvisa honom ifall han har förhindrat ett mål eller en uppenbar målchans. Spelet återupptas med direkt frispark till motståndarlaget från den plats där bollen var då spelet stoppades (se Regel 13 – Frisparksplatser)
- om bollen är i spel och föremålet inte träffar bollen ska domarna stoppa spelet om de inte kan tillämpa fördelsregeln och varna honom för osportsligt uppträdande. Spelet återupptas med indirekt frispark till motståndarlaget från den plats där bollen befann sig när regelbrottet inträffade (se Regel 13 – Frisparksplatser)

Om en spelare, inklusive de två målvakterna, styr ett föremål mot bollen med en annan kroppsdel än händerna:

- om bollen är i spel och föremålet träffar bollen ska domarna stoppa spelet och varna honom för osportsligt uppträdande. Spelet återupptas med indirekt frispark till motståndarlaget från den plats där bollen befann sig när regelbrottet inträffade (se Regel 13 – Frisparksplatser)
- om bollen är i spel och föremålet inte träffar bollen ska domarna stoppa spelet om de inte kan tillämpa fördelsregeln och varna honom för osportsligt uppträdande. Spelet återupptas med indirekt frispark till motståndarlaget från den plats där bollen befann sig när regelbrottet inträffade (se Regel 13 – Frisparksplatser)

Om en avbytare som bryter mot tillvägagångssättet för byten, men inte gör att hans lag har en extra spelare, kastar ett föremål mot bollen:

- om bollen är i spel och föremålet träffar bollen ska domarna stoppa spelet och antingen utvisa honom för dubbelvarning, dels för att inträtt på spelplanen utan att ha följt tillvägagångssättet för byten samt för osportsligt uppträdande, eller utvisa honom direkt om han förhindrat ett mål eller en uppenbar målchans. Spelet återupptas med direkt frispark till motståndarlaget från den plats där bollen befann sig när regelbrottet inträffade (se Regel 13 – Frisparksplatser) eller straffspark om bollen befann sig i avbytarens straffområde
- om bollen är i spel och föremålet inte träffar bollen ska domarna stoppa spelet om de inte kan tillämpa fördelsregeln och utvisa honom för dubbelvarning, dels för att inträtt på spelplanen utan att ha följt tillvägagångssättet för byten samt för osportsligt uppträdande. Spelet återupptas med indirekt frispark till motståndarlaget från den plats där bollen befann sig när regelbrottet inträffade (se Regel 13 – Frisparksplatser)

Om en avbytare som bryter mot tillvägagångssättet för byten, men inte gör att hans lag har en extra spelare, styr ett föremål mot bollen med annan kroppsdel än händerna:

- om bollen är i spel och föremålet träffar bollen ska domarna stoppa spelet och antingen utvisa honom för dubbelvarning, dels för att inträtt på spelplanen utan att ha följt tillvägagångssättet för byten samt för osportsligt uppträdande, eller utvisa honom direkt om han förhindrat ett mål eller en uppenbar målchans. Spelet återupptas med indirekt frispark till motståndarlaget från den plats där bollen befann sig när regelbrottet inträffade (se Regel 13 – Frisparksplatser)
- om bollen är i spel och föremålet inte träffar bollen ska domarna stoppa spelet om de inte kan tillämpa fördelsregeln och utvisa honom för dubbelvarning, dels för att inträtt på spelplanen utan att ha följt tillvägagångssättet för byten samt för osportsligt uppträdande. Spelet återupptas med indirekt frispark till motståndarlaget från den plats där bollen befann sig när regelbrottet inträffade (se Regel 13 – Frisparksplatser)

Om en avbytare kastar ett föremål mot bollen och därmed gör så hans lag spelar med en extra spelare:

- om bollen är i spel och föremålet träffar bollen ska domarna stoppa spelet och antingen utvisa honom för dubbelvarning, båda för osportsligt uppträdande, dels för att inträtt på spelplanen utan domarnas tillstånd samt för att ha kastat föremålet, eller utvisa honom direkt om han förhindrat ett mål eller en uppenbar målchans. Spelet återupptas med indirekt frispark till motståndarlaget från den plats där bollen befann sig när regelbrottet inträffade (se Regel 13 – Frisparksplatser)
- om bollen är i spel och föremålet inte träffar bollen ska domarna stoppa spelet om de inte kan tillämpa fördelsregeln och utvisa honom för dubbelvarning, båda för osportsligt uppträdande, dels för att inträtt på spelplanen utan domarnas tillstånd samt för att ha kastat föremålet. Spelet återupptas med indirekt frispark till motståndarlaget från den plats där bollen befann sig när regelbrottet inträffade (se Regel 13 – Frisparksplatser)

Om en avbytare styr ett föremål mot bollen med annan kroppsdel än händerna och därmed gör så hans lag spelar med en extra spelare:

- om bollen är i spel och föremålet träffar bollen ska domarna stoppa spelet och antingen utvisa honom för dubbelvarning, båda för osportsligt uppträdande, dels för att inträtt på spelplanen utan domarnas tillstånd samt för att ha styrt föremålet, eller utvisa honom direkt om han förhindrat ett mål eller en uppenbar målchans. Spelet återupptas med indirekt frispark till motståndarlaget från den plats där bollen befann sig när regelbrottet inträffade (se Regel 13 – Frisparksplatser)
- om bollen är i spel och föremålet inte träffar bollen ska domarna stoppa spelet om de inte kan tillämpa fördelsregeln och utvisa honom för dubbelvarning, båda för osportsligt uppträdande, dels för att inträtt på spelplanen utan domarnas tillstånd samt för att ha styrt föremålet. Spelet återupptas med indirekt frispark till motståndarlaget från den plats där bollen befann sig när regelbrottet inträffade (se Regel 13 – Frisparksplatser)

Om en ledare styr ett föremål mot bollen med en kroppsdel:

- om bollen är i spel och föremålet träffar bollen ska domarna stoppa spelet och avvisa honom från tekniska området och dess omgivning. Spelet återupptas med nedsläpp på den plats bollen befann sig när spelet stoppades, om inte spelet stoppades i straffområdet, i vilket fall en av domarna släpper bollen på straffområdeslinjen på punkten närmast där bollen befann sig då spelet stoppades
- om bollen är i spel och föremålet inte träffar bollen ska domarna stoppa spelet om de inte kan tillämpa fördelsregeln avvisa honom från tekniska området och dess omgivning. Spelet återupptas med nedsläpp på den plats bollen befann sig när spelet stoppades, om inte spelet stoppades i straffområdet, i vilket fall en av domarna släpper bollen på straffområdeslinjen på punkten närmast där bollen befann sig då spelet stoppades

Om bollen inte är i spel och en spelare kastar ett föremål mot bollen ska domarna varna honom för osportsligt uppträdande. Spelet återupptas i enlighet med Spelregler för Futsal.

Om bollen inte är i spel och en avbytare kastar ett föremål mot bollen, oavsett om det gör att hans lag spelar med en extra spelare eller ej, ska domarna utvisa honom för dubbelvarning, båda för osportsligt uppträdande, dels för att inträtt på spelplanen utan domarnas tillstånd samt för att ha kastat föremålet.

Om bollen inte är i spel och en ledare kastar ett föremål mot bollen ska domarna avvisa honom från tekniska området och dess omgivning.

### **Förhindra ett mål eller en målchans**

---

Det finns två utvisningsberättigade regelbrott som rör att förhindra en motspelare från en uppenbar målchans. Det är inte nödvändigt att regelbrottet sker i straffområdet.

Om domarna använder fördel vid en uppenbar målchans och ett mål görs direkt kan inte en motspelare utvisas trots att han spelat bollen med handen, men han kan fortfarande varnas.

Om domarna använder fördel vid en uppenbar målchans och ett mål görs direkt kan inte en motspelare utvisas trots att han gjort sig skyldig till otillåtet spel i sig, men han kan fortfarande varnas eller utvisas om handlingen i sig berättigar varning eller utvisning.

Domarna ska ta hänsyn till följande omständigheter vid bedömning av utvisning för förhindrande av mål eller uppenbar målchans:

- avståndet mellan regelbrottet och målet
- sannolikheten att behålla eller vinna kontroll över bollen
- spelets riktning
- regelbrottet som förhindrar en motspelare med uppenbar målchans kan vara ett regelbrott som medför direkt frispark eller indirekt frispark
- om överträdelsen begås av en avbytare ska avbytare alltid utvisas

## 142 REGEL 12 – OTILLÅTET SPEL OCH OLÄMPLIGT UPPTÄDANDE

Om en spelare försöker förhindra ett mål genom att avsiktligt vidröra bollen med händerna efter att spelet återupptagits på ett sätt där det inte är möjligt att göra mål direkt så utvisas han inte men varnas för olämpligt uppträdande. Hans lag bestraffas med en direkt frispark eller straffspark.

Om en avbytare inträder på spelplanen i syfte att förhindra ett mål eller en målchans utvisas han oavsett om han lyckas med sitt mål eller ej.

## Tillvägagångssätt

---

- Bollen är i spel när den blivit sparkad och rör sig
- En frispark kan läggas genom att lyfta bollen med en fot eller båda fötterna samtidigt
- Fintning för att förvillia motspelare är tillåtet som en del av Futsal. Om fintningen enligt domarnas uppfattning är att anse som ett olämpligt uppträdande ska spelaren varnas
- Om en spelare lägger en frispark på ett korrekt sätt och sparkar bollen på en motspelare för att spela bollen på nytt men inte gör det på ett vare sig oaktsamt eller vårdslöst sätt eller använder överdriven kraft, ska domaren låta spelet fortsätta
- En indirekt frispark ska göras om ifall domaren glömmer att höja upp sin arm för att visa att frisparken är indirekt och bollen sparkas direkt i mål. Den ursprungliga indirekta frisparken annulleras inte av domarens misstag
- Om målvakten, som en del av en spelrörelse, hamnar utanför sitt mål, eller en annan spelare hamnar utanför spelplanen, får motspelarna slå en direkt frispark snabbt förutsatt att de inte begått sitt sjätte ackumulerade regelbrott
- Om bollen går sönder efter att ha träffat en målstolpe eller ribban och inte går i mål beordrar domarna inte att frisparken görs om. De stoppar spelet och återupptar det med nedsläpp på den plats bollen befann sig när den gick sönder (Se Regel 8 – Nedsläpp)
- Om spelaren som lägger den direkta frisparken, från och med lagets sjätte ackumulerade regelbrott, sparkar bollen framåt för att möjliggöra att en lagkamrat går på avslut mot mål stoppar domarna spelet om de inte kan tillämpa fördelsregeln och återupptar det med indirekt frispark från den plats frisparksläggarens lagkamrat vidrörde bollen (Se Regel 13 – Frisparksplatser)
- Om domarna beordrar att en frispark görs om kan den nya frisparken läggas av vilken spelare som helst och behöver inte läggas av den ursprungliga frisparksläggaren

- Om en spelare lägger direkt- eller indirekt frispark innan domaren gett tecken för det, samt innan lagets sjätte ackumulerade regelbrott och förutsatt att laget som lägger frisparken har begärt att motspelarna respekterar det begärda avståndet, stoppar domarna spelet om de inte kan tillämpa fördelsregeln, beordrar att frisparken görs om och varnar spelaren
- Om en spelare lägger en direkt frispark innan domarna ger tecken för det, från och med lagets sjätte ackumulerade regelbrott, beordrar de att frisparken görs om och varnar spelaren
- Om en spelperiod förlängs för att tillåta att en direkt frispark läggs, från och med det sjätte ackumulerade regelbrottet och om bollen träffar en av målstolparna, ribban eller målvakten innan den passerar mållinjen mellan målstolparna och ribban, godkänner domarna målet
- Om en spelperiod förlängs för att tillåta att en direkt frispark läggs, från och med det sjätte ackumulerade regelbrottet, tillåter domarna att försvarande målvakt byts mot en utespelare eller en berättigad avbytare. I det senare fallet skall dock tillvägagångssättet för byten följas

### Avstånd

---

Om en spelare bestämmer sig för att lägga en frispark snabbt och en motspelare som är närmare än 5 m från bollen blir träffad av den ska domaren låta spelet fortsätta.

Om en spelare bestämmer sig för att lägga en frispark snabbt och en motspelare som är nära bollen avsiktligt hindrar honom från att lägga frisparken ska domaren varna honom för att ha fördröjt spelets återupptagande.

Om en eller flera motspelare, när en frispark som läggs av det försvarande laget i det egna straffområdet, blir kvar inom straffområdet för att försvararen bestämmer sig att lägga frisparken snabbt och motspelarna inte hunnit lämna straffområdet ska domaren låta spelet fortsätta ifall bollen lämnar straffområdet direkt utan att vidröra en annan spelare.



### Regelbrott från och med det sjätte ackumulerade regelbrottet – efter visselsignalen och innan bollen är i spel

Regelbrott	Sparkens utfall	
	Mål	Inte mål
Anfallande spelare	Frisparken läggs om	Indirekt frispark
Frisparksläggaren skjuter inte på mål	-	Indirekt frispark
Frispark av oidentifierad spelare	Indirekt frispark	Indirekt frispark
Försvarande spelare	Mål	Frisparken läggs om
Av bägge lag	Frisparken läggs om	Frisparken läggs om

### Tillvägagångssätt

---

- Fintning under ansats till straffspark för att förvillia motspelare är tillåtet som en del av Futsal. Att finta att sparka bollen när spelaren slutfört sin ansats anses som brott mot Regel 14 och som olämpligt uppträdande, för vilket spelaren varnas
- Fintning att lägga straffspark för att förvillia motspelare är tillåtet som en del av Futsal. Dock skall spelaren varnas om domarna anser att fintningen är osportsligt uppträdande
- Om bollen går sönder efter att ha träffat en målstolpe eller ribban och går i mål godkänner domarna målet
- Om bollen går sönder efter att ha träffat en målstolpe eller ribban och inte går i mål beordrar domarna inte att straffsparken görs om, de stoppar spelet och återupptar det med nedsläpp på platsen närmast där bollen gick sönder
- Om straffsparksläggaren sparkar bollen framåt för att möjliggöra att en lagkamrat avslutar mot mål tillåter domarna att spelet fortsätter förutsatt att tillvägagångssättet för straffsparkar enligt Regel 14 observerades
- Om domarna beordrar att straffsparken ska göras om kan straffsparken läggas av vilken spelare som helst och behöver inte läggas av den ursprungliga straffsparksläggaren
- Om straffsparksläggaren lägger straffsparken innan domaren gett tecken för det beordrar de att straffsparken görs om och varnar spelaren
- Om en spelperiod förlängs för att tillåta att en straffspark läggs och bollen träffar en av målstolparna, ribban eller målvakten innan den passerar mållinjen mellan målstolparna och ribban, godkänner domarna målet
- Om en spelperiod förlängs för att tillåta att en straffspark läggs tillåter domarna att försvarande målvakt byts mot en utespelare eller en berättigad avbytare. I det senare fallet skall dock tillvägagångssättet för byten följas

### Tillvägagångssätt

Domarna ska försäkra sig om att följande villkor är uppfyllda innan straffsparken läggs:

- straffsparksläggaren är identifierad
- bollen är korrekt placerad på straffpunkten
- målvakten är på sin mållinje mellan målstolparna och är vänd mot straffsparksläggaren
- medspelarna till straffsparksläggaren är:
  - utanför straffområdet
  - fem meter från bollen
  - bakom bollen

### Överträdelser – efter visselsignalen och innan bollen är i spel

Regelbrott	Sparkens utfall	
	Mål	Inte mål
Anfallande spelare	Straffsparken läggs om	Indirekt frispark
Straffsparksläggaren sparkar bakåt	Indirekt frispark	Indirekt frispark
Straffspark av oidentifierad spelare	Indirekt frispark	Indirekt frispark
Försvarende spelare	Mål	Straffsparken läggs om
Av bägge lag	Straffsparken läggs om	Straffsparken läggs om

Om en anfallare eller försvarare begår ett regelbrott mot en motspelare innan bollen är i spel men efter att en av domarna beordrat att straffsparken ska läggas, tillåter de att sparken läggs. Om mål görs och regelbrottet begicks av det försvarande laget dömer de mål; om regelbrottet begicks av det anfallande laget beordrar de att straffsparken görs om. Om mål inte görs och regelbrottet begicks av det försvarande laget beordrar de att straffsparken görs om; om regelbrottet begicks av straffsparksläggarens lag besträffas de med en indirekt frispark från den plats regelbrottet begicks (Se Regel 13 – Frisparksplatser). Utöver detta vidtar domarna lämpliga disciplinära åtgärder.

## Tillvägagångssätt – regelbrott

---

Domarna påminns om att motspelarna inte får vara närmare än fem meter från den punkt från vilken insparken läggs. Om nödvändigt ska domaren säga till de spelare som är närmare innan insparken läggs och varna spelaren om han därefter inte intar korrekt avstånd. Spelet återupptas med inspark och fyrasekundersräkningen startas om ifall den redan startats.

Om en spelare lägger en inspark på ett korrekt sätt och avsiktligt sparkar bollen på en motspelare för att spela bollen på nytt, men inte gör det på ett vare sig oaktsamt eller vårdslöst sätt eller använder överdriven kraft, ska domarna låta spelet fortsätta.

Om bollen går i motståndarlagets mål direkt från en inspark ska domaren döma målkast. Om bollen går i insparkläggarens mål direkt från en inspark ska domarna döma hörnspark.

Om bollen går i motståndarlagets mål direkt från en inspark ska domaren döma målkast. Om bollen går i insparkläggarens mål direkt från en inspark ska domarna döma hörnspark.

Om bollen inte kommer in på spelplanen från en inspark ska domaren döma att en spelare i motståndarlaget ska lägga den.

Om en målvakt, som en del av en spelrörelse, hamnar utanför sitt mål, eller en annan spelare hamnar utanför spelplanen, får motspelarna lägga en inspark snabbt.

Om en inspark läggs på ett inkorrekt sätt får domarna inte tillämpa fördel även fast bollen går direkt till en motspelare, utan beordrar att en spelare i motståndarlaget lägger om den.

### **Tillvägagångssätt – regelbrott**

---

Om en motspelare inträder i straffområdet eller är kvar i det, innan bollen är i spel och utsätts för regelbrott av en försvarare, görs målkastet om och försvararen kan varnas eller utvisas beroende på regelbrottets art.

Om en eller flera motspelare är kvar i straffområdet, när målvakten utför målkast, eftersom målvakten bestämt sig för att utföra målkastet snabbt och motspelarna inte haft tid att lämna området, ska domarna låta spelet fortsätta om bollen lämnar straffområdet direkt utan att vidröra annan spelare.

Om målvakten, när han utför målkast på korrekt sätt, avsiktligt kastar bollen på en motspelare utanför straffområdet, men inte gör det på ett vare sig oaktsamt eller vårdslöst sätt eller använder överdriven kraft, ska domarna låta spelet fortsätta.

Om målvakten, när han utför målkast, inte släpper bollen från insidan av straffområdet ska domarna beordra att målkastet görs om. Fyrasekundersräkningen forstätter därifrån den stoppades så fort målvakten är redo att göra om målkastet.

Det är inte nödvändigt att målvakten har bollen i sina händer innan domarna börjar fyrasekundersräkningen.

Om en målvakt som utfört ett korrekt målkast avsiktligt vidrör bollen med sina händer efter att den lämnat straffområdet innan en annan spelare vidrört den ska domarna, utöver att tilldöma motståndarna direkt frispark, vidta disciplinär åtgärd mot honom i enlighet med Spelregler för Futsal.

Om målvakten utför målkast med sin fot ska domarna säga till honom och beordra honom att utföra målkastet med händerna. Fyrasekundersräkningen forstätter därifrån den stoppades så fort målvakten är redo att göra om målkastet.

Om en målvakt, som en del av en spelrörelse, hamnar utanför sitt mål, eller en annan spelare hamnar utanför spelplanen, får motståndarnas målvakt utföra ett målkast snabbt.

Om målvakten utför målkast och bollen passerar hans mållinje utan att först ha lämnat straffområdet ska domarna beordra att målkastet görs om. Fyrasekundersräkningen fortsätter därifrån den stoppades så fort målvakten är redo att göra om målkastet.

Om bollen vid målkast träffar en av domarna i straffområdet utan att först ha lämnat området och sätts i spel vidtar domarna ingen åtgärd.

### Tillvägagångssätt – regelbrott

Domarna påminns att motspelarna måste förbli minst fem meter från hörncirkeln till dess bollen är i spel. Om nödvändigt ska domarna säga till de spelare som är närmare innan hörnsparcken läggs och varna spelaren om han därefter inte intar korrekt avstånd.

Om en spelare lägger en hörnsparck på ett korrekt sätt och avsiktligt sparkar bollen på en motspelare för att spela bollen på nytt, men inte gör det på ett vare sig oaktsamt eller vårdslöst sätt eller använder överdriven kraft, ska domarna låta spelet fortsätta.

Bollen ska placeras inom hörncirkeln och är i spel när den sparkats. Därför behöver inte bollen lämna hörncirkeln för att vara i spel.

Om en målvakt, som en del av en spelrörelse, hamnar utanför sitt mål, eller en annan spelare hamnar utanför spelplanen, får motståndarna utföra hörnsparcken snabbt.

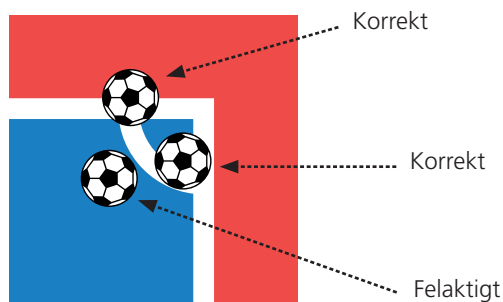



## Förlängning

---

### *Tillvägagångssätt*

- De två tilläggperioderna är inte en del av matchen
- Spelare och avbytare kan varnas eller utvisas under de två tilläggperioderna
- Ackumulerade regelbrott under tilläggsp perioder läggs till de från den andra halvleken
- Under tilläggsp perioderna är inte lagen berättigade timeouter, även om de inte använt sina timeouter i matchens andra halvlek

## Straffsparkstävling

---

### *Tillvägagångssätt*

- Straffsparkstävling är inte en del av matchen
- Straffområdet där straffsparkstävlingen äger rum får bara bytas om målet eller spelytan blir oanvändbar av säkerhetsskäl
- När alla berättigade spelare har lagt en straffspark behöver inte samma ordning som i den första omgången följas
- Varje lag är ansvarigt för att välja spelare att lägga straffsparkarna, bland spelare och avbytare, i den ordning i vilken de kommer lägga straffsparkar och måste informera tredjedomaren om detta innan straffsparken läggs
- När straffsparkarna börjat får inga skadade spelare bytas mot en oberoättigad spelare, med undantag för målvakten
- Om målvakten utvisas under straffsparkstävlingen får han ersättas av en berättigad spelare men inte av en annan målvakt om han inte var uttagen att lägga en straffspark själv
- En spelare eller avbytare får varnas eller utvisas under straffsparkstävlingen
- Domaren ska inte avsluta matchen om ett lag blir färre än tre spelare under straffsparkstävlingen
- Om en spelare blir skadad eller utvisad under straffsparkstävlingen och laget har en spelare mindre ska domaren inte reducera antalet spelare som lägger straffsparkarna i andra laget

- Ett lika antal spelare i vardera lag krävs endast vid början av straffsparkstävlingen
- Om bollen träffar en av målstolparna, ribban eller målvakten innan den passerar mållinjen mellan målstolparna och ribban godkänner domarna målet
- Om bollen går sönder eller blir defekt när den träffar målstolparna eller ribban och går i mål godkänner domarna målet
- Om bollen går sönder eller blir defekt när den träffar målstolparna eller ribban och inte går i mål beordrar domarna inte att straffsparken görs om, utan bedömer att straffsparken lagts
- Om tävlingsbestämmelserna kräver straffsparkstävling för att utse vinnare i matchen och lagen vägrar genomföra straffsparkstävlingen rapporterar domarna incidenten till berörd myndighet
- Om en eller flera berättigade spelare, innan straffsparkstävlingen börjar, lämnar spelplanen eller vägrar lägga straffsparkar när tävlingen börjat, utan att vara skadade, avbryter domarna straffsparkstävlingen och rapporterar till berörda myndigheter
- Under straffsparkstävlingen tillåter domarna inte kameror eller annan media på spelplanen











