

INSTRUKTION VÄRMA KORV PÅ INDUKTIONSHÄLL

- 1) Häll upp vatten till ca 40-50% av korvgrytans volym Korvgrytyna finns i en av lådorna i kiosken.
- 2) Koka upp vattnet.
- 3) När vattnet kokat upp, sätt värmen till läge 1.
- 4) Lägg i ca 10 st korvar åt gången.

Bruksanvisning induktionshäll:

Beskrivning av produkten

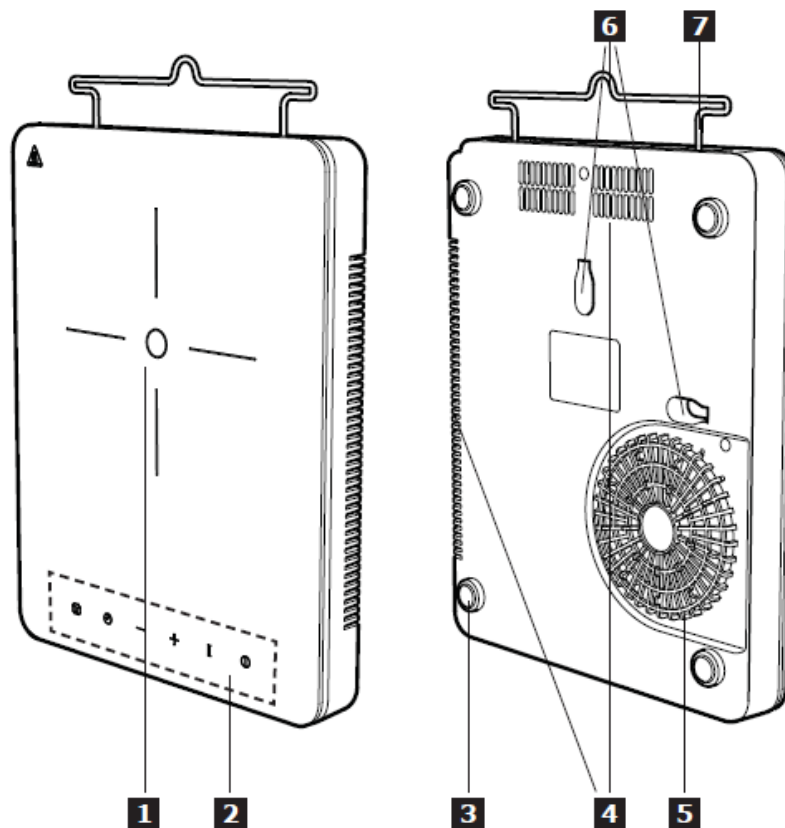

- 1** Uppvärmningsområde
Matlagningszon 185 mm, 2 000 W
- 2** Kontrollpanel
- 3** Gummifötter

- 4** Luftutsläpp
- 5** Luftintag
- 6** Krokhängare
- 7** Stålhandtag/sladdvinda



Kontrollpanelens layout

1. för att aktivera och inaktivera säkerhetsanordningen Lås/Barn
2. för att aktivera timern
3. för att höja värmen/välja ett högre tal för timerinställningen för att sänka värmen/välja ett lägre tal för timerinställningen
4. för att aktivera funktionen Stop & Go
5. för att sätta på och stänga av hällen
6. Förinställning av värmedisplay "0", värmenivåer "1" till "9"
7. Inställning av timerdisplay, "01" till "99" minuter
8. Värmeindikatorinställning , visas om matlagningszonen fortfarande är varm efter användning.

Fält och displayer för touchkontrollsensorn

Hällen kontrolleras genom att trycka på sensorfält. Displayer och akustiska signaler (korta pip) bekräftar valet av en funktion. Displayen visar "H" om matlagningszonen fortfarande är het.

Restvärmeindikator

⚠ Varning! Risk för brännskador från restvärme! Efter att du stänger av hällen behöver matlagningszonerna lite tid att svalna. Titta på restvärmeindikatorn .

Använd restvärmen för smältning och för att hålla mat varm.

Dra inte ut sladden till hällen innan har försvunnit från displayen.

Strömnivå	1	2	3	4	5	6	7	8	9
Ström	100 W	300 W	600 W	900 W	1 100 W	1 300 W	1 500 W	1 700 W	2 000 W

Daglig användning



Ansluta till eluttag

1. När kontakten har satts in i ett eluttag aktiveras barnlåset. Tryck och håll ned barnlåsknappen i 3 sekunder för att inaktivera.

ON/OFF

1. Tryck på ON/OFF-knappen och "0" kommer att visas på displayen för att visa att hällen är i standby-läge. Strömindikatorn kommer att tändas. Om ingen värmeinställning väljs inom 1 minut, kommer hällen att stängas av automatiskt utan att man trycker på ON/OFF-knappen.
2. Om man trycker på ON/OFF-knappen

under användning, stängs hällen av.



Värme-/timerinställning

1. Tryck på eller för att kontrollera värmenivån eller timerinställningen under användning.
2. Tryck på och strömnivån går direkt till "9". Tryck på för att minska strömnivån från "9" till "1".
3. Tryck på och strömnivån kommer att öka från "1". Tryck på för att öka strömnivån från "1" till "9".



Säkerhetsanordning för barn

När matlagingszonerna används kan du låsa kontrollpanelen. Det förhindrar att värmeinställningen ändras av misstag. Hällen kan fortfarande stängas av med hjälp av ON/OFF-knappen.

Aktivera låsfunktionen:

1. Ställ in önskad värmeinställning.
2. Aktivera låsfunktionen genom att trycka på låsknappen i 3 sekunder. Låsknappen är aktiverad när indikatorn tänds och ett ljud hörs. Om timerknappen är aktiv kommer den fortsätta att vara på.

Inaktivera låsfunktionen:

1. Inaktivera låsfunktionen genom att trycka på låsknappen i 3 sekunder. Låsknappen är inaktiverad när indikatorn släcks och ett ljud hörs.
2. Värmeinställningen återgår till föregående inställning.

Du kan också ha kontrollpanelen låst när hällen inte används. Denna funktion förhindrar att hällen sätts på av misstag.

Aktivera säkerhetsanordningen för barn

1. Aktivera hällen med ON/OFF-knappen. Gör inga värmeinställningar.
2. Aktivera säkerhetsfunktionen genom att trycka på låsknappen i 3 sekunder. Låsknappen är aktiverad när indikatorn tänds och ett ljud hörs.
3. Inaktivera hällen med ON/OFF-knappen.

Inaktivera säkerhetsanordningen för barn

1. Inaktivera säkerhetsfunktionen genom att trycka på låsknappen i 3 sekunder. Låsknappen är inaktiverad när indikatorn släcks och ett ljud hörs.



Stop & Go

1. Tryck på pausknappen under användning så kommer "- -" att visas på displayen och hällen pausas tillfälligt. Inställning av värmnivån kommer att gå över till värmehållningsläge.
2. Tryck på knappen igen för att gå tillbaka till föregående inställning för matlagning.
3. Om du inte trycker på pausknappen för att gå tillbaka till användning inom 2 timmar under Stop & Go-läget, kommer

hällen att gå över till standbyläget efter 5 pip.



Timer

1. Timerfunktionen används för att ställa in matlagningstid på maximalt 99 minuter. Tryck på timerknappen för att aktivera timern. "00" kommer att visas på displayen.
2. Tryck på $+$ eller $-$ för att ställa in timern. Om ingen inställning görs inom 5 sekunder kommer timern att annulleras.
3. För att ställa in önskad timerinställning, tryck på $+$ för att öka siffran för timerinställningen från 00 minuter. Om du gör ett längre tryck på $+$ kommer inställningen att öka med 10 minuter i taget. Tryck på $-$ för att minska siffran för timerinställningen från 99 minuter. Om du gör ett längre tryck på $-$ kommer inställningen att minska med 10 minuter i taget.
4. Under timerinställningen kommer strömnivån och tiden att visas växelvis på displayen. När strömnivån minskas till "0" kommer timern att inaktiveras.
5. När timern inaktiveras kommer hällen att pipa 5 gånger och stängas av automatiskt.

Automatisk avstängning

Denna funktion stänger av hällen automatiskt om:

- alla matlagingszoner stängs av.
- du inte gör någon värmeinställning inom 1 minut efter att hällen satts på.
- du inte stänger av en matlagingszon eller inte ändrar på värmeinställningen efter 2 timmar eller om överhettning inträffar (t.ex. om en stekpanna torrkokar).

Praktiska tips

- ❗ Kokkärsl är lämpliga för induktionshällen om de har markerats med motsvarande symbol av tillverkaren.
- ❗ När en matlagingszon sätts på, kan ett brummande ljud höras tillfälligt. Detta är typiskt för alla glasskeramikhällar och är inget som påverkar eller försämrar hällens funktion eller livslängd.

Kokkärslens storlek

Induktionszonerna anpassas automatiskt till storleken på kokkärslens botten. Det måste dock ha en minimidiameter beroende på matlagingszonens storlek.

Matlagingszon	Minimidiameter för kokkärslens botten [mm]
Den mittersta bakre matlagingszonen	120

Energisparande

- Om det är möjligt bör alltid lock användas på kokkärslen.
- Ställ kokkärsl på matlagingszonen innan du sätter på den.
- Kokkärsls botten bör vara så tjock och plan som möjligt.

Skötsel och rengöring

- ⚠ **Varning!** Stäng av hällen och låt den svalna innan sladden dras ur.
- ⚠ **Varning!** Stäng av hällen och låt den svalna innan du rengör den.
- ⚠ **Varning!** Av säkerhetsskäl får hällen inte rengöras med ångblästrare eller högtrycksrengörare.
- ⚠ **Varning!** Vassa föremål och rengöringsmedel med slipeffekt skadar hällen. Rengör hällen och avlägsna rester med vatten och diskmedel efter varje användning. Avlägsna även rester från rengöringsmedel!
- ❗ Repor eller mörka fläckar på glaskeramiken som inte kan avlägsnas påverkar inte hällens funktion.

Ta bort rester och envisa fläckar:

- Livsmedel som innehåller socker, plast och aluminiumfolie måste tas bort omedelbart. Det bästa verktyget för att rengöra glasytan är en skrapa (medföljer ej hällen). Placera skrapan vinklad mot glaskeramikytan och avlägsna rester genom att låta skrapans blad glida över ytan. Torka av hällen med en fuktad trasa och lite diskmedel. Torka till sist av hällen med en ren trasa tills den är torr.
- Ringar från kalkavlagringar, vattenringar, fettstänk och blanka metalliska fläckar bör avlägsnas efter att hällen har svalnat genom att använda rengöringsmedel för glaskeramik eller rostfritt stål.