

Spelregler för Futsal

2007/08

Beställningar:
Svenska FotbollFörlaget AB
Telefon: 040-660 66 69 Fax: 040-660 66 70
www.svenskfotboll.se/forlaget
E-post: distribution@holmbergs.com

Adress till förlaget:
Svenska FotbollFörlaget AB
Box 1216, 171 23 Solna
Besöksadress: Råsunda Stadion
Telefon: 08-735 95 13.
E-post: forlaget@svenskfotboll.se
www.svenskfotboll.se/forlaget

Spelregler för Futsal 2007/08
ISBN 978-91-88474-93-3
© Svenska FotbollFörlaget AB
Översättning: Jan Berg
Original, illustrationer och tryck:
Holmbergs i Malmö AB, 2007

Undantag från spelreglerna

Om det nationella förbundet godkänner det och Spelreglernas principer följs, får reglernas tillämpning ändras i matcher för spelare under 16 års ålder, damspelare, veteranspelare (över 35 år) och spelare med funktionshinder.

Vilken som helst eller alla av de följande ändringarna är tillåtna:

- spelplanens storlek
- bollens storlek, vikt och material
- avståndet mellan målstolparna och målribbans avstånd från marken
- speltiden
- avbytare

Ytterligare ändringar är endast tillåtna med International Boards medgivande.

Män och kvinnor

Då maskulint genus används i Spelreglerna för att benämna domare, assisterande domare, spelare eller funktionärer, är det för att förenkla texten och avser både män och kvinnor.

INNEHÅLLSFÖRTECKNING

Regel	Sida
1 Spelplanen	8
Mått	
Internationella matcher	
Spelplanens markeringar	
Straffområde	
Straffpunkten	
Den yttre straffpunkten	
Hörncirkel	
Bytesområde	
Mål	
Säkerhet	
Planens yta	
2 Bollen	15
Egenskaper och mått	
Byte av trasig boll	
3 Antal spelare	18
Spelare	
Bytesprocedur	
Regelbrott/bestraffningar	
4 Spelarnas utrustning	21
Säkerhet	
Grundutrustning	
Benskydd	
Målvakter	
Regelbrott/bestraffningar	
Spelets återupptagande	

5	Domaren	23
	Domarens befogenhet	
	Befogenheter och uppgifter	
	Domarens beslut	
6	Andredomaren	25
	Befogenheter och uppgifter	
7	Tidtagare och tredjedomare	26
	Uppgifter	
	Tidtagaren	
	Tredjedomaren	
8	Speltiden	30
	Halvlekar	
	Time-out	
	Halvtidspaus	
9	Spelets start och återupptagande	32
	Förberedelser	
	Avspark	
	Tillvägagångssätt	
	Regelbrott/bestraffningar	
	Nedsläpp	
	Tillvägagångssätt	
	Regelbrott/bestraffningar	
	Specialfall	
10	Bollen i och ur spel	35
	Boll ur spel	
	Boll i spel	

11	Hur mål görs	36
	Mål	
	Vinnande lag	
	Tävlingsbestämmelser	
12	Otillåtet spel och olämpligt uppträdande	37
	Direkt frispark	
	Straffspark	
	Indirekt frispark	
	Disciplinära bestraffningar	
	Varningsberättigade regelbrott	
	Utvisning	
13	Frispark	41
	Frisparkstyper	
	Direkt frispark	
	Indirekt frispark	
	Frisparksplats	
	Regelbrott/bestrafningar	
	Tecken	
14	Ackumulerade regelbrott	43
	Ackumulerade regelbrott	
	Frisparksplats	
	Tillvägagångssätt (för det sjätte och därpå följande ackumulerade regelbrott)	
	Regelbrott/bestrafningar	

15	Straffspark	47
	Straffspark	
	Bollens och spelarnas placering	
	Tillvägagångssätt	
	Regelbrott/bestraffningar	
16	Inspark	49
	Inspark	
	Bollens och spelarnas placering	
	Tillvägagångssätt	
	Regelbrott/bestraffningar	
17	Målkast	51
	Målkast	
	Tillvägagångssätt	
	Regelbrott/bestraffningar	
18	Hörnspark	53
	Hörnspark	
	Tillvägagångssätt	
	Regelbrott/bestraffningar	
	Metoder att utse vinnare i en match	55
	Metoder att utse vinnare i en match	
	Mål på bortaplan	
	Förlängning	
	Straffsparkstävling	
	Domartecken	57
	Kompletterande instruktioner	60

REGEL 1 – SPELPLANEN

Mått

Spelplanen ska vara rektangulär. Sidlinjens längd måste vara större än mållinjens längd.

Längd:	minimal	25 m
	maximal	42 m
Bredd:	minimal	15 m
	maximal	25 m

Internationella matcher

Längd:	minimal	38 m
	maximal	42 m
Bredd:	minimal	18 m
	maximal	25 m

Spelplanens markeringar

Spelplanen markeras med linjer som tillhör de områden de begränsar. De två långa linjerna kallas sidlinjer. De två korta linjerna kallas mållinjer.

Alla linjer ska vara 8 cm breda.

Spelplanen delas i två halvor av mittlinjen. En mittpunkt markeras på mittlinjen. En cirkel med radien 3 m markeras runt mittpunkten.

Spelplanen och tillhörande delar visas i följande bild:

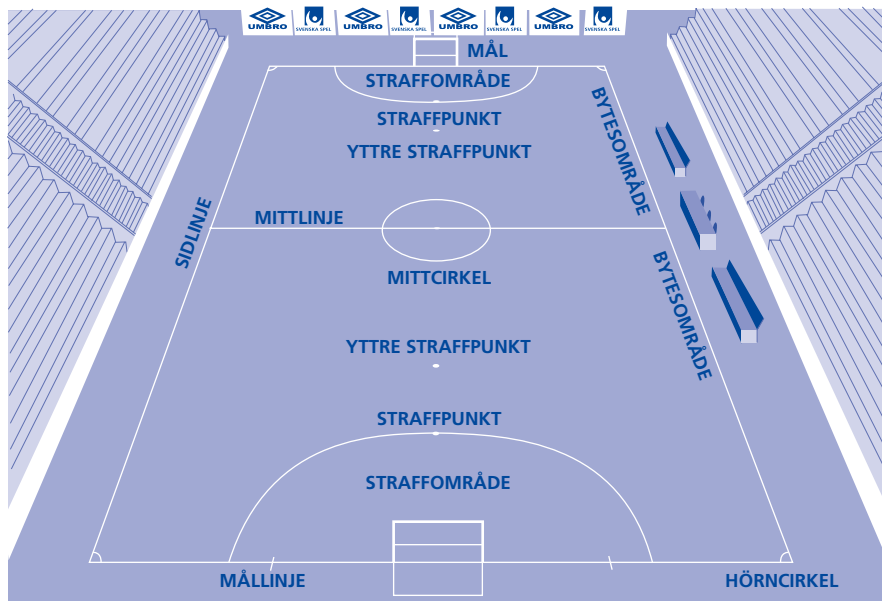

Straffområde

I var och en av planens ändar ska ett straffområde finnas enligt följande:

Kvartsirklar med 6 m radie och med centrum i varje målstolpes utsida ritas. Kvartsirklarna dras från mållinjen och så att de möter tänkta linjer dragna vinkelräta mot mållinjen från målstolpen. Den övre delen av varje kvartsirkel sammanbinds med en linje som är 3,16 m lång och som är parallell med mållinjen mellan målstolparna.

Den böjda linjen som markerar den yttre gränsen av straffområdet kallas straffområdeslinjen.

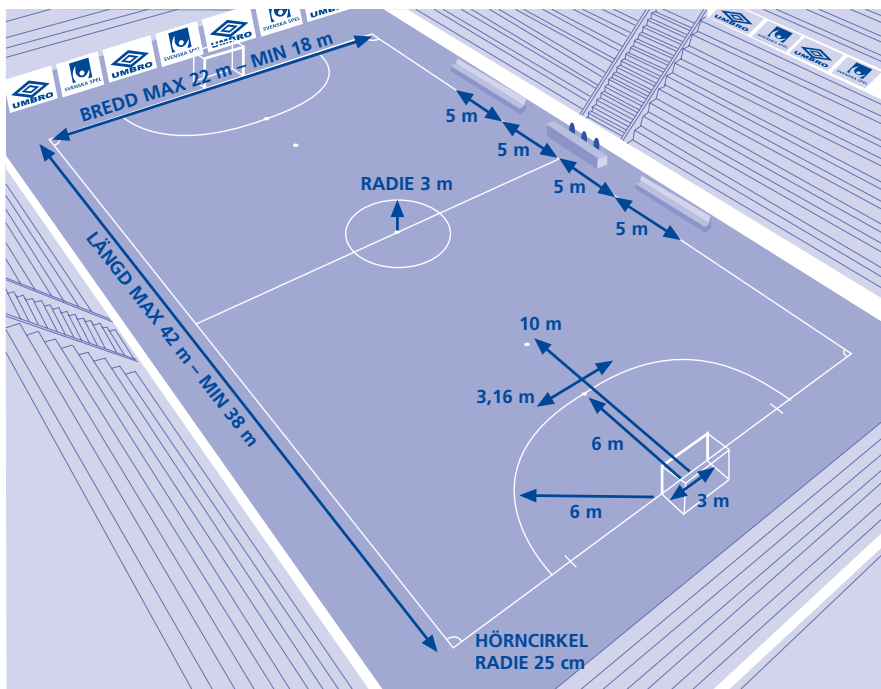

Straffpunkten

En straffpunkt markeras 6 m från en punkt mitt mellan målstolparna och på lika stort avstånd från dem.

Den yttre straffpunkten

En yttre straffpunkt markeras på planen 10 m från en punkt mitt mellan målstolparna och på lika stort avstånd från dem.

Hörncirkel

En hörncirkel med radien 25 cm dras från varje hörn inne på planen.

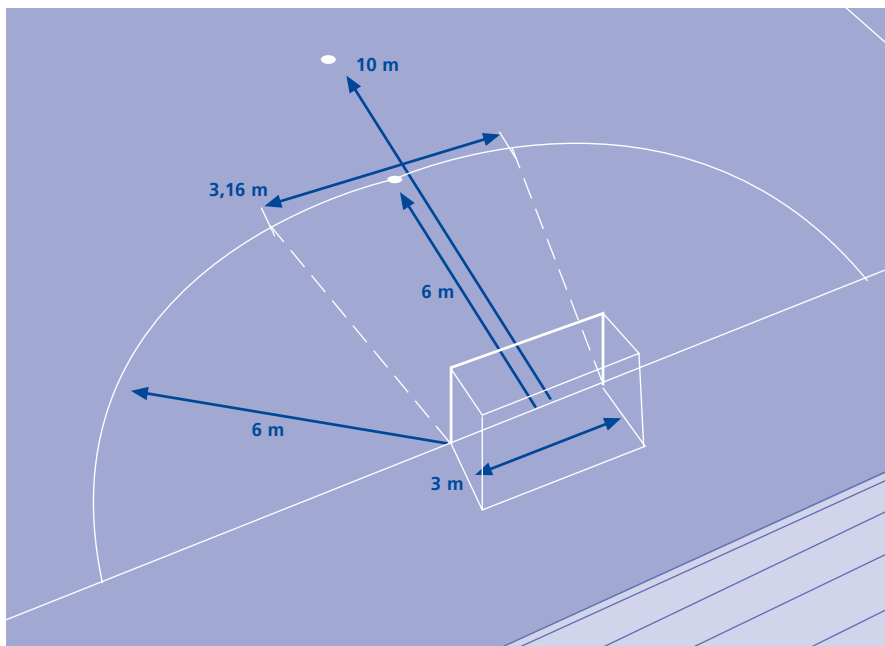

Bytesområde

Bytesområdena placeras på samma sida planen som spelarbänkarna och omedelbart framför dem. Här ska spelarna inträda och lämna spelplanen vid spelarbyten.

- Bytesområdena placeras omedelbart framför spelarbänkarna och ska vara 5 m långa. De markeras på båda sidor med en linje, vinkelrätt mot sidlinjen, 8 cm bred och 80 cm lång, varav 40 cm markeras inne på planen och 40 cm utanför planen.
- Mellan mittlinjens skärning med sidlinjen och den närmaste delen av respektive bytesområde ska avståndet vara 5 m. Denna yta, omedelbart framför tidtagarens bord, ska hållas fri.

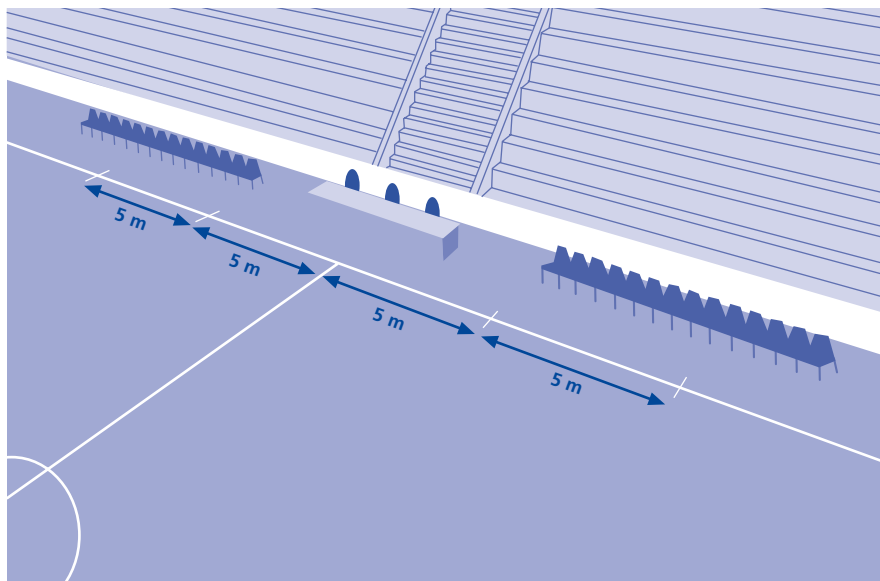

Mål

Målen ska placeras på mållinjens mitt. De består av två lodräta stolpar på lika stort avstånd från hörnen och förbundna med en horisontell ribba.

Avståndet (invändigt mått) mellan stolparna ska vara 3 m och från den nedre kanten av ribban till marken ska vara 2 m.

Både målstolparna och ribban ska ha samma bredd och djup, 8 cm. Mållinjerna ska ha samma bredd som stolparna och ribban. Näten gjorda av hampa, jute eller nylon ska förankras vid stolparna och ribban bakom målet. Den nedre delen ska hållas på plats med hjälp av en böjd stång eller annan lämplig form av stöd.

Målets djup, mätt från innerkanten på målstolpen i riktning mot planens utsida ska vara 80 cm i toppen och 100 cm i marknivån.

Säkerhet

Målen ska ha ett stabiliserande system som förhindrar dem från att välta. Flyttbara mål får användas om de är lika stabila som fasta mål.

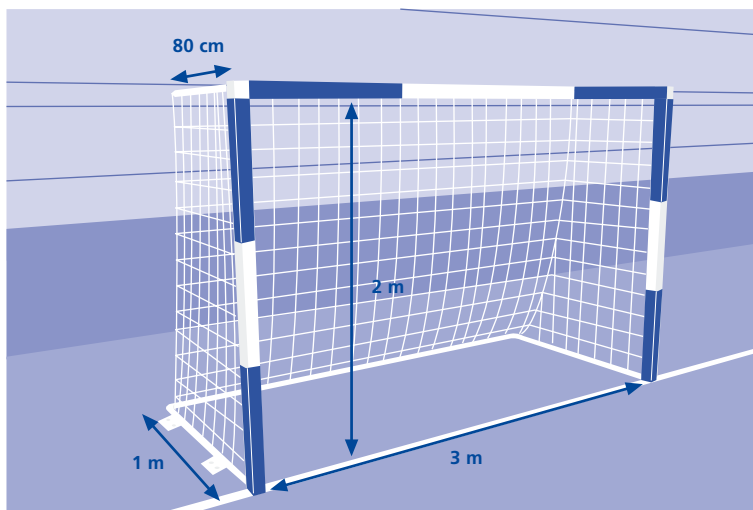

Planens yta

Ytan ska vara slät, plan och icke skrovlig. Trä eller konstgjort material rekommenderas. Cement eller asfalt ska undvikas.

Officiella beslut

- 1 Om mållinjens längd är mellan 15 och 16 meter, ska radien på kvartscirkeln endast vara 4 m. I detta fall ska straffpunkten inte längre ligga på straffområdeslinjen, utan ligga på ett avstånd av 6 m från en punkt mitt mellan målstolparna och på lika stort avstånd från dem.*
- 2 Ett märke ska göras utanför planen, 5 m från hörncirkeln, vinkelrätt mot mållinjen, för att säkerställa att detta avstånd iakttas vid hörnspark. Märkets bredd ska vara 8 cm.*
- 3 Två (ytterligare) markeringar, var och en på ett avstånd av 5 m till vänster och till höger om den yttre straffpunkten, ska göras på planen för att markera det avstånd som måste iakttas när en frispark ska läggas från den yttre straffpunkten. Märkets utsträckning ska vara 6 cm.*
- 4 Spelarbänkarna ska placeras bakom sidlinjen bredvid den fria ytan framför tidtagarens bord.*

Egenskaper och mått

Bollen ska:

- vara sfärisk;
- vara tillverkad av läder eller annat lämpligt material;
- ha en omkrets av inte mindre än 62 cm och inte mer än 64 cm;
- väga inte mindre än 400 gram och inte mer än 440 gram;
- ha ett tryck motsvarande 0,4–0,6 atmosfärer (400-600 g/cm²) vid havsytan.



Byte av trasig boll

Om bollen går sönder eller blir felaktig under matchens gång:

- spelet ska stoppas;
- spelet återupptas med ett nedsläpp med reservbollen på den plats där den första bollen gick sönder.

Om bollen går sönder eller blir felaktig när bollen inte är i spel (vid avspark, målkast, hörnspark, frispark, straffspark eller inspark):

- spelet återupptas enligt Spelreglerna.

Bollen får inte bytas under matchen utan domarens medgivande.

Officiella beslut

- 1 *Filtboll är inte tillåten i internationella matcher.*
- 2 *Bollen får inte studsas mindre än 50 cm och inte mer än 65 cm vid första studsens när den släpps från en höjd av 2 m.*

I tävlingsmatcher är endast bollar som motsvarar minimikraven i Regel 2 tillåtna.

I FIFAs tävlingsmatcher och i Konfederationernas tävlingsmatcher får endast bollar användas om de har någon av följande tre märkningar: "FIFA APPROVED", "FIFA INSPECTED" eller "INTERNATIONAL MATCHBALL STANDARD".

Ett sådant märke på en fotboll anger att den har testats officiellt och befunnits överensstämma med särskilda tekniska krav som är speciella för varje kategori och som är i tillägg till minimikraven i Regel 2.

Nationsförbundens tävlingar kan kräva att endast bollar med någon av dessa märkningar används. I alla övriga matcher måste bollen uppfylla kraven i Regel 2.

Om ett nationsförbund ålägger användandet av bollar med märkningen "FIFA APPROVED" eller "FIFA INSPECTED" i sina egna tävlingar, måste nationsförbundet också tillåta att bollar med den royaltifria märkningen "INTERNATIONAL MATCHBALL STANDARD" används.

I FIFAs tävlingsmatcher och i Konfederationernas och nationsförbundens tävlingsmatcher får inget slag av kommersiell annonsering göras på bollen, med undantag för symboler för tävlingen, tävlingsarrangören och bolltillverkarens varumärke. Tävlingsbestämmelserna kan reglera storleken och antalet sådana märken.

Spelare

En match spelas mellan två lag som vardera består av inte mer än fem spelare, varav en är målvakt.

Bytesprocedur

Avbytare får användas i matcher som spelas enligt tävlingsbestämmelser för en officiell tävling på FIFA-, Konfederations- eller nationsnivå.

Maximalt antal avbytare är sju.

Antalet byten under en match är obegränsat. En spelare som bytts ut får återvända till planen för att byta av en annan spelare.

Ett byte är utfört när bollen är i eller ur spel och följande villkor är iakttagna:

- Spelaren som lämnar planen måste göra det från sitt eget lags bytesområde.
- Spelaren som inträder på planen måste också göra det från sitt eget lags bytesområde, men inte förrän spelaren som lämnar planen passerat helt över sidlinjen.
- En avbytare är underställd domarens myndighet och domsrätt, oavsett om han spelar eller ej.
- Ett byte är fullbordat när ersättaren inträder på spelplanen, då han räknas som aktiv spelare och spelaren som lämnar planen upphör att vara aktiv spelare.

En målvakt får byta plats med vilken annan spelare som helst.

Regelbrott/bestraffningar

Om, när ett byte utförs, en avbytare inträder på spelplanen innan spelaren som ska ersättas lämnat spelplanen helt:

- spelet stoppas;
- spelaren som ska ersättas instrueras att lämna spelplanen;
- ersättaren varnas, visas gult kort och beordras att lämna spelplanen för att fullgöra bytesproceduren;
- spelet återupptas med en indirekt frispark till motståndarlaget från den plats där bollen befann sig när spelet stoppades. Om bollen befann sig i straffområdet ska den indirekta frisparken läggas från straffområdeslinjen på den plats som är närmast där bollen befann sig då spelet stoppades.

Om, när ett byte utförs, en avbytare inträder på spelplanen eller en spelare som ska ersättas lämnar spelplanen på annan plats än bytesområdet:

- spelet stoppas;
- felande spelare varnas, visas gult kort och beordras att lämna spelplanen för att fullgöra bytesproceduren;
- spelet återupptas med en indirekt frispark till motståndarlaget från den plats där bollen befann sig när spelet stoppades. Om bollen befann sig i straffområdet ska den indirekta frisparken läggas från straffområdeslinjen på den plats som är närmast där bollen befann sig då spelet stoppades.

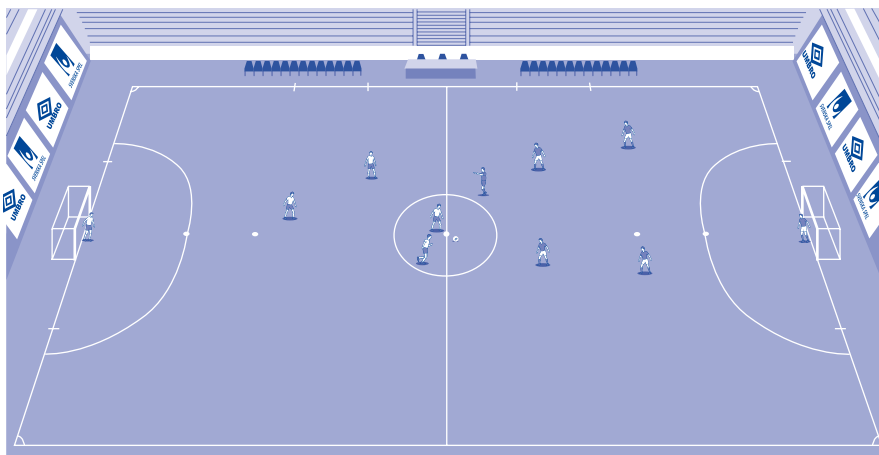

Officiella beslut

- 1 Vid matchens början måste varje lag ha fem spelare.
- 2 Om ett lag, som ett resultat av att spelare utvisats, har färre än tre spelare (inklusive målvakten), ska matchen avbrytas.
- 3 En ledare får ge taktiska instruktioner under matchen. Ledare får inte störa spelarnas och domarnas förflyttning och de måste alltid uppträda på ett lämpligt sätt.

Säkerhet

En spelare får inte använda utrustning eller annat som kan vara farligt för honom själv eller någon annan spelare, inklusive någon form av smycken.

Grundutrustning

En spelares obligatoriska grundutrustning består av följande separata delar:

- tröja eller skjorta;
 - kortbyxor – om värmebyxor används ska de ha samma huvudfärg som kortbyxorna;
 - strumpor;
 - benskydd;
 - skor – den enda typ av skor som är tillåten är tränings- eller gymnastikskor av tyg eller mjukt läder med sula av gummi eller liknande material.
-

Benskydd

- måste täckas helt av strumporna;
 - måste vara av lämpligt material (gummi, plast eller liknande ämne);
 - måste ge ett tillräckligt skydd.
-

Målvakter

- Målvakten får bära långbyxor.
- Varje målvakt ska bära färger som skiljer honom väl från de andra spelarna och domarna.
- Om en utespelare ersätter målvakten måste målvaktströjan som bärs av spelaren vara markerad med spelarens eget nummer.

Regelbrott/bestraffningar

För brott mot denna regel:

- Den felande spelaren instrueras av domaren att lämna spelplanen för att rätta till eller komplettera sin utrustning. Spelaren får inte återvända till spelplanen utan att först anmäla sig till någon av domarna som då kontrollerar att utrustningen är korrekt.
-

Spelets återupptagande

Om domaren stoppar spelet för att varna den felande spelaren:

- Spelet återupptas med en indirekt frispark från den plats bollen befann sig när domarna stoppade spelet.
-

Officiella beslut

- 1 *Spelare får inte visa undertröjor med slagord eller annonsering. En spelare som tar av sig tröjan för att visa slagord eller annonsering ska bestraffas av tävlingsarrangören. (I Sverige bestraffas detta med varning för olämpligt uppträdande.)*
- 2 *Tröjor måste ha ärmar.*

Domarens befogenhet

Varje match leds av en domare som har full befogenhet att tillämpa Spelreglerna i anslutning till den match han blivit utsedd att döma, från det ögonblick han inträder i den lokal där planen är belägen till dess han lämnar densamma.

Befogenheter och uppgifter

Domaren ska:

- tillämpa Spelreglerna;
- låta spelet fortsätta, när det lag mot vilket ett regelbrott begåtts vinner på en sådan fördel, och bestraffa det ursprungliga regelbrottet om den förväntade fördelen inte blir följden;
- föra anteckningar om matchen och förse vederbörande myndighet med en matchrapport som innehåller information om varje disciplinär åtgärd som vidtagits mot spelare och/eller ledare samt andra händelser som sker före, under och efter matchen;
- fungera som tidtagare om inte sådan funktionär finns på plats;
- stoppa, göra uppehåll i och avbryta matchen vid brott mot Spelreglerna när han finner det lämpligt;
- stoppa, göra uppehåll i och avbryta matchen vid någon form av störning utifrån;
- vidta disciplinära åtgärder mot spelare som gör sig skyldiga till regelbrott som ska bestraffas med varning eller utvisning;
- vidta åtgärder mot lagfunktionärer som gör sig skyldiga till olämpligt uppträdande och, vid behov, avvisa dem från spelplanen och dess omgivning.
- se till att ingen obehörig inträder på spelplanen;
- stoppa matchen om, enligt hans uppfattning, en spelare blir allvarligt skadad och tillse att spelaren flyttas från planen;
- låta spelet fortsätta till dess bollen är ur spel om en spelare, enligt hans uppfattning, är endast lindrigt skadad;
- se till att bollen som används överensstämmer med kraven i Regel 2.
- bestraffa det allvarligaste regelbrottet om en spelare gör sig skyldig till mer än ett regelbrott vid samma tidpunkt.

REGEL 5 – DOMAREN

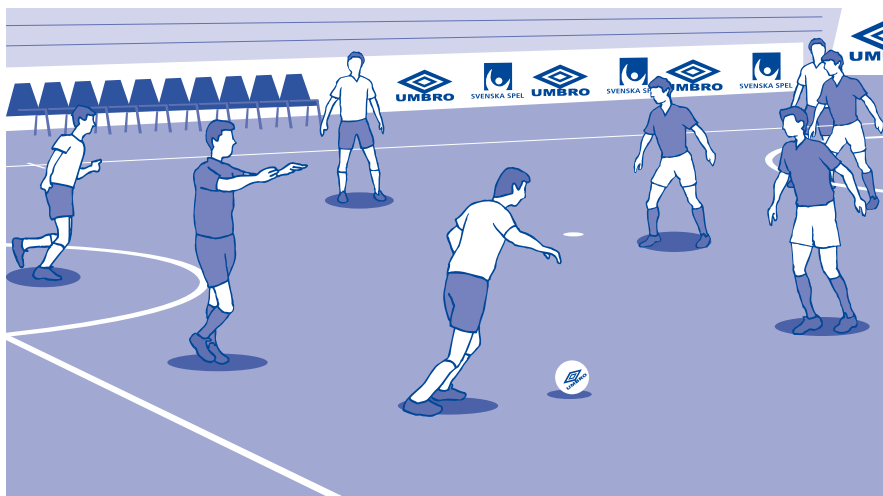

Domarens beslut

Domarens beslut angående fakta som rör spelet är slutgiltiga. Domaren och andredomaren kan bara ändra sitt beslut om de inser att de gjort ett misstag eller om de anser det nödvändigt att göra så, förutsatt att spelet inte återupptagits eller att matchen avslutats.

Officiella beslut

- 1 Om domaren och andredomaren samtidigt ger signal för ett regelbrott och de inte är överens om vilket lag som ska bestraffas ska domarens beslut gälla.
- 2 Både domaren och andredomaren har rätt att varna och utvisa en spelare, men om de inte är överens ska domarens beslut gälla.

Befogenheter och uppgifter

En andredomare utses att tjänstgöra på den sida av planen som är mot domarens sida. Andredomaren får använda visselpipa.

Andredomaren ska bistå domaren att leda matchen enligt spelreglerna.

Andredomaren:

- har oinskränkt befogenhet att stoppa spelet för brott mot Spelreglerna;
- ska se till att spelarbyten sker på rätt sätt.

I händelse av obehörigt ingripande eller olämpligt uppträdande ska domaren ta ifrån honom hans uppdrag, och se till att han ersätts och rapportera detta till vederbörande myndighet.

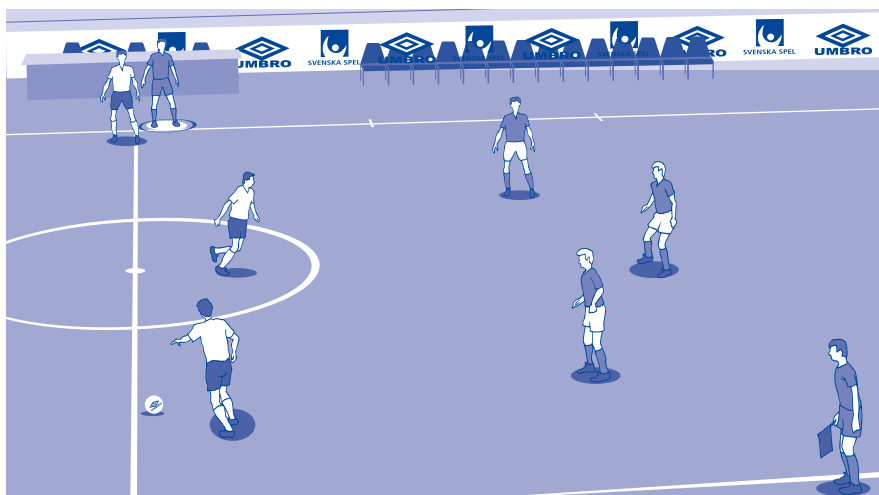

Officiella beslut

Användandet av andredomare är obligatoriskt i internationella matcher.

Uppgifter

En tidtagare och en tredjedomare ska utses. Dessa placeras sittande utanför planen vid mittlinjen på samma sida som bytesområdena. Tidtagaren och tredjedomaren ska utrustas med lämplig klocka (kronometer) och nödvändig utrustning för att indikera ackumulerade regelbrott. Klockan ska tillhandahållas av det förbund eller förening på vilkens spelplan matchen spelas.

Tidtagaren

- svarar för att matchens längd följer bestämmelserna i Regel 8 genom att:
 - starta klockan (kronometern) efter avspark;
 - stoppa klockan (kronometern) när bollen är ur spel;
 - återstarta klockan efter inspark, målkast, hörnspark, frispark, straffspark, yttre straffspark, time-out eller nedsläpp;
- kontrollerar en-minuters time-out;
- kontrollerar den två-minuters effektiva strafftiden när en spelare utvisas;
- markerar slutet på första halvlek, slutet på matchen, slutet på förlängningsperioder och slutet på time-outs med en visselpipa eller annan ljudsignal som skiljer sig från domarnas signaler;
- för noteringar om alla time-outs som respektive lag har kvar och håller domarna och lagen informerade om detta, samt ger tillstånd till en time-out när sådan begärs av något lag (Regel 8);
- för noteringar om de första fem ackumulerade regelbrotten begångna av respektive lag registrerade av domarna i var och en av halvlekarna och signalerar när det femte ackumulerade regelbrottet begås av respektive lag.



Tredjedomaren

Tredjedomaren assisterar tidtagaren. Tredjedomaren:

- för noteringar om de första fem ackumulerade regelbrotten begångna av respektive lag registrerade av domarna i var och en av halvlekarna och signalerar när det femte ackumulerade regelbrottet begås av respektive lag;
- för noteringar om avbrott i spelet och orsakerna till dessa;
- noterar numren på de spelare som gör mål;
- noterar namn och nummer på de spelare som blir varnade eller utvisade;
- övervakar utbyte av bollar enligt domarnas begäran;
- vid behov, kontrollerar avbytarnas utrustning innan dessa inträder på spelplanen;
- uppmärksammar domarna på när ett uppenbart misstag har skett vid varning eller utvisning av en spelare, eller om våldsamt uppträdande förekommit utanför deras synfält. I alla fall är det domaren som beslutar om fakta som rör spelet;
- övervakar uppträdandet hos de personer som sitter på spelarbänkarna och informerar domarna om olämpligt uppträdande.
- ger övrig information som är betydelsefull för matchen.

I händelse av obehörigt ingripande av tidtagaren eller tredjedomaren ska domaren ta ifrån denne hans uppdrag, se till att han ersätts och rapportera detta till vederbörande myndighet.

I händelse av skada kan tredjedomaren ersätta domaren eller andredomaren.

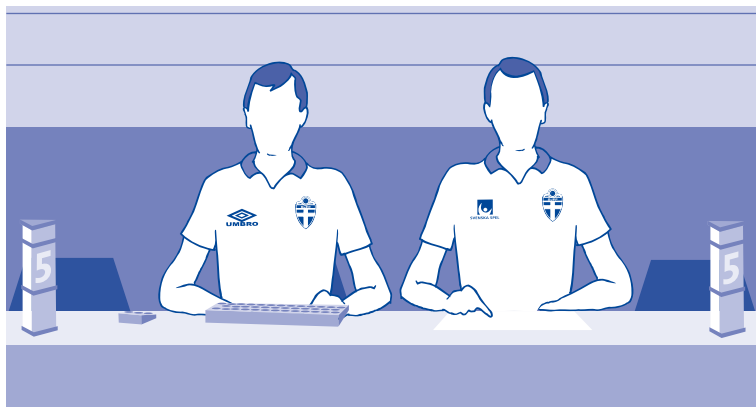

Officiella beslut

- 1 I internationella matcher är användandet av tidtagare och tredjedomare obligatoriskt.*
- 2 I internationella matcher ska klockan (kronometern) innehålla alla nödvändiga funktioner (noggrann tidtagning, anordning för att ta tid på två-minuters straffperioden för fyra spelare samtidigt och för att övervaka ackumuleringen av regelbrott under varje halvlek i matchen).*
- 3 Om tredjedomare saknas, ska tidtagaren sköta tredjedomarens uppgifter.*

Halvlekar

En match varar i två lika perioder om 20 minuter. Tidtagningen görs av en tidtagare vars uppgifter definieras i Regel 7. Speltiden i varje halvlek kan förlängas för att möjliggöra en straffsparks utförande.

Time-out

Lagen har rätt att begära en en-minuters time-out i varje halvlek. Följande villkor gäller för en time-out:

- Vilken som helst av lagfunktionärerna kan begära time-out om lagledaren inte kan göra det själv.
- En en-minuters time-out får begäras vid vilken tidpunkt som helst, men är bara tillåten när laget som begär time-out har bollen.

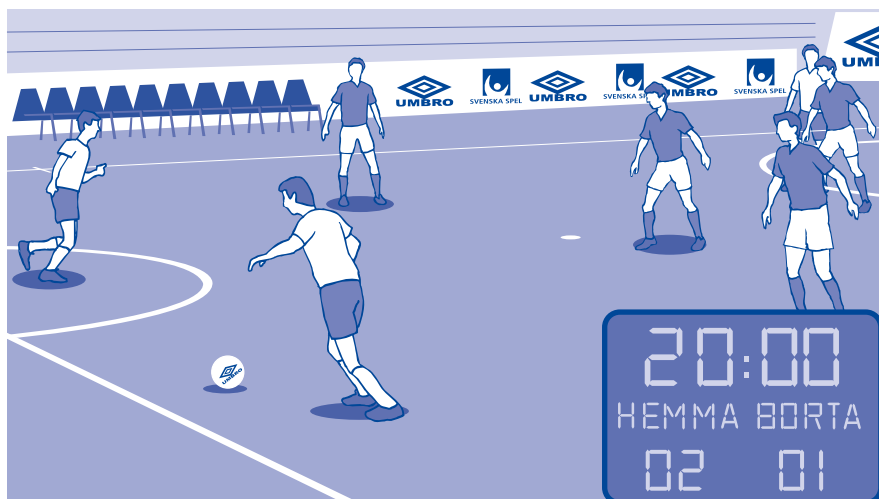

-
-
- Tidtagaren ger tillstånd för time-out när bollen är ur spel genom en vis-selpipa eller annan ljudsignal som skiljer sig från domarnas signaler.
 - När en time-out är beviljad måste avbytarna stanna kvar utanför spelplanen. Spelarbyte får endast göras vid slutet av en time-out. Ledaren som ger instruktioner får inte inträda på spelplanen.
 - Ett lag som inte begär en time-out i första halvlek i matchen har fortfarande rätt till endast en time-out under andra halvlek.

Halvtidspaus

Halvtidspausen får inte överstiga 15 minuter.

Officiella beslut

- 1 *Om tidtagare saknas, ska ledaren begära time-out hos domaren.*
- 2 *Om tävlingsbestämmelserna anger att förlängningsperioder ska spelas efter den normala speltidens slut förekommer inte time-out under förlängningen.*

REGEL 9 – SPELETS START OCH ÅTERUPPTAGANDE

Förberedelser

Slantsingling görs och det lag som vinner denna bestämmer vilket mål de vill spela mot i första halvlek.

Det andra laget gör avspark vid matchens början.

Det lag som vinner slantsinglingen gör avspark vid andra halvleks början.

Vid andra halvleks start byter lagen sida och spelar mot de motsatta målen.

Avspark

Avspark är ett sätt att starta och återuppta spelet:

- vid matchens början;
- när mål gjorts;
- vid andra halvleks början;
- vid varje förlängningsperiods början, om sådan spelas.

Mål får göras direkt från avspark.

Tillvägagångssätt

- Alla spelare ska stå på sin egen planhalva.
- Motspelarna till det lag som lägger avsparken ska vara minst 3 m från bollen till dess den är i spel.
- Bollen ska ligga stilla på mittpunkten.
- Domaren ska ge signal.
- Bollen är i spel när den sparkats och rör sig framåt.
- Spelaren som sparkar bollen får inte röra den en andra gång innan den vidrört en annan spelare.

När ett lag gjort mål ska det andra laget göra avsparken.

Regelbrott/bestraffningar

Om den som lägger avsparken vidrör bollen en andra gång innan den vidrört en annan spelare ska en indirekt frispark dömas till motståndarlaget, att läggas från den plats regelbrottet inträffade. Om regelbrottet begicks av en spelare i motståndarnas straffområde ska den indirekta frisparken läggas från straffområdeslinjen på den plats som är närmast där regelbrottet inträffade.

Vid andra brott mot denna regel ska avsparken göras om.

REGEL 9 – SPELETS START OCH ÅTERUPPTAGANDE

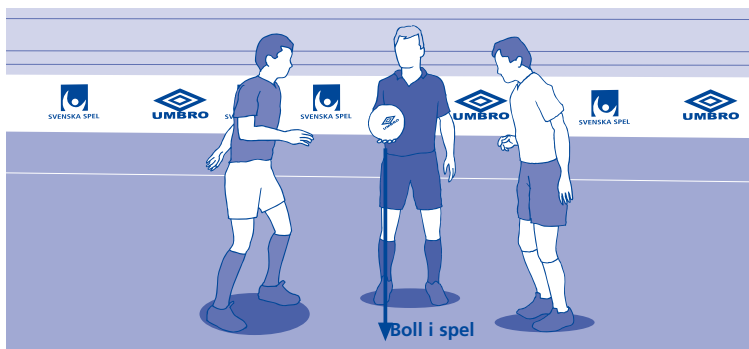

Nedsläpp

Nedsläpp är ett sätt att återuppta spelet efter ett tillfälligt avbrott som är nödvändigt då bollen är i spel, om den inte omedelbart före avbrottet passerat över sid- eller mållinje, av någon anledning som inte nämns i Spelreglerna.

Tillvägagångssätt

Domaren ska släppa bollen på den plats den befann sig när spelet stoppades, utom om det var i straffområdet, då domaren ska släppa bollen på straffområdeslinjen på den plats som är närmast där bollen befann sig då spelet stoppades.

Regelbrott/bestraffningar

Nytt nedsläpp görs:

- om bollen vidrörs av en spelare innan den fått kontakt med marken;
- om bollen lämnar spelplanen efter att ha fått kontakt med marken utan att någon spelare vidrört den.

Specialfall

En frispark till det försvarande laget inom dess eget straffområde får läggas från valfri plats i detta straffområde.

En indirekt frispark till det anfallande laget inom motståndarnas straffområde måste läggas från straffområdeslinjen på den plats som är närmast där regelbrottet inträffade.

Ett nedsläpp för att återuppta spelet, när spelet stoppades i straffområdet, måste göras på straffområdeslinjen på den plats som är närmast där bollen befann sig då spelet stoppades.

Boll ur spel

Bollen är ur spel när

- den helt har passerat mållinjen eller sidlinjen, på marken eller i luften;
- spelet har stoppats av domaren;
- den träffar taket.

Boll i spel

Bollen är i spel vid alla andra tillfällen, inklusive när:

- den studsar från en målstolpe eller ribba in på planen;
- den studsar från någon av domarna när de är på spelplanen.

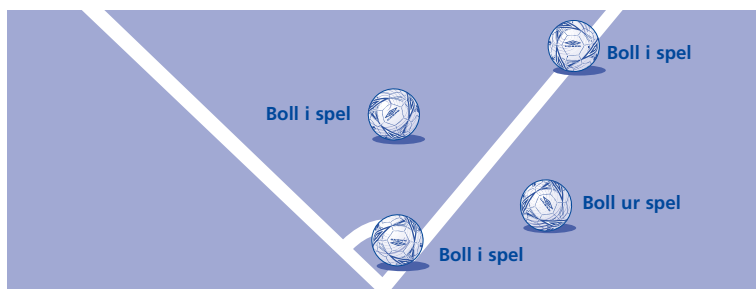

Officiella beslut

- 1 När en match spelas på en inomhusplan och bollen träffar taket, ska spelet startas med en inspark till motståndarlaget till det lag som sist vidrörde bollen. Insparken läggs från den punkt på sidlinjen som är närmast den plats som ligger under där bollen träffade taket.
- 2 Takets minimihöjd ska vara 4 m och anges i tävlingsbestämmelserna.

REGEL 11 – HUR MÅL GÖRS

Mål

Om inte annat framgår av Spelreglerna är mål gjort när hela bollen passerat över mållinjen mellan stolparna och under ribban, om den inte blivit kastad, buren eller avsiktligt slagen med handen eller armen av en spelare från det anfallande laget, målvakten inräknad.

Vinnande lag

Det lag som gjort flest mål under en match är vinnare. Om båda gör lika många mål eller om inga mål görs är matchen oavgjord.

Tävlingsbestämmelser

Om tävlingsbestämmelserna anger att en match måste sluta med att ett lag vinner, eller om ett slutspel slutar oavgjort, får endast följande metoder användas:

- antal mål gjorda på bortaplan
- förlängning
- straffsparkstävling

Officiella beslut

Endast metoder godkända och beskrivna av FIFA i dessa regler får anges i tävlingsbestämmelserna för att utse vinnare i en match eller ett slutspel.

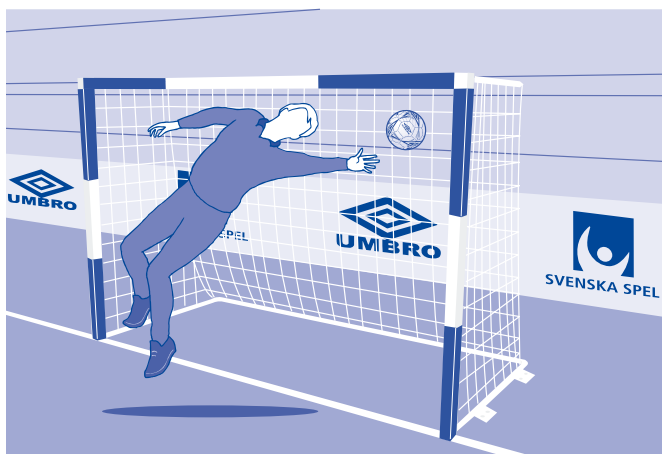

Direkt frispark

En direkt frispark tilldöms motståndarlaget om en spelare begår någon av följande sex regelbrott på ett sätt som av domaren anses vara oaktsamt, vårdslöst eller utfört med överdriven kraft:

- sparkar eller försöker sparka en motspelare;
- faller eller försöker fälla en motspelare;
- hoppar mot en motspelare;
- angriper en motspelare;
- slår eller försöker slå en motspelare;
- knuffar en motspelare;

En direkt frispark tilldöms också motståndarlaget om en spelare begår någon av följande fem regelbrott:

- håller fast en motspelare;
- spottar på en motspelare;
- glider i ett försök att spela bollen när den spelas eller försöker spelas av en motspelare (glidackling), med undantag av målvakten i hans eget straffområde under förutsättning att han inte spelar på ett oaktsamt eller vårdslöst sätt eller använder överdriven kraft;
- träffar motspelaren innan bollen vid försök att vinna bollen;
- avsiktligt berör bollen med händerna, med undantag av målvakten innanför hans eget straffområde.

Ovanstående förseelser är ackumulerade regelbrott.

Straffspark

Straffspark döms om något av regelbrotten ovan begås av en spelare innanför hans eget straffområde, oavsett bollens position, om den är i spel.

Indirekt frispark

En indirekt frispark tilldöms motståndarlaget om målvakten begår någon av följande regelbrott:

- efter att ha satt bollen i spel, vidrör den på nytt med händerna innan den blivit spelad eller vidrörd av en motspelare;
- vidrör bollen med händerna efter att den blivit avsiktligt sparkad till honom av en medspelare;
- vidrör bollen med händerna efter att fått den direkt från en inspark utförd av en medspelare;
- vidrör eller kontrollerar bollen med händerna eller fötterna på sin egen planhalva i mer än fyra sekunder

En indirekt frispark tilldöms också motståndarlaget från den plats förseelsen begicks om, enligt domarens uppfattning, en spelare:

- spelar på ett farligt sätt;
- avsiktligt hindrar en motspelares förflyttning när bollen inte spelas;
- förhindrar målvakten från att spela ut bollen med händerna;
- begår någon annan förseelse, som inte nämnts tidigare i regel 12, för vilken spelet stoppats för att varna eller visa ut en spelare.

Den indirekta frisparken läggs på den plats regelbrottet inträffade, om det inte var i straffområdet, då den indirekta frisparken läggs från straffområdeslinjen på den plats som är närmast där regelbrottet inträffade.

Disciplinära bestraffningar

Gula och röda kort får endast visas spelare och avbytare.

Domarna har befogenhet att utdela disciplinära bestraffningar till spelare från det ögonblick de inträder på spelplanen till dess de lämnar spelplanen efter slutsignalen.

Varningsberättigade regelbrott

En spelare ska varnas och visas det gula kortet om han begår någon av följande regelbrott:

- gör sig skyldig till olämpligt uppträdande;
- genom ord eller gester visar avvikande mening;
- vid upprepade tillfällen bryter mot reglerna;
- fördröjer spelets återupptagande;
- inte intar korrekt avstånd när spelet återupptas med hörnspark, fri-spark, eller målkast;
- inträder eller återinträder på spelplanen utan domarens tillstånd eller bryter mot bestämmelserna för spelarbyte;
- avsiktligt lämnar spelplanen utan domarens tillstånd.

Utvisning

En spelare ska utvisas och visas det röda kortet om han begår någon av följande regelbrott:

- gör sig skyldig till allvarligt otillåtet spel;
- gör sig skyldig till våldsamt eller obehärskat uppträdande;
- spottar på en motspelare eller någon annan person;
- förhindrar ett mål eller en klar målchans för motståndarlaget genom att avsiktligt beröra bollen med händerna (gäller ej målvakten inom hans eget straffområde);
- förhindrar en klar målchans för en motspelare som rör sig mot spelarens mål genom en förseelse som bestraffas med frispark eller straffspark;
- använder stötande, förolämpande eller smädligt språk och/eller gester;
- får en andra varning i samma match.

Officiella beslut

- 1 *En spelare som blivit utvisad får inte återinträda i pågående match, inte heller får han sitta på spelarbänken eftersom han måste lämna spelplanens närhet.
En avbytare får inträda på spelplanen två minuter efter att en medspelare utvisats, om inte mål gjorts innan de två minuterna gått, och om tidtagaren givit tillstånd. I detta fall gäller följande:*
 - *Om det är 5 spelare mot 4 och det lag som har flest spelare gör mål, får laget med endast 4 spelare komplettera med en femte spelare;*
 - *Om båda lagen spelar med 4 spelare och ett mål görs, fortsätter båda lagen med samma antal spelare;*
 - *Om det är 5 spelare mot 3, eller 4 mot 3, och det lag som har flest spelare gör mål, får laget med 3 spelare endast sätta in en spelare till;*
 - *Om båda lagen spelar med 3 spelare och ett mål görs, fortsätter båda lagen med samma antal spelare;*
 - *Om laget som gör mål har färre spelare, fortsätter spelet utan att ändra antalet spelare.*
- 2 *Inom de begränsningar som anges i Regel 12, får en spelare passa bollen till sin egen målvakt genom att använda huvud, bröst eller knä o s v, om bollen redan passerat mittlinjen eller blivit spelad eller vidrörd av en motspelare. Om en spelare, enligt domarens uppfattning, använder avsiktliga knep medan bollen är i spel för att kringgå regeln gör sig spelaren skyldig till olämpligt uppträdande. Han ska varnas och visas gult kort och en indirekt frispark ska tilldömas motståndarlaget på den plats förseelsen begicks.
Under sådana omständigheter saknar det betydelse om målvakten sedan vidrör bollen med händerna eller inte. Förseelsen är begången av spelaren genom att han försökt kringgå både regelns bokstav och andemening.*
- 3 *En tackling som äventyrar motspelarens säkerhet ska straffas som allvarligt otillåtet spel.*
- 4 *Varje simulering på spelplanen, som är avsedd att lura domarna, ska bestraffas som olämpligt uppträdande.*
- 5 *En spelare som tar av sig sin tröja ska bestraffas för olämpligt uppträdande.*

Frisparkstyper

Frisparkar är antingen direkta eller indirekta.

Vid både direkta och indirekta frisparkar ska bollen ligga stilla när frisparken läggs och den som lägger frisparken får inte vidröra bollen en andra gång förrän den vidrört en annan spelare.

Direkt frispark

Om en direkt frispark sparkas direkt i motståndarlagets mål ska mål dömas.

Indirekt frispark

Mål kan endast göras om bollen därefter vidrört en annan spelare innan den går i mål.

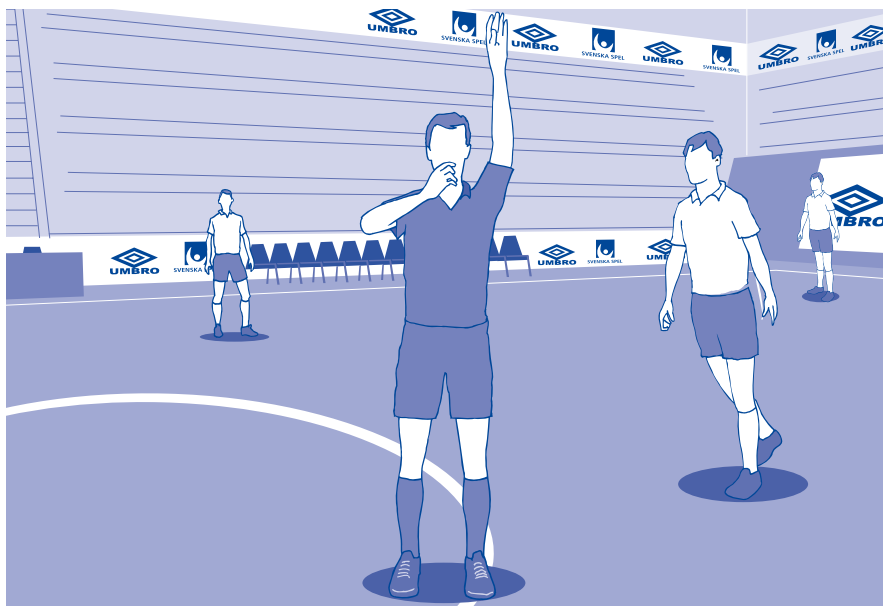

Frisparksplats

- Alla motspelare måste vara minst 5 m från bollen till dess att den är i spel. När det försvarande laget lägger en frispark inom sitt eget straffområde, måste alla motspelare vara utanför detta straffområde.
- Bollen är i spel när den blivit sparkad och rör sig, samt lämnat straffområdet.

Regelbrott/bestraffningar

Om en motspelare, när en frispark läggs, är närmare bollen än det föreskrivna avståndet:

- ska frisparken göras om.

Om den som lägger frisparken, efter att bollen är i spel, vidrör bollen en andra gång innan den vidrört en annan spelare:

- ska en indirekt frispark tilldömas motståndarlaget på den plats där förseelsen begicks. Om regelbrottet begicks i straffområdet ska den indirekta frisparken läggas från straffområdeslinjen på den plats som är närmast där regelbrottet inträffade.

Om laget som har frisparken dröjer mer än 4 sekunder med att lägga den:

- ska en indirekt frispark dömas till motståndarlaget.

Tecken

Direkt frispark:

- Domaren håller en arm horisontellt, pekande i den riktning frisparken ska läggas. Om regelbrottet räknas som ett ackumulerat regelbrott ska domaren peka mot marken med den andra handens pekfinger så att tredjedomaren eller annan funktionär får kännedom om att det räknas som ett ackumulerat regelbrott.

Indirekt frispark

- Domarna markerar indirekt frispark genom att sträcka sin arm över huvudet. Han ska hålla armen i denna position till dess sparken har lagts och bollen vidrört en annan spelare eller gått ur spel.

Ackumulerade regelbrott

- De regelbrott som bestraffas med direkt frispark enligt regel 12.
- De första fem ackumulerade regelbrotten begångna av respektive lag under varje halvlek ska noteras i matchprotokollet.
- Domarna kan tillåta spelet att fortsätta genom att använda fördelsregeln om laget ännu inte begått fem ackumulerade regelbrott och motståndarlaget inte förhindras en uppenbar målchans.
- När domarna använder fördelsregeln, måste de använda det obligatoriska tecknet för att markera ett ackumulerat regelbrott till tidtagaren och tredjedomaren så snart bollen är ur spel.
- Om en förlängningsperiod spelas, räknas ackumulerade regelbrott från den andra halvleken fortfarande. Alla ackumulerade regelbrott under förlängningen läggs till lagets totala från den andra halvleken.

Frisparksplats

För de fem första ackumulerade regelbrotten registrerade för respektive lag i varje halvlek:

- Spelarna i motståndarlaget får formera en mur som försvar vid frispark.
- Alla motspelare måste vara minst 5 m från bollen till dess att den är i spel.
- Mål kan göras direkt från denna frispark.



Med början från det sjätte ackumulerade regelbrottet som registreras för respektive lag i varje halvlek:

- Spelarna i motståndarlaget får inte formera en mur som försvar vid frispark.
- Spelaren som lägger frisparken måste vara tydligt identifierad.
- Målvakten måste vara i sitt straffområde och minst 5 m från bollen.
- Alla andra spelare måste befinna sig utanför straffområdet och bakom en tänkt linje som går genom bollen och är parallell med mållinjen. De måste vara 5 m från bollen och får inte hindra spelaren som lägger frisparken.

Ingen spelare får överskrida denna tänkta linje till dess att bollen blivit vidrörd eller spelats.

Tillvägagångssätt (för det sjätte och därpå följande ackumulerade regelbrott)

- Spelaren som lägger frisparken måste sparka bollen med avsikt att göra mål och får inte passa bollen till någon annan spelare.
- När frisparken lagts, får ingen spelare vidröra bollen innan den vidrörs av målvakten eller studsat från målstolpen eller ribban, eller har lämnat planen.
- Om en spelare begår lagets sjätte regelbrott på motståndarlagets planhalva eller på sin egen planhalva framför en tänkt linje som går genom den yttre straffpunkten 10 m från mållinjen och är parallell med mittlinjen, ska frisparken läggas från den yttre straffpunkten. Den yttre straffpunkten beskrivs i Regel 1. Frisparken ska utföras enligt villkoren under rubriken "Frisparksplats".
- Om en spelare begår lagets sjätte regelbrott på sin egen planhalva mellan 10 m-linjen och mållinjen, får laget som fått frisparken välja om de vill lägga frisparken från den yttre straffpunkten eller från den plats regelbrottet begicks.
- Tidstillägg ska göras för att möjliggöra en frispark att läggas vid slutet av varje halvlek eller slutet av förlängningsperioder.
- Om matchen fortsätter till förlängning ska alla regelbrott från andra halvlek fortsätta att ackumuleras under förlängningen.

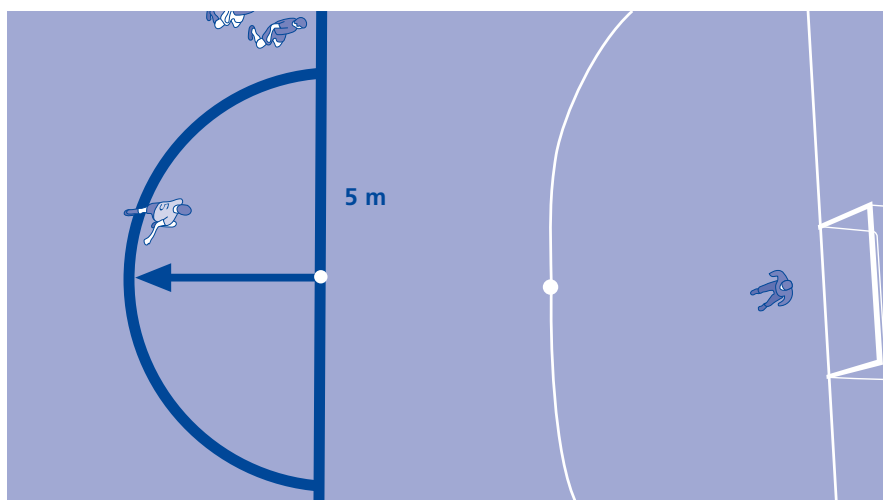

Regelbrott/bestraffningar

Om en spelare i det försvarande laget bryter mot denna regel:

- Frisparken görs om, men endast om mål ej gjorts.
- Frisparken görs inte om, om mål gjorts.

Om en medspelare till frisparksläggaren bryter mot denna regel:

- Frisparken görs om, om mål gjorts.
- Om mål ej gjorts ska domarna stoppa spelet och återuppta det med en indirekt frispark till det försvarande laget från den plats där regelbrottet begicks.

Om spelaren som lägger frisparken bryter mot denna regel efter att bollen är i spel:

- En indirekt frispark tilldöms motståndarlaget på den plats där förseelsen begicks. Om regelbrottet begicks i straffområdet, ska den indirekta frisparken läggas från straffområdeslinjen på den plats som är närmast där regelbrottet inträffade.

Om en spelare i det försvarande laget och en spelare i det anfallande laget bryter mot denna regel:

- Frisparken görs om.

Om bollen träffar ett föremål efter att den spelats framåt:

- Frisparken görs om.

Om bollen studsar tillbaka i spel från målvakten, ribban eller stolpen och därefter träffar ett föremål:

- Domaren stoppar spelet och återupptar det med ett nedsläpp där bollen träffade föremålet.

Straffspark

En straffspark döms mot ett lag som begår något av de regelbrott för vilket en direkt frispark döms innanför lagets eget straffområde och när bollen är i spel.

Mål får göras direkt på straffspark.

Tidstillägg görs för att en straffspark ska kunna läggas vid slutet av varje halvlek eller vid slutet av varje förlängningsperiod.

Bollens och spelarnas placering

Bollen:

- Placeras på straffpunkten.

Spelaren som utför straffsparken:

- Ska vara tydligt identifierad.

Den försvarande målvakten:

- Står på sin mållinje mellan stolparna och är vänd mot straffsparksläggaren till dess att bollen har sparkats.

Övriga spelare utom straffsparksläggaren är placerade:

- på planen;
- utanför straffområdet;
- bakom eller vid sidan om straffpunkten;
- minst 5 m från straffpunkten;

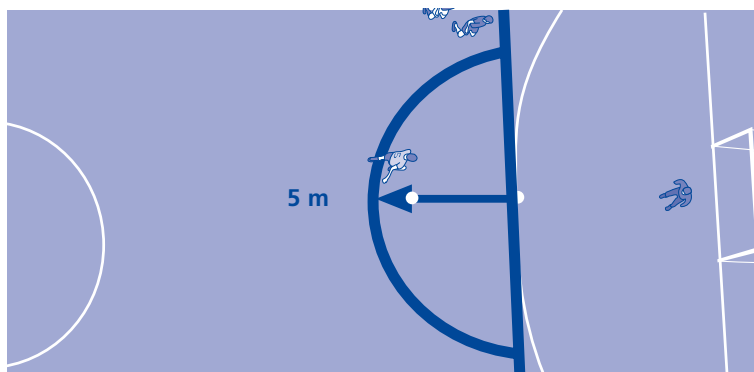

Tillvägagångssätt

- Spelaren som lägger straffsparken måste sparka bollen framåt.
- Han får inte spela bollen en andra gång förrän den har vidrört någon annan spelare.
- Bollen är i spel när den sparkats och rör sig framåt.

När en straffspark läggs under normal speltid eller då tidstillägg har gjorts vid halvtid eller full tid för att möjliggöra att en straffspark läggs eller läggs på nytt, ska mål dömas om bollen, innan den passerat mellan målstolparna och under ribban:

- vidrör den ena eller båda målstolparna, och/eller ribban och/eller målvakten.

Regelbrott/bestraffningar

De tidigare nämnda regelbrott/bestraffningar för direkt frispark från det sjätte ackumulerade regelbrottet gäller också för straffsparken.

Inspark

Inspark är ett sätt att återuppta spelet.

Mål kan inte göras direkt på inspark.

En inspark:

- döms när hela bollen passerat över sidlinjen, antingen på marken eller i luften, eller när den träffar taket;
 - ska läggas från den plats där den passerat sidlinjen;
 - ska tilldömas motspelarna till den spelare som sist vidrörde bollen.
-

Bollens och spelarnas placering

Bollen:

- måste ligga stilla på sidlinjen;
- får spelas tillbaka i spel i valfri riktning.

Spelaren som utför insparken:

- har någon del av fötterna antingen på sidlinjen eller på marken utanför sidlinjen när bollen sparkas.

Spelarna i det försvarande laget:

- måste vara minst 5 m från bollen.
-

Tillvägagångssätt

- Spelaren som utför insparken måste göra det inom 4 sekunder efter att ha fått bollen.
- Spelaren som utför insparken får inte spela bollen en andra gång, förrän den vidrört en annan spelare.
- Bollen är i spel omedelbart efter att den sparkats och rör sig.

Regelbrott/bestraffningar

En indirekt frispark tilldöms motståndarlaget om:

- Spelaren som utför insparken spelar bollen en andra gång innan den vidrörts av en annan spelare. Den indirekta frisparken läggs från den plats där förseelsen begicks. Om regelbrottet begicks i straffområdet ska den indirekta frisparken läggas från straffområdeslinjen på den plats som är närmast där regelbrottet inträffade.

Insparken görs om av en spelare från motståndarlaget om:

- insparken utförs felaktigt.
- insparken utförs från en annan plats än där bollen passerade sidlinjen.
- insparken inte utförts inom 4 sekunder efter det att spelaren fått bollen.
- något annat brott mot regeln sker.

Om en motspelare stör eller hindrar en inspark från att läggas regelrätt:

- motspelaren varnas för olämpligt uppträdande och visas det gula kortet.

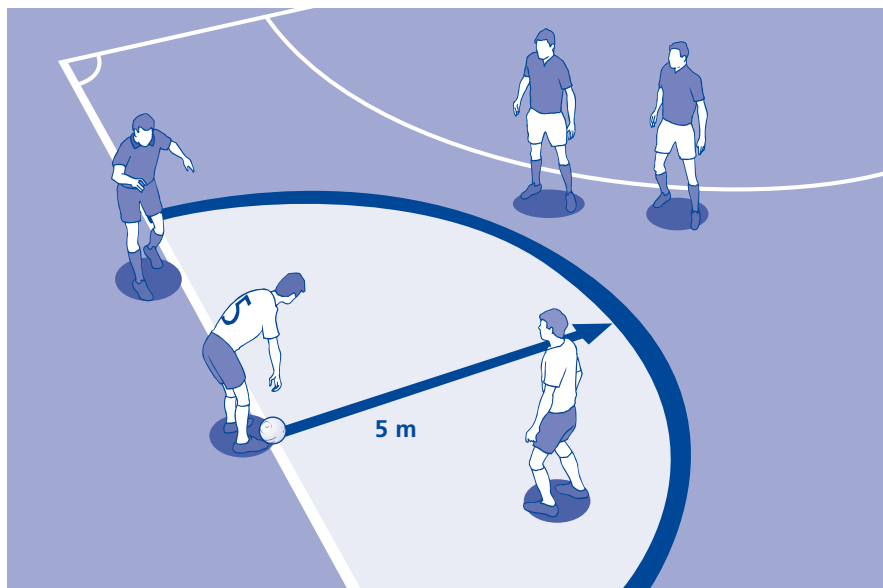

Målkast

Målkast är ett sätt att återuppta spelet.

Mål kan inte göras direkt på målkast.

Ett målkast döms:

- när hela bollen, efter att sist vidrörts av en spelare i det anfallande laget, passerat över mållinjen, antingen på marken eller i luften, och mål ej är gjort enligt Regel 11.

Tillvägagångssätt

- Bollen ska kastas från valfri plats inom straffområdet av målvakten i det försvarande laget.
- Motspelarna måste stanna utanför straffområdet till dess bollen är i spel.
- Målvakten får inte spela bollen en andra gång förrän den spelats av en motspelare eller passerat mittlinjen.
- Bollen är i spel när den kastats utanför straffområdet.

Regelbrott/bestraffningar

Om bollen inte kastas direkt ut ur straffområdet:

- Målkastet görs om.

Om, när bollen är i spel, målvakten vidrör bollen en andra gång innan den spelats av en motspelare eller passerat mittlinjen:

- En indirekt frispark döms till motståndarlaget från den plats där förseelsen begicks. Om regelbrottet begicks i straffområdet ska den indirekta frisparken läggas från straffområdeslinjen på den plats som är närmast där regelbrottet inträffade.

Om, efter att bollen är i spel, målvakten får tillbaka bollen från en medspelare:

- En indirekt frispark tilldöms motståndarlaget att läggas från straffområdeslinjen på den plats som är närmast där regelbrottet inträffade.

Om ett målkast inte utförs inom 4 sekunder efter att målvakten fått bollen:

- En indirekt frispark tilldöms motståndarlaget att läggas från straffområdeslinjen på den plats som är närmast där regelbrottet inträffade.

Hörnspark

Hörnspark är ett sätt att återuppta spelet.

Mål kan göras direkt på hörnspark, men bara i motståndarlagets mål.

En hörnspark döms:

- när hela bollen, efter att sist vidrörts av en spelare i det försvarande laget, passerat över mållinjen, antingen på marken eller i luften, och mål ej är gjort enligt Regel 11.

Tillvägagångssätt

- Bollen placeras inom hörncirkeln vid närmaste hörn.
- Motspelarna ska vara minst 5 m från hörncirkeln till dess att bollen är i spel.
- Bollen ska sparkas av en spelare i det anfallande laget.
- Bollen är i spel när den sparkats och vidrörts.
- Den som utför hörnsparken får inte spela bollen en andra gång förrän den vidrörts av en annan spelare.

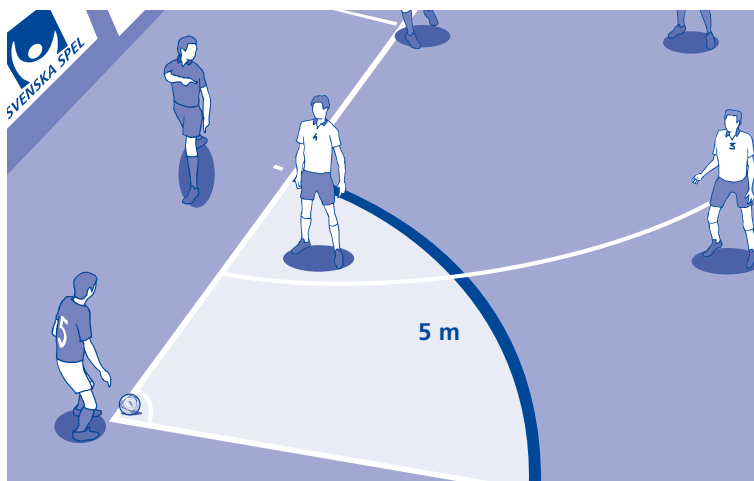

Regelbrott/bestraffningar

En indirekt frispark tilldöms motståndarlaget om:

- spelaren som utför hörnsparken spelar bollen en andra gång innan den vidrört en annan spelare. Den indirekta frisparken läggs från den plats där regelbrottet inträffade;
- hörnsparken inte utförs inom 4 sekunder efter att spelaren som ska utföra den fått bollen. Den indirekta frisparken läggs från hörncirkeln.

För övriga regelbrott:

- Hörnsparken görs om.

Metoder att utse vinnare i en match

Mål på bortaplan, förlängning och straffsparkstävling är metoder att utse ett vinnande lag där tävlingsbestämmelserna anger att ett vinnande lag ska finnas efter en oavgjord match.

Mål på bortaplan

Tävlingsbestämmelserna får ange att om varje lags antal gjorda mål efter att ha spelat en match på hemmaplan och en på bortaplan är lika, ska mål som gjorts på bortaplan räknas dubbelt.

Förlängning

En förlängning består av två lika perioder om fem minuter. Om ett lag inte gör fler mål än motståndarlaget ska vinnaren av matchen utses genom straffsparkstävling.

Straffsparkstävling

- Domaren utser mot vilket mål straffsparkarna ska läggas.
- Domaren singlar slant och det lag, vars kapten vinner slantsinglingen, bestämmer om det ska läggas den första eller den andra straffsparken.
- Domaren för anteckningar om de straffsparkar som läggs.
- Under de förutsättningar som förklaras nedan, lägger varje lag fem straffsparkar.
- Lagen lägger straffsparkarna växelvis.
- Om, innan båda lagen lagt fem straffsparkar, ett lag har gjort fler mål än vad det andra kan göra, även om det skulle lägga sina fem straffsparkar, ska inga fler straffsparkar läggas.
- Om, efter att båda lagen lagt fem straffsparkar, båda lagen har gjort lika många mål eller inga mål alls, ska straffsparkarna fortsätta i samma ordning tills ett lag gjort ett mål mer än det andra efter samma antal straffsparkar.
- Varje straffspark läggs av olika spelare och alla spelare som är berättigade att delta i straffsparkstävlingen måste lägga en straffspark innan någon spelare får lägga en andra straffspark.
- En berättigad spelare får byta plats med målvakten när som helst under straffsparkstävlingen.
- Endast de berättigade spelarna och matchfunktionärerna får befinna sig på spelplanen under straffsparkstävlingen.
- Alla spelare, utom straffsparksläggaren och de två målvakterna, måste uppehålla sig på den andra planhalvan.
- Den målvakt som är medspelare till straffsparksläggaren måste vara kvar på planen och placera sig utanför det straffområde där straffsparkarna läggs, på mållinjen där den skär straffområdeslinjen.
- Om inget annat anges, gäller spelets regler och de officiella besluten under straffsparkstävlingen.
- Om ett lag slutar matchen med fler spelare än motståndarlaget ska det reducera sitt spelarantal så att det har lika många spelare som motståndarlaget. Domaren ska meddelas om vilka spelare som på detta sätt uteslutits. Lagkaptenen har ansvaret för detta.
- Innan straffsparkstävlingen startar ska domaren försäkra sig om att endast ett lika antal spelare från varje lag finns på den andra planhalvan för att lägga straffsparkarna.

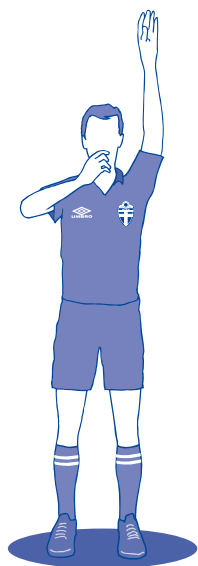

Indirekt frispark

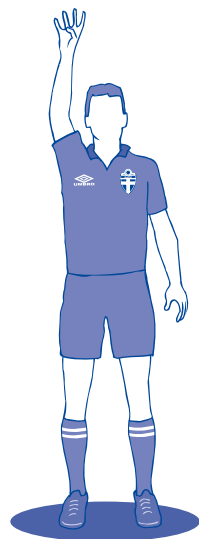

4-sekunderstecken

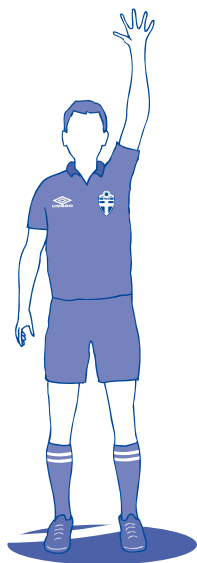

5:e ackumulerade regelbrottet

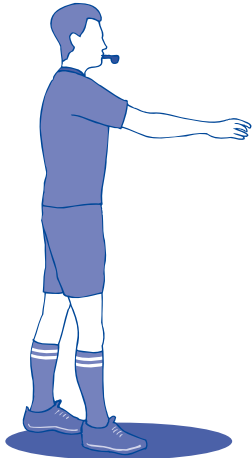

Avspark

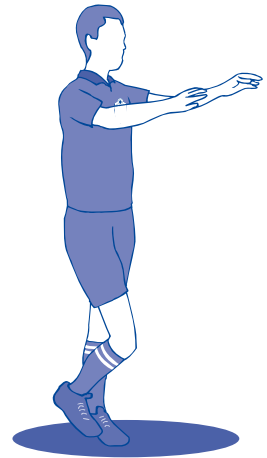

Fördel

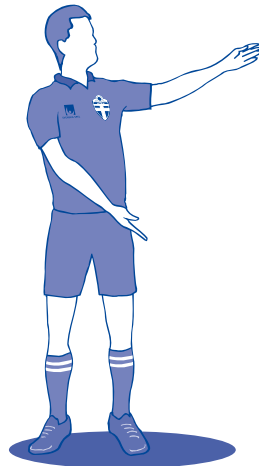

Direkt frispark

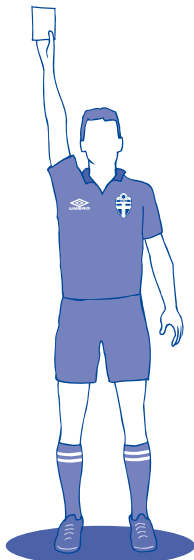

Varning

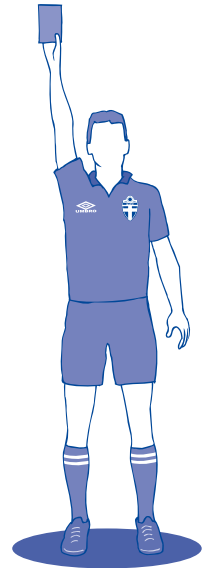

Utvisning

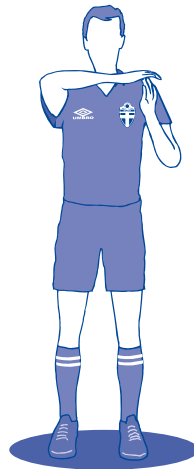

Time-out

KOMPLETTERANDE INSTRUKTIONER FÖR DOMARE, ANDREDOMARE, TREDJEDOMARE OCH TIDTAGARE

Målet med dessa kompletterande instruktioner för domare, andredomare, tredjedomare och tidtagare är att säkerställa rätt tillämpning av Spelregler för Futsal.

Futsal är en tävlingsinriktad sport, och fysisk kontakt spelarna emellan är normalt och en accepterad del av spelet. Spelarna måste ändå respektera Spelreglerna för Futsal och principerna för Fair play.

Allvarligt otillåtet spel och våldsamt eller obehärskat uppträdande är två utvisningsberättigade förseelser enligt Regel 12 och utgör en oacceptabel nivå av fysisk aggression.

Allvarligt otillåtet spel

En spelare gör sig skyldig till allvarligt otillåtet spel om han använder överdriven kraft eller brutalitet mot sin motståndare i sin kamp för att nå bollen när den är i spel.

En spelare som gör ett utfall mot en motståndare i kamp om bollen framifrån, från sidan eller bakifrån och använder ett eller båda benen med överdriven kraft och äventyrar en motspelares säkerhet gör sig skyldig till allvarligt otillåtet spel.

Våldsamt eller obehärskat uppträdande

Våldsamt och obehärskat uppträdande kan ske på eller utanför planen, oavsett om bollen är i spel eller ej. En spelare gör sig skyldig till våldsamt eller obehärskat uppträdande om överdriven kraft eller brutalitet användes oavsett om det är i kamp om bollen eller ej.

Spelaren gör sig också skyldig till våldsamt eller obehärskat uppträdande om överdriven kraft eller brutalitet användes mot en lagkamrat eller annan person.

Förseelser mot målvakten

Domarna påminns om att:

- Det är en förseelse om en spelare förhindrar målvakten att spela ut bollen med händerna.
- En spelare ska bestraffas för våldsamt eller obehärskat uppträdande om han spelar eller försöker spela bollen med fötterna när målvakten ska spela ut bollen.
- Det är ett regelbrott att hindra målvaktens rörelser på ett osportsligt sätt vid hörnspark.

Täcka bollen

Det är ingen förseelse om en spelare, utan att använda armarna och med bollen inom spelavstånd, täcker bollen för sin motståndare.

Däremot ska, om spelaren hindrar sin motståndare att ta bollen från honom genom att använda sina händer, armar, ben eller kropp på ett osportsligt sätt, bestraffas med en direkt frispark eller straffspark om förseelsen skedde i straffområdet.

Cykelspark

En cykelspark är tillåten om den, enligt domarens bedömning, inte är farlig för motståndaren.

Avsiktlig kontakt mellan handen och bollen (hands)

Domaren påminns om att avsiktlig kontakt mellan handen och bollen bestraffas med en direkt frispark eller straffspark om förseelsen sker i straffområdet. Under normala omständigheter ska avsiktlig kontakt mellan handen och bollen inte resultera i varning eller utvisning.

Förhindra en klar målchans

En spelare ska utvisas om han förhindrar ett mål eller en målchans genom att avsiktligt spela bollen med händerna eller armarna. Denna bestraffning är inte för avsiktlig hands utan för att han på ett oacceptabelt och osportsligt sätt hindrar att mål görs.

Varning för osportsligt uppträdande i samband med hands

Det finns omständigheter då man förutom att döma direkt frispark även ska varna en spelare för olämpligt uppträdande.

T.ex. när en spelare:

- avsiktligt och uppenbart förhindrar att motståndaren får bollen.
- försöker att göra ett mål genom att avsiktligt spela bollen med händerna eller armarna.

Fasthållning av motståndarehands

Domarna kritiseras vanligen för sin oförmåga att på ett korrekt sätt bedöma och bestraffa en spelare som håller fast sin motståndare. Denna oförmåga att korrekt bedöma när man håller fast i en tröja eller arm kan leda till kontroverser. Domarna måste därför ingripa omedelbart och med beslutsamhet i dessa situationer i enlighet med Regel 12.

Generellt är en direkt frispark eller en straffspark en tillräcklig bestraffning, men under vissa omständigheter måste man följa upp med ytterligare bestraffning. T.ex.

- en spelare skall varnas när han håller fast en motspelare och förhindrar honom att nå bollen eller att inta en fördelaktig position.
- en spelare skall utvisas om han förhindrar en klar målchans genom att hålla fast motståndaren.

Fördelsregeln

När ett lag har dragit på sig fem ackumulerade förseelser och begår ytterligare en förseelse som ska bestraffas med direkt frispark eller straffspark måste domaren blåsa för direkt frispark eller straffspark om det inte föreligger en klar målchans.

Om det är en förseelse som ska bestraffas med indirekt frispark enligt Regel 12, ska domaren låta fördelsregeln gälla för att säkerställa att spelet flyter under förutsättning att det inte leder till vedergällning eller är till nackdel för det lag som förseelsen begicks emot.

Frisparkar

Domarna påminns om att en spelare ska varnas om han:

- inte intar korrekt avstånd när spelet återupptas.

Straffspark

Det är ett brott mot spelreglerna att inte inta korrekt avstånd, 5 meter, från straffpunkten. Även målvakten bryter mot spelreglerna om han lämnar mållinjen innan bollen spelas framåt.

Domarna måste vidta lämpliga åtgärder om spelarna bryter mot denna regel.

Frispark från yttre straffpunkten och direkt frispark utan mur

Det är ett brott mot spelreglerna om målvakten intar ett avstånd mindre än 5 meter från bollen innan den har spelats. Målvakten bryter även mot spelreglerna om han befinner sig utanför sitt eget straffområde innan bollen spelats.

Alla andra spelare, utom den spelare som skall utföra frisparken, måste stå bakom en tänkt linje som går genom bollen och är parallell med mållinjen, och vara utanför straffområdet. De måste befinna sig 5 meter från bollen till dess att bollen spelats.

Domarna måste vidta lämpliga åtgärder om spelarna bryter mot denna regel.

Förseelser av målvakten

Domarna påminns om att målvakten inte får ha bollen under kontroll med händerna eller fötterna (på sin egen planhalva) i mer än 4 sekunder. Den målvakt som bryter mot reglerna bestraffas med en indirekt frispark till motståndarlaget från den plats där förseelsen begicks. Om förseelsen begicks i straffområdet ska den indirekta frisparken läggas från straffområdeslinjen på den plats som är närmast där regelbrottet inträffade.

Upprepade förseelser

Domarna måste alltid vara uppmärksamma på spelare som gång på gång bryter mot spelreglerna. Det bör också noteras att även om spelaren begått olika förseelser ska spelaren varnas för upprepade förseelser.

Uppträdande mot matchfunktionärer

Lagkaptenerna uppbär ingen speciell status eller särbehandling i fråga om spelreglerna, men de har ett betydande ansvar när det gäller lagets uppträdande.

Den spelare som genom ord visar avvikande mening mot domarens domslut ska varnas.

Den spelare som angriper matchfunktionärer eller använder stötande, förolämpande eller smädligt språk och/eller gester ska utvisas.

Fördröjning av spelets återupptagande

Domarna måste varna spelare som fördröjer spelets återupptagande genom att använda följande metoder:

- *Lägger frisparken från fel plats med uppenbar avsikt att få domarna att blåsa om frisparken.*
- *Sparkar bort bollen eller tar upp och bär den med sig efter att domaren blåst av spelet.*
- *Avsiktligt provocerar en konfrontation genom att röra bollen eller vara i vägen för den efter att domaren stoppat spelet.*

Målfirande

Även om spelare ska tillåtas att uttrycka sin glädje när de gör mål så får firandet inte vara överdrivet.

I FIFAs cirkulär nummer 579 ger FIFA tillåtelse för att på ett rimligt sätt fira ett mål. Utövat av ett inövat målfirande ska inte uppmuntras om det fördröjer spelets återupptagande. I detta fall måste domaren ingripa.

Spelaren ska varnas om han, enligt domarens uppfattning, gör något av följande:

- *Gör utmanande, hånfulla eller provocerande gester.*
- *Lämnar planen och beträder ett område där åskådarna samlats för att fira målet.*
- *Tar av sig tröjan eller täcker huvudet med den.*

Att lämna planen för att fira ett mål är i sig inte bestraffningsbart, men det är viktigt att spelarna återvänder in på planen omedelbart.

Målet för domarna är att agera preventivt och att använda sunt förnuft i samband med målfirandet.

Förfriskningar

Spelarna har rätt att inta dryck under avbrott i spelet, men endast vid sidlinjen. Att kasta vattenflaskor eller andra typer av behållare som innehåller vatten in på planen är inte tillåtet.

Grundutrustning

Målvakterna:

- *Målvakten ska bära färger som skiljer honom från de andra spelarna och domarna.*
- *Om målvakterna har samma tröjfärg och ingen av dem har en tröja med annan färg att byta till ska domaren tillåta att matchen startas.*

Ej grundutrustning:

- *En spelare får inte använda någon form av utrustning som är farlig för honom själv eller någon annan spelare.*
- *Modern skyddsutrustning, såsom huvudskydd, ansiktsmask, benskydd eller armskydd som är tillverkat av mjukt, lätt material bedöms inte att vara farligt och är därför tillåten.*
- *Ny teknik har säkerställt att sportglasögon är säkrare för spelaren själv och för andra spelare.*

Säkerhet

En spelare får inte använda utrustning eller annat som kan vara farligt för honom själv eller någon annan spelare, inklusive någon form av smycken.

Smycken

Alla sorters smycken riskerar att vara farliga. Spelare får inte använda tejp för att täcka över smycken.

Ringar eller örhängen, såväl som läder- och gummiartiklar, är inte nödvändiga och kan endast orsaka skador.

Ordet "farligt" kan vid vissa tillfällen vara oklart och kontroversiellt, men när det gäller likformighet och konsekvens är det viktigt att spelare, avbytare och domare inte använder någon typ av smycken eller utsmyckning.

Att tejpa fast smycken är inte ett tillräckligt skydd.

För att undvika sista-minuten-problem måste lagen informera sina spelare i förväg om förbudet att använda sådana föremål.

Behandling av skadad spelare

Domaren måste beakta följande instruktioner om en spelare är skadad:

- *Låta matchen fortsätta tills bollen är ur spel om spelaren, enligt domarens uppfattning, är lätt skadad.*
- *Stoppa matchen om domaren anser att spelaren är allvarligt skadad.*
- *Efter att ha frågat den skadade spelaren, ska domaren tillåta en eller maximalt två medicinskt kunniga att beträda spelplanen för att bedöma skadan och försäkra sig om att spelaren lämnar spelplanen på ett säkert och snabbt sätt.*
- *Om det är nödvändigt, se till att bårbärarna kommer in på planen tillsammans med läkarna för att snabbare få spelaren av spelplanen.*
- *Domaren måste försäkra sig om att den skadade spelaren bärs av spelplanen på ett snabbt och säkert sätt.*
- *Spelaren får inte behandlas på spelplanen.*
- *Spelare som blöder måste lämna spelplanen och får inte återvända in på spelplanen förrän domaren försäkrat sig om att blödningsen är stoppad. Spelare får inte bära kläder med blodfläckar.*
- *Så snart läkarna har beträtt spelplanen måste spelaren lämna spelplanen antingen gående eller utburen på båren. Om spelaren inte gör det ska spelaren varnas för att avsiktligt fördröja återupptagandet av spelet.*
- *Förutsatt att han inte har blivit ersatt får spelaren återvända in på spelplanen endast när spelet har återupptagits.*
- *En skadad spelare behöver inte lämna spelplanen via bytesområdet, utan kan göra det från vilken plats som helst på spelplanen.*
- *En skadad spelare som lämnat spelplanen eller varit tvungen att lämna spelplanen får ersättas, men avbytaren måste beträda spelplanen från bytesområdet.*
- *När bollen är i spel får den skadade spelaren återvända in på spelplanen, om han inte blivit ersatt, endast från sidlinjen. Om bollen är ur spel får han återvända från vilken plats som helst på spelplanen.*
- *Bara domarna får tillåta en skadad spelare som inte blivit ersatt att återvända in på spelplanen, oavsett om bollen är i spel eller ej.*

Om matchen inte avbrutits av någon speciell orsak, eller om spelarens skada inte är en konsekvens av ett brott mot spelreglerna ska domaren starta spelet med ett nedsläpp från den plats där spelet stoppades.

Undantag

Undantag görs endast vid följande tillfällen.

- *Vid skada på målvakten.*
- *När en målvakt och en utespelare kolliderar med varandra och kräver omedelbar behandling.*
- *När det är en allvarlig skada, t.ex. när en spelare har svält tungan, drabbats av hjärnskakning eller har brutit benet etc.*

Anteckningar

Lined area for notes with horizontal blue lines.

